



Дунарас СС5200 VI

Тандемные асфальтовые катки





Технические характеристики

 Масса	
Максимальная рабочая масса	14 890 кг
Рабочая масса (включая ROPS)	11 800 кг
Масса переднего модуля / заднего модуля	5 900 кг/5 900 кг

 Ходовая часть	
Диапазон скорости	0-12 km/h
Вертикальная осцилляция	±7°
Теоретически преодолеваемый уклон	34 %

 Уплотнение	
Центробежная сила, при высокой/низкой амплитуде	144 кН/93 кН
Номинальная амплитуда (высокая/низкая)	0,8 мм/0,3 мм
Статическая линейная нагрузка (передний/задний модуль)	30,3 кг/см/30,3 кг/см
Частота вибрации, при высокой/низкой амплитуде	51 Гц/67 Гц
Водяной бак	850 литров (1050 литров с дополнительным водным баком)
Водяной бак (управляемый передний валец)	860 литров

 Уплотнение (CE)	
Центробежная сила, при высокой/низкой амплитуде	106 кН/68 кН
Частота вибрации, при высокой/низкой амплитуде	44 Гц/58 Гц

 Двигатель	
Производитель/Тип	Cummins QSF3.8 IV/T4f
Тип	С водяным охлаждением, с дополнительным воздухоохладителем
Номинальная мощность, SAE J1995	97 кВт (130,0 л.с.) @ 2 200 об./мин
Ёмкость топливного бака	180 л
Объем бака для топливного реагента	15 л

 Двигатель	
Производитель/Тип	Cummins QSF3.8 IIIA/T3
Тип	С водяным охлаждением, с дополнительным воздухоохладителем
Номинальная мощность, SAE J1995	104 кВт (140 л.с.) @ 2 200 об./мин
Ёмкость топливного бака	180 л

 Гидравлическая система	
Привод	аксиально-поршневой насос переменной производительности радиально-поршневые моторы (2) переменной производительности
Вибрация	Регулируемые аксиально поршневые гидронасосы (2). Нерегулируемые аксиально поршневые гидромоторы (2)
Рулевое управление	Нерегулируемый шестеренный гидронасос
Основной тормоз	Гидростатический, зависящий от положения рукояти движения
Парковочный/аварийный тормоз	Высоконадежный многодисковый тормоз в гидромоторах вальца и колес

Find us locally at www.dynapac.com

We reserve the right to change specifications without notice. Photos and illustrations do not always show standard versions of machines. The above information is a general description only, all informations are supplied without liability.

Дунарас СС5200 VI

Тандемные асфальтовые катки



Технические характеристики

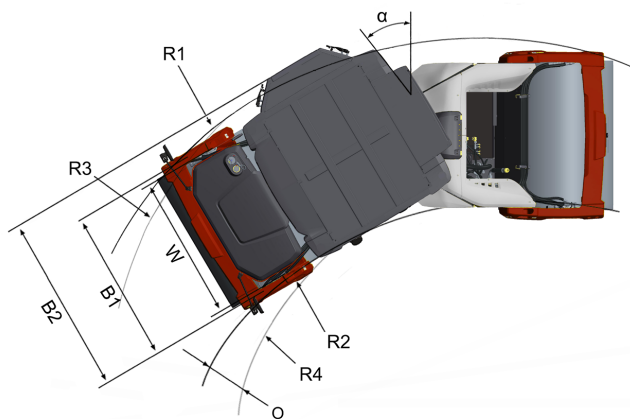
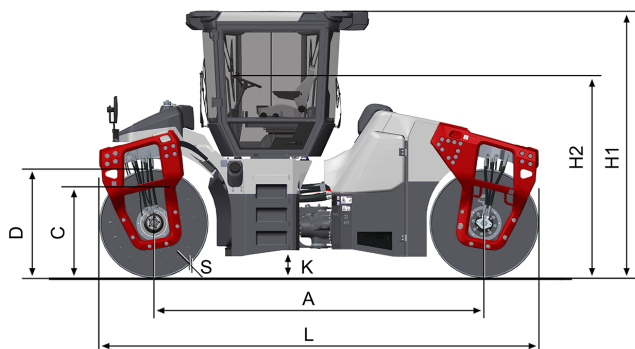

Размеры	
A. Колесная база	3760 mm
B1. Ширина переднего модуля	2180 mm
B2. Ширина (кабина)	2410 mm
C. Просвет над бордюрным камнем	815 mm
D. Диаметр вальца	1300 mm
H. Высота с ROPS/кабиной	2990 mm
K. Дорожный просвет	310 mm
L. Длина	5060 mm
O. Боковое смещение	520 mm
R1. Радиус поворота внешний	7410 mm
R2. Радиус поворота внутренний	5460 mm
R3. Радиус поворота внешний (Смещаемый)	5580 mm
R4. Радиус поворота внутренний (Смещаемый)	3630 mm
S. Толщина обечайки вальца	20 mm
W. Ширина вальца	1950 mm
α. Угол поворота рулевого шарнира	±32°

Find us locally at www.dynapac.com

We reserve the right to change specifications without notice. Photos and illustrations do not always show standard versions of machines. The above information is a general description only, all informations are supplied without liability.