

# Дынарас CS1400

## Статический каток



### Технические характеристики

Масса	
Рабочая масса (без балластирования)	11 000 кг
Максимальная рабочая масса (вкл. балласт)	13 200 кг
Макс. масса переднего модуля (с балластом)	6 900 кг
Макс. масса заднего модуля (с балластом)	6 300 кг

Ходовая часть	
Тип	Шарнирно-сочлененный
Радиус поворота, внутренний	3 550 мм
Радиус поворота, внешний	5 650 мм
Вертикальная осцилляция	±9°
Рабочая скорость	0-10 км/ч
Транспортная скорость	0-15 км/ч

Уплотнение	
Статическая линейная нагрузка (без балласта), передний валец	51 кг/см
Статическая линейная нагрузка (без балласта), задний валец	49 кг/см
Макс. статическая линейная нагрузка (с балластом), передний валец	60 кг/см
Макс. статическая линейная нагрузка (с балластом), задний валец	59 кг/см
Ширина укатки	2 100 мм
Перекрытие вальцов	50 мм
Водяной бак	530 л

Двигатель	
Производитель/Тип	Deutz TD 3.6 L4 IIIB/T4F
Тип	С водяным охлаждением, с интеркулером
Номинальная мощность, ISO 14396	55 кВт (74 л.с.) @ 2 200 об./мин
Ёмкость топливного бака	110 л

Двигатель	
Производитель/Тип	Deutz TD 3.6 L4 IIIA/T3
Тип	С водяным охлаждением, с интеркулером
Номинальная мощность, ISO 14396	55 кВт (74 л.с.) @ 2 300 об./мин

Гидравлическая система	
Привод передвижения	Аксиально-поршневой насос переменной производительности. Аксиально поршневые гидромоторы (3), переменной производительности (2).
Рулевое управление	Нерегулируемый шестеренный гидронасос.
Основной тормоз	Гидростатический, зависящий от положения рукоятки движения
Парковочный/ аварийный тормоз	Отказоустойчивый многодисковый тормоз на каждом вальце.

Find us locally at [www.dynapac.com](http://www.dynapac.com)

We reserve the right to change specifications without notice. Photos and illustrations do not always show standard versions of machines. The above information is a general description only, all informations are supplied without liability.

# Дунарас CS1400

Статический каток



## Технические характеристики

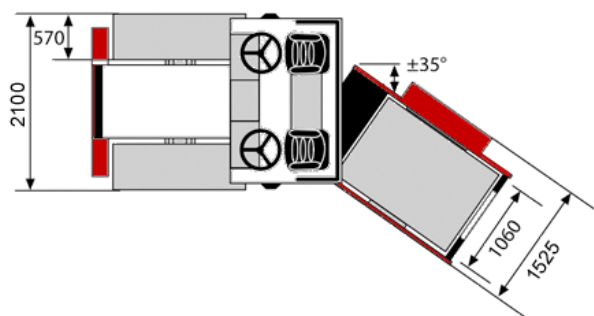
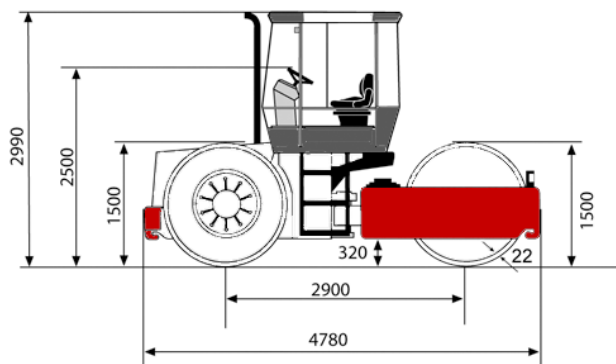

Find us locally at [www.dynapac.com](http://www.dynapac.com)

We reserve the right to change specifications without notice. Photos and illustrations do not always show standard versions of machines. The above information is a general description only, all informations are supplied without liability.

dynapac\_cs1400\_ru-20190502.141723.pdf 2019-05-02 14:17