

BC60SE(A), BC90SE(A)

- RU** Руководство по монтажу и эксплуатации электрической каменки для саун
- ET** Elektrikerise kasutus- ja paigaldusjuhhis



Назначение каменки:

BC-SE(A) -каменка предназначена для нагрева домашних саун до температуры парения. Использование в других целях запрещено. Внимательно прочитайте инструкцию перед началом эксплуатации.

ВНИМАНИЕ!

Данные руководства предназначены для владельца или ответственного за эксплуатацию сауны, а также для электромонтажника, отвечающего за установку каменки.

После установки каменки данные руководства передаются владельцу или ответственному за эксплуатацию сауны.

Благодарим Вас за хороший выбор каменки!

Kerise otstarve:

BC-SE(A) saunakerised on disainitud peresaunade leitemperatuurini kütmiseks. Kerise kasutamine mingil muul otstarbel on keelatud.

Peresaunades kasutatavate kütte- ja juhtseadmete garantiiaeg on kaks (2) aastat. Majaelanikele mõeldud saunades kasutatavate kütte- ja juhtseadmete garantiiaeg on üks (1) aasta.

Enne kerise kasutuselevõttu lugege hoolikalt läbi kasutusjuhend.

TÄHELEPANU!

Käesolev paigaldus- ja kasutusjuhend on mõeldud sauna omanikule või sauna ekspluatatsiooni eest vastutavale isikule ning kerise elektrisüsteemi paigaldamise eest vastutavale elektrikule.

Pärast kerise paigaldamist jääb käesolev juhend sauna omaniku või vastutava haldaja omandusse.

Täname Teid, et valisite meie kerise. Hüva leili!

ОГЛАВЛЕНИЕ

1. РУКОВОДСТВА ДЛЯ ПОЛЬЗОВАТЕЛЯ	3
1.1. Укладка камней	3
1.2. Нагрев парильни, режим пользования сауной	3
1.2.1. Пар в сауне	4
1.2.2. Вода	4
1.3. Нагрев парильни, режим пользования испарителем	4
1.3.1. Наполнение резервуара водой, холодный испаритель	5
1.3.2. Наполнение резервуара водой, горячий испаритель	5
1.3.3. Опорожнение резервуара для воды	5
1.3.4. Каменки Combi, оборудованные автоматикой заполнения воды (BC-SEA)	5
1.4. Температура парильни	6
1.5. Применение ароматизаторов	6
1.6. Просушивание помещения сауны	6
1.7. Очистка испарителя	6
1.8. Руководства к парению	7
1.8.1. Температура и влажность в парильне	7
1.9. Меры предосторожности	7
1.10. Возможные неисправности	8
1.11. Гарантия и срок службы	8
1.11.1. Гарантия	8
1.11.2. Срок службы	8
2. ПАРИЛЬНЯ	8
2.1. Изоляция парильни и материалы стен	8
2.1.1. Потемнение стен сауны	9
2.2. Пол парильни	9
2.3. Мощность каменки	9
2.4. Воздухообмен парильни	10
2.5. Гигиена парильни	10
3. РУКОВОДСТВА ПО МОНТАЖУ	11
3.1. Перед установкой	11
3.2. Крепление каменки к стене	11
3.3. Установка каменки в нишу	12
3.4. Защитное ограждение	12
3.5. Установка пульты управления и датчиков	12
3.6. Автоматическое заполнение воды (BC-SEA)	12
3.7. Электромонтаж	12
3.8. Сопротивление изоляции электрокаменки	13
4. ЗАПАСНЫЕ ЧАСТИ	15

SISUKORD

1. KASUTUSJUHEND	3
1.1. Kerisekivide ladumine	3
1.2. Saunaruumi kütmine, normaalne saun	3
1.2.1. Leili viskamine	4
1.2.2. Leilivesi	4
1.3. Saunaruumi kütmine, aurusti kasutamine kütmisel	4
1.3.1. Veepaagi täitmine, külm aurusti	5
1.3.2. Veepaagi täitmine, kuum aurusti	5
1.3.3. Veepaagi tühjendamine	5
1.3.4. Veetäitmisautomaatikaga varustatud Combi kerised (BC-SEA)	5
1.4. Lõhnaainete kasutamine	6
1.5. Saunaruumi kuivatamine	6
1.6. Aurusti puhastamine	6
1.7. Juhiseid saunaskäimiseks	7
1.7.1. Saunaruumi temperatuur ja niiskus	7
1.8. Hoiatusi	7
1.9. Probleemolukorrad	8
2. SAUNARUUM	8
2.1. Saunaruumi soojustamine ja seinakattematerjalid	8
2.1.1. Saunaseinte tumenemine	9
2.2. Saunaruumi põrand	9
2.3. Kerise võimsus	9
2.4. Saunaruumi ventilatsioon	10
2.5. Saunaruumi hügieen	10
3. PAIGALDAMISJUHEND	11
3.1. Enne paigaldamist	11
3.2. Kerise kinnitus seinale	11
3.3. Kerise paigaldus süvendisse	12
3.4. Kaitsebarjäär	12
3.5. Juhtimispldi ja andurite paigaldamine	12
3.6. Automaatne veega täitmine (BC-SEA)	12
3.7. Elektriühendused	12
3.8. Elektrikerise isolatsioonitakistus	13
4. VARUOSAD	15

1. РУКОВОДСТВО ПО ЭКСПЛУАТАЦИИ

1.1. Укладка камней

Для каменки подходят камни диаметром 4–8 см. В каменку необходимо укладывать специально предназначенные для этой цели, хорошо известные массивные камни. **Использование легких, пористых и керамических камней одинакового размера запрещено, так как они могут способствовать перегреву нагревательных элементов и привести к поломке. Также не допускается использование мягких горшечных камней.**

Перед укладкой камни необходимо вымыть. Камни укладываются в отведенное для них место в каменке поверх колосников между нагревательными элементами так, чтобы камни поддерживали друг друга. Камни не должны опираться на нагревательные элементы.

Камни нельзя укладывать слишком плотно, чтобы не препятствовать воздухообмену в каменке. Также камни нельзя вклинивать между нагревательными элементами. Слишком мелкие камни класть не стоит.

Камни должны полностью закрыть нагревательные элементы. Не следует также укладывать камни высокой горкой на элементах. См. рис. 1.

При пользовании каменкой камни постепенно разрушаются, поэтому необходимо перекладывать их не реже раза в год, а при частом пользовании ещё чаще. Одновременно необходимо удалить скопившиеся на дне каменки осколки и заменить расколовшиеся камни.

Гарантия не распространяется на поломки, вызванные использованием камней, не отвечающих рекомендации изготовителя. В круг гарантии также не входят поломки, вызванные нарушением циркуляции воздуха вследствие разрушения или использования слишком мелких камней.

В резервуаре для камней или в непосредственной близости от него запрещается размещать какие-либо предметы или приборы, которые могут способствовать изменению количества или направления воздуха, проходящего через каменку, вызывая таким образом значительный нагрев элементов и опасность возгорания стальных поверхностей!

1.2. Нагрев парильни, режим пользования сауной

Перед включением каменки следует всегда проверять, что над каменкой или вблизи нее нет никаких предметов. См. п. 1.9. Меры предосторожности.

При первом протапливании сауны каменка и камни могут распространять запах. Для удаления запаха сауна должна хорошо вентилироваться.

Задача каменки состоит в нагреве парильни и камней каменки до температуры парения. Если мощность каменки соответствует размеру парильни, то хорошо теплоизолированная сауна нагревается до температуры парения за 1 час. См. п. 2.1. Изоляция парильни. Подходящая для парения температура +65 °C – +80 °C.

Камни нагреваются до температуры парения, как правило, одновременно с парильней. Слишком мощная каменка нагревает парильню быстро, но камни не достигают нужной температуры и пропускают воду. Если же мощность каменки

1. KASUTUSJUHEND

1.1. Kerisekivide ladumine

Elektrikerisele sobivad 4–8 cm läbimõõduga kivid. Kerisekivideks tohib kasutada spetsiaalselt selleks otstarbeks ettenähtud massiivseid kive. **Kerge, poorsete ja ühesuuruste keraamiliste "kivide" kasutamine on keelatud, kuna need võivad põhjustada küttekehade ülekuumenemist ja purunemist. Samuti ei tohi kerisekividena kasutada pehmeid liiva- vms kive.**

Kividelt tuleks enne kerisele ladumist maha pesta kivitoolm. Kivid laotakse kerise kivisektsiooni restile, kütteelementide (takistuste) vahele selliselt, et kivid toetuksid üksteisele. Kivide raskus ei tohi langeda kütteelementidele.

Kive ei tohi laduda liialt tihedalt, et mitte takistada õhu liikumist kivide vahel. Samuti ei tohi kive kiiluda tihedasti kütteelementide vahele. Liiga väikesi kive pole mõtet kerisesse laduda.

Kivid peavad kütteelemendid täielikult katma, kuid neist ei tohi laduda kõrget kuhja (vt. joonis 1).

Kasutamise käigus kivid murenevad, mistõttu need tuleb ümber laduda vähemalt kord aastas, sauna sagedase kasutamise korral tihedamini. Ümberladumise käigus tuleb eemaldada kerise alaossa kogunenud kivipraht ning asendada katkised kivid.

Garantii ei kehti vigade puhul, mis on põhjustatud muude kui tehase poolt soovitatud kerisekivide kasutamisest. Samuti ei kehti garantii vigade puhul, mis on põhjustatud

õhuringluse tõkestumisest kerises murenenud või liialt väikeste kivide tõttu.

Kerise kivisektsiooni ega selle lähedusse ei tohi asetada mingeid esemeid ega seadmeid, mis põhjustaksid kerises ringleva õhu koguse või suuna muutumist, tuues kaasa küttekehade ülekuumenemise ning suurendades seinapindade tuleohtlikkust.

1.2. Saunaruumi kütmine, normaalne saun

Kerisest ja kerisekividest võib esimesel kasutuskorral eralduda ebameeldivat lõhna, mille eemaldamiseks peab saunaruum olema hästi õhutatud.

Kerise funktsioon on kütta saunatuuri ja kerisekivid leilitemperatuurini. Kui kerise võimsus sobib saunaruumi suurusega, soojeneb korralikult soojustatud saun leilivalmiks umbes tunni ajaga. Vt. ka ptk. 2.1. "Saunaruumi soojustamine ja seinakattematerjalid". Saunaruumi optimaalne temperatuur on +65 °C – +80 °C.

Kerisekivid kuumenevad leilivalmis umbes sama kaua kui saunaruumgi. Kui keris on saunaruumi jaoks liialt võimas, soojeneb saunaruumi õhk küll kiiresti, kuid kivide temperatuur võib jääda liiga madalaks ning kivid leilivett läbi lasta. Kui kerise võimsus on saunaruumi jaoks liialt väike, soojeneb saunaruum aeglaselt ning saunalised võivad üritada leili visates



Рисунок 1. Укладка камней
Joonis 1. Kerisekivide ladumine

слишком мала по отношению к размеру парильни, то парильня нагревается медленно, и парящийся пытается поднять температуру, поддавая пару, но вода только охлаждает каменку. Через некоторое время количество тепла в сауне недостаточно, и каменка не даёт пара.

Подходящую для парильни каменку необходимо выбирать в соответствии с приведенными в руководстве данными. См. п. 2.3. Мощность каменки.

1.2.1. Пар в сауне

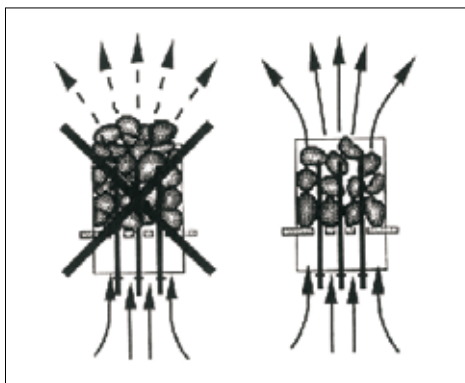
При нагреве воздух сауны высыхает, поэтому для получения подходящей влажности необходимо облить горячие камни водой.

Количеством воды регулируется подходящая влажность пара. Подходящая влажность воздуха вызывает потение и легкое дыхание в сауне. Парящемуся рекомендуется поддавать пар малыми порциями, чувствуя влияние влажности на коже. Слишком высокая температура и влажность не вызывают приятных ощущений.

Слишком долгое пребывание в горячей сауне вызывает повышение температуры тела, что может оказаться опасным.

Объем ковша для сауны не должен превышать 2 дл. Излишнее количество горячей воды может вызвать ожоги горячими струями пара.

Избегайте поддачи пара, если кто-то находится вблизи каменки, так как горячий пар может вызвать ожоги.

1.2.2. Вода

В качестве воды для сауны следует использовать воду, отвечающую требованиям хозяйственной. Факторами, значительно влияющими на качество воды являются:

- содержание гумуса (цвет, вкус, осадок); рекомендация <12 мг/л.
- содержание железа (цвет, запах, вкус, осадок); рекомендация <0,2 мг/л.
- жесткость; наиболее важными элементами являются марганец и кальций, т. е. известь. Рекомендация для марганца <0,05 мг/л, а для кальция – <100 мг/л.

Вода с большим содержанием извести оставляет белый налет на камнях и металлических поверхностях. Кальцификация камней ослабляет их свойства при парении.

Железо вызывает разъедание поверхностей и нагревательных элементов.

Использование воды с содержанием гумуса и хлора, а также морской воды, запрещается.

В воде для сауны можно использовать только предназначенные для этого ароматизаторы. Соблюдайте указания на упаковке.

Гарантия не распространяется на дефекты, вызванные использованием воды с большим содержанием примесей, чем рекомендуется.

1.3. Нагрев парильни, режим пользования испарителем

Задача каменки состоит в нагреве парильни и камней каменки до температуры парения.

С помощью каменки Combi можно нагревать сауну подобно обычной каменке или использовать при нагреве свойства испарителя.

Объем емкости испарителя составляет ок. 5 л, что достаточно для постоянной работы в течение двух часов. Емкость испарителя необходимо заполнять при остывшей каменке.

Наилучшей влажности можно достичь, выставив температуру в низкий уровень ок. 40 °C и величину

sauna temperatuuri tõsta, kuid leilivesi jahutab sellisel juhul kerisekivid kiiresti ning lisaks jahedale saunaruumile ei saa mõnda aega ka leili.

Täiusliku leilinaudingu saavutamiseks tuleb valida saunaruumi mõõtmetele sobiva võimsusega kerise. Vt. ptk. 2.3. "Kerise võimsus".

1.2.1. Leili viskamine

Saunaruumi õhk kuivab kütmisel ning seetõttu on sobiva niiskuseastme saavutamiseks vajalik heita kuumadele kerisekividele vett.

Vee hulk määrab leili niiskuseastme. See on optimaalne, kui saunaline higistab ning saunas on kerge hingata. Leili tuleb visata selleks spetsiaalselt ettenähtud kibuga, tunnetades nahaga õhuniiskuse mõju. Liialt kõrge temperatuur ja niiskuse kontsentratsioon põhjustavad ebameeldiva enesetunde.

Liiga pikaajaline viibimine kuumas saunas võib põhjustada kehatemperatuuri tõusu, mis võib olla tervisele ohtlik.

Kibu maht võib olla maksimaalselt 0,2 l. Kerisele ei tohi heita ega valada korraga rohkem vett, kuna üleliigne veehulk võib keevkuuma auruna saunalistele paiskuda.

Samuti tuleb hoiduda viskamast leili siis, kui keegi on kerisele liiga lähedal. Kuum aur võib tekitada põletushaavu.

1.2.2. Leilivesi

Leiliveena tohib kasutada vett, mis vastab majapidamisveele kehtestatud kvaliteedinõuetele. Vee kvaliteeti mõjutavad oluliselt järgmised tegurid:

- huumusesisaldus (värvus, maitse, sete); soovitatav alla 12 mg/l
- rauasisaldus (värvus, lõhn, maitse, sete); soovitatav alla 0,2 mg/l
- karedus; olulisemad ained on mangaan (Mn) ja kaltsium (Ca) ehk lubi; soovitus mangaani osas on: alla 0,05 mg/l, ja kaltsiumi osas: alla 100 mg/l.

Liiga lubjane leilivesi jätab kerisekividele ja metallpindadele heleda lubjakahi. Kivide lubjastumine halvendab leiliomadusi.

Kõrge rauasisaldus vees jätab kerise pinnale ja kütteelementidele roostekihi, mis mõjub söövitavalt.

Huumuse- ja klooririkka vee ning merevee kasutamine leiliveena on keelatud.

Leilivees tohib kasutada ainult spetsiaalselt selleks otstarbeks mõeldud lõhnaaineid. Jälgige lõhnaaine pakendil antud juhiseid.

1.3. Saunaruumi kütmine, aurusti kasutamine kütmisel

Kerisest ja kerisekividest võib esimesel kasutuskorral eralduda ebameeldivat lõhna, mille eemaldamiseks peab saunaruum olema hästi õhutatud.

Kerise ülesanne on kütta saunaruum ja kerisekivid võimalikult kiiresti ettenähtud temperatuurini.

Combi kerisega on võimalik kütta saunaruumi traditsioonilisel viisil või kasutada kütmisel kerise aurustit.

Aurusti paak mahutab umbes 5 liitrit vett, millest piisab sisselülitatud aurusti korral umbes 2 tunniks.

влажности в высокий уровень макс. 95 % и нагревая с помощью испарителя и каменки в течение одного часа.

1.3.1. Наполнение резервуара водой, холодный испаритель

Заполните резервуар чистой бытовой водой. Максимальный объем воды, который можно заливать в резервуар, составляет около 5 литров. (Рисунок 2).

1.3.2. Наполнение резервуара водой, горячий испаритель

Следует избегать наполнения водой или добавления воды в горячий испаритель, поскольку горячий пар и горячий испаритель могут причинить ожоги. Если все-таки возникает необходимость наполнения водой горячего резервуара, следует, соблюдая максимальную осторожность, действовать следующим образом:

1. Выключить испаритель
2. Осторожно налить холодную воду в резервуар через решетчатый элемент, из которого вода протекает в резервуар и охлаждает находящуюся в нем горячую воду.
3. Слить находящуюся в резервуаре охлажденную воду в сосуд, после чего вылить ее в канализацию.
4. Наполнить резервуар водой, в соответствии с пунктом 1.3.1.

1.3.3. Опорожнение резервуара для воды

Для обеспечения безупречной работы резервуар для воды следует опорожнять после каждого использования. При этом удаляются загрязнения, которые повреждают резервуар вследствие испарения воды.

Поскольку сразу после использования испарителя в резервуаре находится горячая вода, следует опорожнять резервуар после остывания воды, по прошествии нескольких часов после выключения испарителя. (Рисунок 2).

См. также подпункты 1, 2 и 3 пункта 1.3.2.

1.3.4. Каменки Combi, оборудованные автоматикой заполнения воды (BC-SEA)

Те каменки Combi, которые оборудованы автоматикой заполнения воды, имеют автоматическое заполнение водной емкости. Вентиль опорожнения водной емкости следует закрыть и открыть запорный вентиль заполнения водной емкости. См. рисунок 2 и 7.

После принятия сауны необходимо перекрыть запорный вентиль заполнения водной емкости. См. также поз. 1.3.3.

Aurusti paak tuleb täita, kui keris on külm.

Kõige optimaalsema saunaruumi niiskuse saavutamiseks tuleb saunatemperatuur reguleerida madalaks (40 °C), ning niiskus kõrgeks (max. 95 %) ja lasta kerisel koos aurustiga kütta sauna umbes 1 tund.

1.3.1. Veepaagi täitmine, külm aurusti

Täitke veepaak puhta majapidamisveega. Paagi maksimaalne mahutavus on u. 5 liitrit. (Joonis 2.)

1.3.2. Veepaagi täitmine, kuum aurusti

Veepaagi täitmist või vee lisamist kuuma aurusti korral tuleks vältida, kuna seejuures tekkiv kuum aur võib põhjustada põletushaavu. Kui siiski osutub vajalikuks kuuma aurusti veepaagi täitmine, olge äärmiselt ettevaatlik ning toimige järgnevalt:

1. Lülitage aurusti välja.
2. Kallake ettevaatlikult külma vett veepaagi restiosale, kust vesi valgub paaki ning jahutab paagis oleva kuuma vee.
3. Nõrutage jahtunud vesi paagist vastavasse nõusse ja valage kanalisatsiooni.
4. Täitke veepaak vastavalt ptk. 1.3.1. juhistele.

1.3.3. Veepaagi tühjendamine

Kerise häireteta töö tagamiseks tuleb aurusti veepaak tühjendada alati pärast kasutamist. Nii eemaldate veepaagi põhjast sinna vee aurustumise tagajärjel kogunenud võimaliku sette, prügi vms.

Kuna kohe pärast kasutamist on vesi paagis kuum, on mõttekas tühjendada paak mõni tund pärast aurusti väljalülitamist, siis, kui vesi on jahtunud. (Joonis 2.)

Vt. ka ptk. 1.3.2. punktid 1-3.

1.3.4. Veetäitmisautomaatikaga varustatud Combi kerised (BC-SEA)

Veetäitmisautomaatikaga varustatud Combi kerised täidavad veepaagi automaatselt, kui aurusti juhtimislüliti (2) on sisse lülitatud. Aurustipaagi tühjendusventiil peab olema suletud ja veepaagi täitmisventiil avatud. Vt. joonised 2 ja 7.

Pärast saunaskäimist tuleb veepaagi täiteventiil sulgeda. Vt. ka ptk. 1.3.3.



Рисунок 2. Наполнение резервуара водой и опорожнение резервуара для воды (BC-SE)

Joonis 2. Veepaagi täitmine ja tühjendamine (BC-SE)

1.4. Температура парильни

Безопасность прежде всего

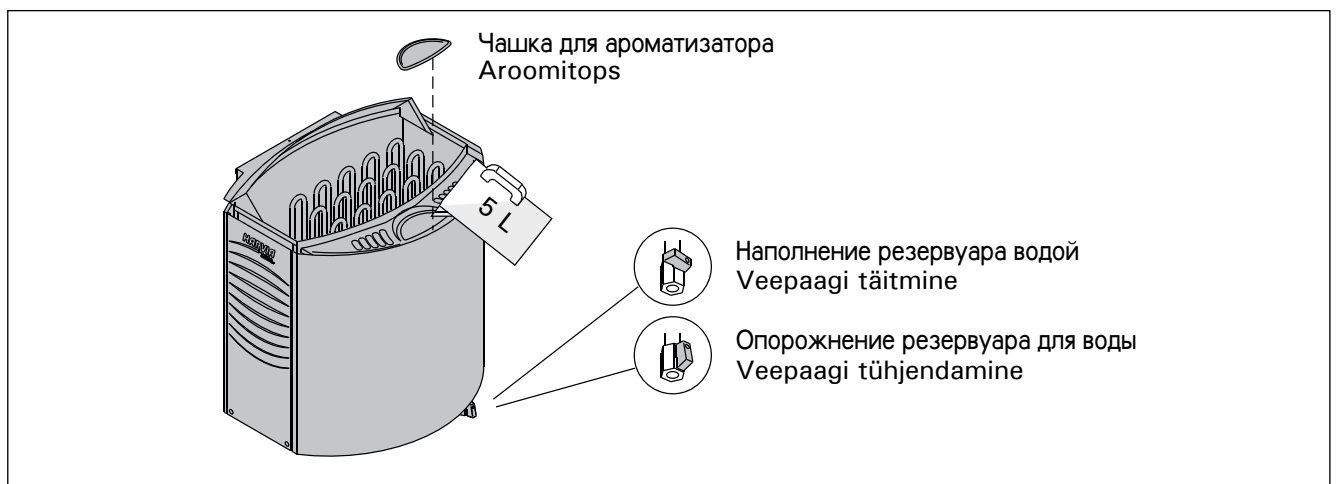
Производство электрокаменок находится под контролем государственных служб, которые на основе измерений утверждают каждый тип каменки в качестве прибора, безопасного в использовании при предназначенных для него условиях. По конструкции, электрическому исполнению и нагреву каменки изготавливаются в соответствии с нормами безопасности с учетом условий сауны. Нормы безопасности предусматривают, что температура стенных и потолочных поверхностей вблизи каменки не должна подниматься выше 140 °С.

Хотя температура на термометре, по мнению парящегося, и может казаться низкой, у границы потолка она может, несмотря на это, быть максимальной, т.е. 140 °С.

Нагрев сауны

Нормы безопасности ограничивают количество тепла, производимое каменкой в сауне, но если определение мощности каменки сделано правильно с точки зрения парильни, тепла образуется достаточно и безопасным методом. Правильная циркуляция воздуха в сауне гарантирует равномерное распределение тепла в вертикальном направлении (воздух циркулирует), и, таким образом, тепло не пропадает и воздух приятен для дыхания.

Правильная температура парильни

Определенную температуру для парильни нельзя назвать точно, так как влажность также оказывает влияние на качество пара. То чувство, которое парящийся испытывает во время парения, является лучшим знаком правильно выбранной температуры. С точки зрения удовольствия при парении, не стоит стремиться к высокой температуре. При нагреве традиционной открытой каменки температура в парильне поднимается слишком высоко, что препятствует потению и нормальному дыханию, а также ограничивает подкидывание пара из-за обжигающей жары.

Нормальные условия парения достигаются путем поддержания такой температуры, при которой можно подкидывать пару для получения приятной влажности.

1.5. Применение ароматизаторов

В испарителе имеется возможность применять жидкие и расфасованные в пакеты ароматизаторы. Жидкие ароматизаторы наливают в чашку для ароматизаторов испарителя. Ароматизаторы в пакетах кладут сверху на паровую решетку.

При применении ароматизаторов следует остерегаться выплесков горячего пара из испарителя. Избегайте добавления воды и установки ароматизаторов в горячий испаритель.

Чашку для ароматизаторов при необходимости следует мыть в проточной воде.

1.6. Просушивание помещения сауны

Помещение сауны всегда следует тщательно просушивать после каждого использования. Для ускорения просушивания можно держать включенной каменку и максимально вентилировать сауну.

Если каменка используется для просушивания, необходимо убедиться в том, что она выключилась по истечении установленного времени.

1.7. Очистка испарителя

На стенках резервуара для воды осаждаются находящиеся в воде примеси, такие, как известь. Для удаления известкового налета можно применять средства для удаления известкового налета со стенок бытовых приборов, например, кофеварок и электрических чайников, соблюдая

1.4. Lõhnaainete kasutamine

Aurustis on võimalik kasutada vedelaid ja kotikestesse pakitud lõhnaaineid. Vedelad lõhnaõlid valatakse aurusti aroomitopsi. Ürdikotike tuleks paigutada aurorestile.

Lõhnaainete kasutamisel tuleb ettevaatlik olla aurustist väljapaiskuva kuuma auru suhtes. Vältige vee ja lõhnaainete lisamist kuuma aurustisse.

Aroomitopse tuleks pesta voolava vee all piisavalt sageli.

1.5. Saunaruumi kuivatamine

Alati pärast aurusti kasutamist tuleb saunaruum korralikult kuivatada. Kiiremaks kuivamiseks võib hoida kerise sisselülitatuna ja ventilatsiooni võimalikult tugeva.

Kui kerist kasutatakse saunaruumi kuivatamiseks, tuleb veenduda, et see on ettenähtud aja möödudes välja lülitunud.

1.6. Aurusti puhastamine

Aurusti veepaagi seintele koguneb aja jooksul veelisandeid, näiteks lupja, mille eemaldamiseks võib kasutada kodumasinat, nt. kohvi- ja veekeetjate tarbeks mõeldud katlakivieemaldajaid, vastavalt toote

инструкции по применению этих средств. Снаружи корпус печи очищают влажной салфеткой. При очистке испарителя и корпуса печи печь должна быть выключена.

1.8. Руководства к парению

- Начинайте парение с мытья. Душ достаточен.
- Продолжительность нахождения в парильне по самочувствию – сколько покажется приятным.
- К хорошим манерам парения относится внимание к другим парящимся: не мешайте другим слишком громкоголосым поведением.
- Не сгоняйте других с полков слишком горячим паром.
- Забудьте спешку и расслабьтесь!
- При слишком сильном нагревании кожи передохните в предбаннике.
- Если вы в хорошем здоровье, то можете при возможности насладиться плаванием.
- В завершение вымойтесь. Для выравнивания баланса жидкости выпейте освежающий напиток.
- Отдохните, расслабьтесь и оденьтесь.

1.8.1. Температура и влажность в парильне

Для измерения температуры и влажности воздуха существуют приборы, подходящие для использования в сауне. Поскольку каждый человек испытывает влияние пара по-разному, точных рекомендаций по температуре парения и значениям влажности воздуха дать невозможно: свои ощущения – это градусник парящегося.

В парильне следует обеспечить надлежащий воздухообмен, так как воздух сауны должен быть богат кислородом и легко дышаемым. См. п. 2.4. Воздухообмен парильни.

Сауна считается оздоровительной и освежающей. Сауна очищает, обогревает, расслабляет, успокаивает и дает возможность к размышлению.

1.9. Меры предосторожности

- **Морской и влажный климат может влиять на разъедание металлических поверхностей каменки.**
- **Не используйте парильню в качестве сушилки для одежды во избежание возникновения пожара. Электроприборы могут сломаться вследствие излишней влажности.**
- **Будьте осторожны с горячими камнями и металлическими частями каменки. Они могут вызвать ожоги кожи.**
- **На каменку нельзя выливать сразу большое количество воды, так как преобразуемая в пар вода может вызвать ожоги.**
- **В сауне нельзя оставлять без присмотра детей, инвалидов и слабых здоровьем.**
- **Связанные со здоровьем ограничения необходимо выяснить с врачом.**
- **Предостерегайте детей от нахождения вблизи каменки.**
- **О парении маленьких детей необходимо проконсультироваться в поликлинике. –возраст, температура парения, время парения?**
- **Передвигайтесь в сауне с осторожностью, так как пол и полки могут быть скользкими.**
- **Не парьтесь под влиянием алкоголя, лекарств, наркотиков и т. п.**

pakendil antud juhistele. Väljastpoolt puhastatakse aurustit niiske lapiga, lüliti peab seejuures olema OFF-asendis.

1.7. Juhiseid saunaskäimiseks

- Alustage saunaskäimist pesemisega. Duši all käimisest esialgu piisab.
- Istuge leiliruumis nii kaua, kuni säilib meeldiv enesetunne.
- Head saunakombed näevad ette, et teiste saunalistega tuleb igati arvestada. Hoiduge olemast liialt häälekas.
- Ärge peletage kaaskodanikke lavalt liiga kuuma leiliga.
- Unustage kiire ja lõõgastuge.
- Jahutage liialt ülekuumenenud keha.
- Kui tervis lubab, võib jahutamise võimaluse korral ühendada ujumisega.
- Lõpuks peske ennast korralikult puhtaks. Organismi veekaotuse korvamiseks manustage karastusjooke.
- Puhake, laske organismil rahuneda ja pange riidesse.

1.7.1. Saunaruumi temperatuur ja niiskus

Saunaruumi õhutemperatuuri ja -niiskuse mõõtmiseks on olemas spetsiaalsed termomeetrid ja niiskusemõõtjad. Kuna eri inimeste leilitaluvus on erinev, pole ka võimalik anda mingeid normtemperatuure või -niiskuse protsente. Sisetunne on saunalise parim mõõteriist.

Saunaruumi tuleb paigaldada asjakohane ventilatsioon, kuna sauna õhk peab olema hapnikurikas ja kergesti hingatav. Vt. ptk. 2.4. "Saunaruumi ventilatsioon".

Saunaskäimine mõjub inimestele tervistava ja värskendavana. Saun puhastab, soojendab, lõõgastab, rahustab, leevendab "musti" mõtteid ja pakub võimalust rahulikuks mõtisklemiseks.

1.8. Hoiatusi

- Niiske ja mereline kliima võib mõjuda kerise metallpindadele söövitavalt.
- Ärge kasutage sauna pesu kuivatamiseks, see võib olla tuleohtlik, ning liigne niiskus võib kahjustada elektriseadmeid.
- Olge ettevaatlik kuuma kerise ligiduses, sest kerise kuumade kivide ja metallosade puudutamine võib tekitada põletusi.
- Kerisekividele ei tohi visata korraka liiga palju vett, kuna kuumadelt kividelt paiskuv aur on põletav.
- Lapsi, liikumispuuetega, haigeid ja nõrga tervisega inimesi ei tohi jätta sauna üksi.
- Saunaskäimisega seonduvad tervislikud riskid ja piirangud arutage läbi oma arstiga.
- Vanemad peavad takistama laste pääsu lähedale.
- Väikeste laste saunaskäimise osas (vanus, sauna temperatuur, saunasviibimise aeg) tuleb konsulteerida lastearstiga.
- Saunas liikudes tuleb olla ettevaatlik, kuna lava ja põrand võivad olla libedad.
- Kuumas saunas ei tohi viibida alkoholi, ravimite,

1.10. Возможные неисправности

В случае неисправности

Если испаритель не работает, следует проверить следующее:

- достаточно ли воды в резервуаре (см. раздел 1.3.)
- не сработала ли защита от перегрева (на дне испарителя имеется кнопка сброса)
- не является ли влажность в сауне слишком высокой

Если каменка не нагревается, проверьте следующее:

- энергия поступает
- термостат настроен на более высокую температуру, чем температура в сауне
- пробки целые

1.11. Гарантия и срок службы

1.11.1. Гарантия

Гарантийный срок для каменок и управляющего оборудования при бытовом использовании составляет 1 (один) год. Гарантийный срок для каменок и управляющего оборудования при коммерческом использовании составляет 3 (три) месяца.

В течении срока гарантии производитель обязуется исправлять неисправности, связанные с дефектом производства продукции или используемых компонентов и материалов, при условии, что продукт использовался по назначению в соответствии с данной инструкцией. Гарантийное обслуживание осуществляется через Вашего дилера каменок Харвиа.

1.11.2. Срок службы

Срок службы каменок типа Combi – 10 лет. Изготовитель обязуется производить запасные части к каменке в течении срока службы. Запасные части вы можете приобрести через Вашего дилера каменок Харвиа. При интенсивном использовании каменки некоторые компоненты (напр. нагревательные элементы) могут выйти из строя раньше чем другие компоненты каменки. Если эти компоненты вышли из строя в течении гарантийного срока, см. пункт "Гарантия".

2. ПАРИЛЬНСС

2.1. Изоляция парильни и материалы стен

В сауне с электрическим нагревом все массивные стенные поверхности, накапливающие тепло (кирпич, стеклокирпич, штукатурка и т. п.), необходимо теплоизолировать.

Хорошо изолированными считаются такие стенные и потолочные конструкции, в которых:

- толщина плотно уложенной изоляционной шерсти во внутренних помещениях дома 100 мм (не менее 50 мм)
- в качестве пароизоляции используется, например, алюминиевая бумага, швы которой тщательно заклеены и бумага уложена так, что блестящая сторона обращена ко внутренним помещениям сауны.
- между пароизоляцией и панельной обшивкой имеется вентиляционное пространство (рекомендуется) ок. 10 мм.
- в качестве внутреннего материала используется панельная обшивка толщиной ок. 12–16 мм.
- в верхней части обшивки у границы потолочных панелей имеется вентиляционное пространство несколько миллиметров.

Для нахождения оптимальной мощности каменки может быть целесообразно опустить потолок (норм. высота 2100–2300 мм, минимальная высота сауны 1900 мм), что способствует уменьшению объема сауны и влияет на

narkootiliste ainete vms. mõju all olles.

1.9. Probleemolukorrad

Kui aurusti ei tööta, kontrollige, kas:

- veepaagis on piisavalt vett (vt. ptk. 1.3.);
- kas ülekuumenemiskaitse on vabanenud (aurusti põhjas on lähtetusnupp);
- sauna niiskusaste pole liialt kõrge;
- termostaadi regulaator on max. asendis.

Kui aurusti ei soojene, kontrollige, kas:

- seade on ühendatud vooluvõrku
- termostaat on keeratud sauna temperatuurist kõrgemale näitajale
- kerise elektrikaitsemed on terved.

2. SAUNARUUM

2.1. Saunaruumi soojustamine ja seinakattematerjalid

Elektriküttega saunas tuleb kõik massiivsed seinapinnad, mis neelavad palju soojust (tellis, klaasplokk, krohv jms), piisavalt soojustada, et saaks kasutada optimaalse võimsusega kerist.

Hästi soojustatud sauna sein- ja katusekonstruktsioonid vastavad järgmistele nõudmistele:

- hoolikalt paigaldatud soojustusvilla paksus ka siseruumides on 100 mm (min. 50 mm);
- konstruktsioonide niiskuskaitseks on kasutatud nt. alumiiniumpaberit, mille liitekohad on hoolega tihendatud ning paber on paigaldatud läikiva poolega sauna siseruumide poole;
- niiskuskaitse ja paneeli serva vahel on (soovitav) u. 10 mm õhutusvahe;
- sisepaneelid on tihedad, 12–16 mm paksused;
- seinakatte ülaosas laepaneelide servas on mõnemillimeetrine õhutusvahe.

Optimaalse kerisevõimsuse saavutamiseks võib olla otstarbekas paigaldada sauna lagi pisut madalamale (norm. 2100–2300 mm, minimaalne sauna kõrgus – 1900 mm), mille tulemusel saunaruumi ruumala väheneb, mis võimaldab valida väiksema võimsusega kerise. Lae madaldamiseks paigaldatakse laetalad sobivale kõrgusele. Talade vahed soojustatakse (soojustus vähemalt 100 mm) ning kaetakse

мощность каменки. Потолок опускается таким образом, что вначале устанавливаются балки на подходящей высоте. Пустое пространство изолируется (изоляция не меньше 100 мм) и обшивается, как указано выше.

Поскольку теплый воздух поднимается вверх, рекомендуемое расстояние между потолком и полом составляет 1100–1200 мм.

ВНИМАНИЕ! Необходимо выяснить у пожарной службы, какие части противопожарной стены можно изолировать. Действующие дымоходы изолировать нельзя!

ВНИМАНИЕ! Изоляция стен или потолка такими легкими защитными материалами, как, например, минеральные плиты, устанавливаемые непосредственно на поверхность стены или потолка, может вызвать опасное повышение температуры в стенных и потолочных материалах.

2.1.1. Потемнение стен сауны

Древесный материал помещения сауны такой, как панели, со временем темнеет. Потемнению способствует солнечный свет и тепло каменки. Если поверхность стен обработана защитным панельным веществом, то потемнение поверхности стены над каменкой станет очень быстро заметным в зависимости от типа защитного вещества. Потемнение вызвано тем, что защитное вещество обладает более низкой термической стойкостью, чем необработанная древесина. Это доказано на практических испытаниях. Мелкая каменная фракция, отделяющаяся от камня каменки и поднимающаяся вверх вместе с воздушным потоком, также может вызвать потемнение поверхности стены поблизости от каменки.

Если при монтаже каменки соблюдаются выданные изготовителем, одобренные инструкции по монтажу, то тогда каменка не будет нагревать горячие материалы помещения сауны до опасной температуры. На поверхности стен и потолка помещения сауны допускается максимальная температура +140 °C.

Каменки для саун, имеющие отметку CE, отвечают всем правилам, установленным для выполняемого в сауне монтажа. Соблюдение правил контролируется соответственными официальными инстанциями.

2.2. Пол парильни

Под воздействием сильного изменения температуры камни каменки выветриваются и крошатся.

Каменная крошка и мелкозернистый каменный наполнитель смываются с водой на пол парильни. Горячие осколки могут вызвать повреждение пластикового слоя половое покрытие под каменкой и рядом с ней. Каменные и водные загрязнения (например, содержащие железо) могут впитываться в светлый шовный раствор кафельного пола.

Для предотвращения эстетических недостатков под влиянием перечисленных выше причин под каменкой и рядом с ней целесообразно использовать половые покрытия из камня, а также темные шовные растворы.

Попадающую на пол сауны воду следует направить в напольный колодец.

2.3. Мощность каменки

После обшивки и изоляции мощность каменки выбирается в соответствии с объемом сауны. См. таблицу 1.

Если в сауне видны неизолированные стенные поверхности, как кирпич, стеклокирпич, бетон или кафель, к объему сауны необходимо прибавить 1,2 м³ за каждый квадратный метр такой поверхности, после чего мощность каменки выбирается в соответствии с табличными значениями.

Бревенчатые стены нагреваются медленно, поэтому при

siseviimistlusega.

Kuna soojus levib ülespoole, on soovitatav lava ja lae vaheline kõrgus 1100–1200 mm.

NB! Tuleohutusametnikuga tuleb kooskõlastada, milliseid tulemüüri osi võib soojustada. Ei ole lubatud soojustada kasutatavaid lõõre!

NB! Seinte või lae kaitsmine kergmaterjaliga, nt mineraaltahvliga, mis paigaldatakse otse seina või lae pinnale, võib põhjustada seina- ja laematerjalide temperatuuri ohtlikku tõusu.

2.1.1. Saunaseinte tumenemine

Leiliruumi puumaterjalid, nt seinapaneelid, tõmbuvad aja jooksul tumedaks. Tumenemist soodustavad päikesevalgus ja kerise kuumus. Teatud paneelikaitseainete kasutamisel võib täheldada, et kerise kohal olev sein tõmbub juba üsna peagi tumedaks. Praktiliste katsetega on kindlaks tehtud, et kaitseainete soojuskestvus on nõrgem kui töötlemata puul ja sellest tulenebki tumenemine.

Ka kerisekividest murenev ja õhuvooluga üles tõusev peen kivitõlm võib tumendada kerise läheduses olevat seinapinda.

Kui kerise paigaldamisel järgida tootja antud üldaktsepteeritud paigaldusjuhendeid, ei kuumenda keris leiliruumi põlevaid materjale ohtlikult kuumaks. Leiliruumi seina- ja laepindade kõrgeim lubatud temperatuur on +140 kraadi.

CE-tähisega saunakerised vastavad kõigile saunapaigalduste eeskirjadele. Eeskirjade järgimist kontrollivad vastavad ametkonnad.

2.2. Saunaruumi põrand

Suur temperatuuride vahe põhjustab kerisekivide rabedakmuutumist ja murenemist.

Kividest lahtitulnud tükikesed ja kivipuru uhutakse leiliveega sauna põrandale. Kuumad kivitükid võivad kahjustada plastmasspindu kerise all ja ümbruses. Samuti võivad kivipuru ja veesetted (raud jms) imenduda plaaditud põranda heledasse vuugitäitesse.

Vältimaks sauna esteetilise üldmulje kahjustumist eelmainitud põhjustel, tuleks kerise all ja läheduses kasutada keraamilisi põrandaplaate ja tumedat vuugitäidet.

Sauna põrandale valguv vesi tuleb juhtida läbi vastava ava kanalisatsiooni.

2.3. Kerise võimsus

Kui saunaruumi seinad ja katus on kaetud plaatidega, mille taga on piisav soojustus, mis takistab soojuse levimist seinamaterjalidesse, arvutatakse kerise võimsus vastavalt saunaruumi ruumalale. Vt. tabel 1.

Kui saunas on soojustusega katmata seinapindu, nagu tellis-, klaasplokk-, klaas-, betoon- või kahhelnad, tuleb iga sellise seinapinna ruutmeetri kohta arvestada 1,2 m³ ruumalale lisaks.

выборе мощности каменки полученное значение объема необходимо умножить на 1,5 и выбрать на основе нового значения правильную мощность.

2.4. Воздухообмен парильни

При парении важен эффективный воздухообмен. Воздух в парильне должен полностью меняться шесть раз в час. Приточное вентиляционное отверстие должно располагаться как минимум на 500 мм выше каменки. Диаметр отверстия должен быть ок. 50–100 мм.

Выход воздуха должен происходить как можно дальше от каменки, но вблизи пола. Диаметр вытяжного отверстия должен превышать диаметр отверстия для поступления свежего воздуха в два раза.

Выходной воздух необходимо проводить из нижней части сауны прямо в вентиляционный канал или через начинающуюся у границы пола трубу в вентиляционное отверстие, расположенное в верхней части сауны. Выходной воздух можно также провести под дверь, если под ней есть пространство ок. 100–150 мм, в ванную, где находится вентиляционное отверстие.

При этом вентиляция должна быть принудительной.

Если каменка устанавливается в готовую сауну, вентиляция проводится по указаниям изготовителя сауны.

На рисунках показаны примеры решений вентиляции парильни. См. рис. 3.

Palkidest sauna seinad soojenevad aeglaselt, seetõttu tuleb kerise võimsuse arvutamiseks korrutada mõõdetud ruumala 1,5-ga.

2.4. Saunaruumi ventilatsioon

Saunas on korralik ventilatsioon väga oluline. Saunaruumi õhk peaks vahetuma kuus korda tunnis. Õhutoru peaks olema paigutatud kerise kohale vähemalt 500 mm kõrgusele kerisest. Toru läbimõõt peaks olema 50–100 mm.

Saunaruumist väljuv õhk peaks olema võimalikult kaugel kerisest, kuid põranda lähedal. Väljatõmbeava läbimõõt peaks olema vähemalt kaks korda suurem õhu sisenemisava läbimõõdust.

Väljapuhutav õhk tuleks juhtida sauna alumisest osast otse lõõri või põranda lähedalt algava väljapuhumistoru kaudu sauna ülaosas paiknevasse ventiili. Õhu võib välja juhtida ka ukse alt, kui pesuruumi viiva ukse all on u. 100–150 mm laiune pragu ning pesuruumis on õhu väljatõmbeventiil.

Eespool kirjeldatud ventilatsioon toimib masinõul.

Kui keris paigaldatakse valmis saunaruumi, tuleb ventilatsiooni osas järgida sauna ehitaja poolt antud juhiseid.

Joonisel 3 on näha saunaruumi ventilatsiooni-lahenduste näited.



Рисунок 3. Вентиляция в сауне

Joonis 3. Leiliruumi õhuvahetus

2.5. Гигиена парильни

Для получения удовольствия от парения необходимо соблюдать меры гигиены для парильни.

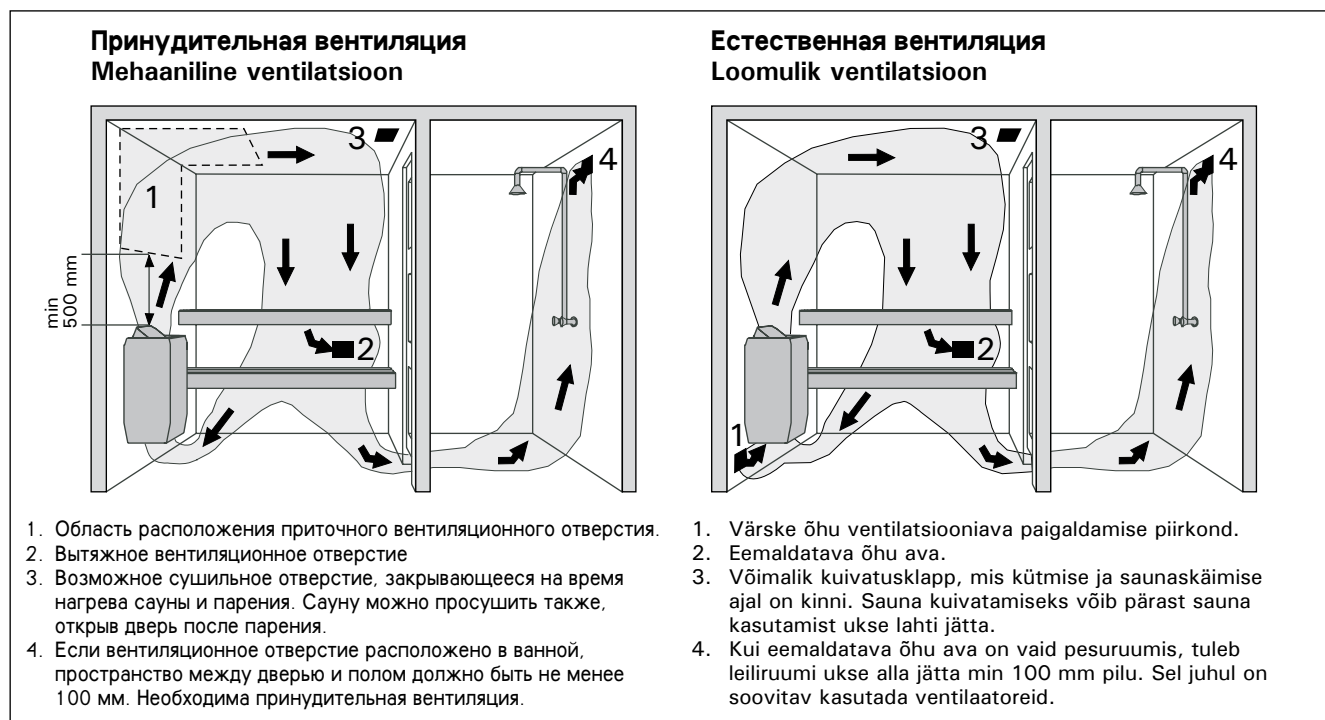
Рекомендуем использовать при парении подстилки, чтобы предотвратить попадание пота на полки. После пользования подстилки следует выстирать. Для гостей хорошо иметь отдельные подстилки.

Во время уборки пол сауны следует пылесосить и протирать влажной тряпкой.

Не реже раза в полгода необходимо тщательно мыть парильню. Стены, полки и пол следует отчищать щеткой, используя моющие средства для сауны.

Каменку очищают от пыли и грязи влажной тряпкой.

2.5. Saunaruumi hügieen

Et saunaskäik kujuneks meeldivaks, tuleb hoolitseda saunaruumi hügieeni eest.

Saunalaval istudes on soovitatav kasutada lavarätikuid, et higi ei valguks lavale. Pärast kasutamist tuleks rätikud pesta. Külalistele peaks andma eraldi rätikud.

Saunaruumi koristamisel tuleb põrand pühkida või puhastada tolmuimejaga ning pesta niiske lapiga.

Vähemalt kaks korda aastas tuleks saunaruumi põhjalikult koristada. Saunaruumi seinad, lava ja põrandad puhastatakse juurharjaga, kasutades vastavat sauna puhastusvahendit.

Keriselt võib tolmu ja mustuse eemaldada niiske lapiga pühkides.

3. РУКОВОДСТВО ПО МОНТАЖУ

3.1. Перед установкой

Перед началом работ ознакомьтесь с руководством и проверьте следующее:

- Подходит ли устанавливаемая каменка к данной парильне с точки зрения мощности и типа?

Значения объема, данные в таблице 1, нельзя превышать или занижать.

- Имеется ли достаточное количество хороших камней?
- Питающее напряжение достаточно для каменки?
- Если в доме – электроотопление, то необходима ли установка промежуточного реле в пульт управления отоплением, так как во включенном состоянии каменка подает сигнал управления напряжением.
- При расположении каменки выполняются ли условия минимальных расстояний, изображенных на рис. 4 и 5 и указанных в таблице 1.

Значения необходимо соблюдать, так как пренебрежение ими может привести к возникновению пожара.

В сауне может быть установлена только одна каменка.

3.2. Крепление каменки к стене

1. С помощью прилагаемых шурупов прикрепите к стене монтажную раму, соблюдая минимальные расстояния, указанные в таблице 1 и на рис. 4 и 6.

ВНИМАНИЕ! В месте крепления шурупов за

3. PAIGALDAMISJUHEND

3.1. Enne paigaldamist

Enne kerise paigaldamist tutvu paigaldusjuhise ja pööra tähelepanu alljärgnevale:

- kerise võimsus ja tüüp sobivad antud sauna **Sauna maht peab vastama tabelis 1 antud suurustele.**

- koha suhtes õigesti kvaliteetseid kerisekive on piisav kogus
- toitepinge on kerisele sobiv
- kui majas on elektriküte, kas selle juhtahel (kontaktor) ei vaja vahereleed juhtimise muutmiseks potentsiaalivabaks
- kerise paigalduskohal on tagatud joonisel 4 ja 5 ning tabelis 1 toodud ohutuskauguste minimaalsuurused

Ohutuskaugusi tuleb tingimusteta täita, sest nende eiramisega kaasneb tulekahjuoht.

Sauna tohib paigaldada vaid ühe elektrikerise.

3.2. Kerise kinnitus seinale

1. Kinnita kerise paigaldusraam komplekti kuuluvate kruvidega seinale, järgides tabelis 1 ja joonisel 4 ja 6 antud minimaalseid ohutuskaugusi.

NB! Paigaldusraami kinnituskruvide kohal, voodrilaua

Модель и размеры/ Mudel ja mõõtmised	Мощность Võimsus	Испаритель Aurusti		Парильня Leiliruum		Мин. расстояния от каменки Minimaalsed kaugused				Соединительный кабель/Предохранители Ühenduskaabel/Kaitsmed			
		Мощность Võimsus	Макс. производительность парообразования Max. aurustusvõime	Объем Maht	Высота Kõrgus	A	B	До потолка Laeni	До пола Põrandani	400 V 3N ~	Предохранители Kaitse	230 V 1N ~	Предохранители Kaitse
ширина/laius 450 mm глубина/sügavus 385 mm высота/kõrgus 560 mm вес/kaal 11 кг/kg камни макс./ kivid max. 20 кг/kg	кВт kW	кВт kW	кг/h	См. пункт 2.3. Vt. punkt 2.3.	мин. min. макс. max. мин. min.	мм mm	мм mm	мм mm	мм mm	мм ²	A	мм ²	A
BC60SE(A)	6,0	2,0	2,5	5 8	1900	50	50	1100	80	7 x 1,5*)	3 x 10	5 x 6	1 x 35
BC90SE(A)	9,0	2,0	2,5	8 14	1900	120	100	1100	80	7 x 2,5*)	3 x 16	5 x 6	1 x 50

Таблица 1. Данные каменки типа BC-SE(A)

Tabel 1. BC-SE(A)-kerise paigaldusandmed

*) К термостату 4 x 0,5 мм², к датчику влажности 6 x 0,5 мм²

*) Termostaadile 4 x 0,5 мм², niiskusandurile 6 x 0,5 мм²

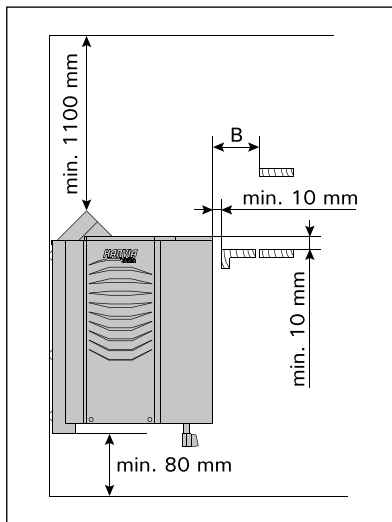

**Рисунок 4. Расстояния безопасности
Joonis 4. Kerise ohutuskaugused**

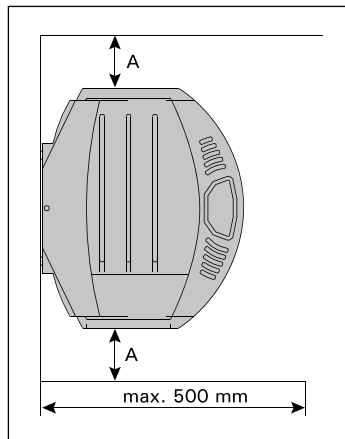

**Рисунок 5. Установка каменки
в нишу
Joonis 5. Kerise paigaldus
seinasüvendisse**



Рисунок 6. Крепление каменки к стене

Joonis 6. Kerise seinalekinnitamine

обшивкой должна располагаться, например, доска, к которой рама прочно крепится. Если за обшивкой нет доски, то доску можно прочно крепить поверх вагонки.

- Каменка устанавливается на монтажную раму так, чтобы крепежные крючки, расположенные в нижней части рамы, заходили за нижний край корпуса каменки и паз в верхней части каменки установился на раму.
- Прикрепите верхнюю часть каменки к раме.

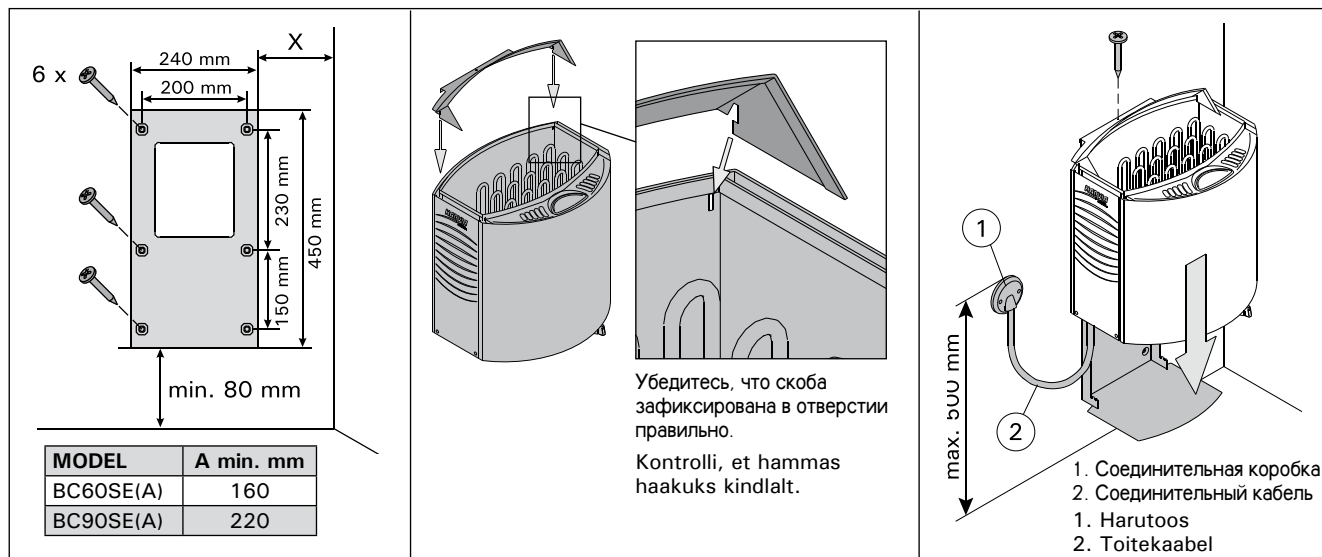
3.3. Установка каменки в нишу

Каменка может быть установлена в нише высотой не менее 1900 мм. См. рис. 5.

3.4. Защитное ограждение

При установке защитного ограждения вокруг каменки следует соблюдать расстояния, указанные на рис. 4 и таблице 1.

3.5. Установка пульта управления и датчиков

Пульт управления устанавливается в сухом месте на высоте около 170 см. К пультам приложены более детальные инструкции по его установке.

Термостат устанавливается на стене над каменкой по вертикальной оси, параллельной сторонам каменки, на расстоянии 100 мм от потолка.

3.6. Автоматическое заполнение воды (BC-SEA)

Каменку подсоединяют к водопроводной сети с холодной водой с помощью гибкого соединительного шланга. Кроме того, в линии подсоединения к воде должен быть запорный вентиль. См. рис. 7. Пол сауны или моечного помещения должен быть оборудован напольным колодцем на случай повреждения шлангов или их течи.

3.7. Электромонтаж

Подключение каменки к электросети может произвести только квалифицированный электромонтажник, имеющий право на данный род работ, в соответствии с действующими правилами.

Каменка подсоединяется к соединительной коробке в стене сауны. См. рис. 6. В качестве кабеля следует использовать резиновый кабель типа HO7RN-F или подобный.

taga, peab kindlasti olema paksem laud või pruss, millesse kruvid tugevasti kinnitused. Lauad võib kinnitada ka voodrilaudade peale.

- Tõsta keris seinale kinnitatud raamile selliselt, et raami alaosa kinnituskonksud lähöksid kerise korpuse taha ja kerise ülaosa soon vajuks paigaldusraami peale.
- Lukusta keris ülaservast kruviga paigaldusraami külge.

3.3. Kerise paigaldus süvendisse

Kerise võib paigaldada seinasüvendisse, mille kõrgus on vähemalt 1900 mm. Vt. joonis 5.

3.4. Kaitsebarjäär

Kui kerise ümber paigaldatakse kaitsebarjäär, tuleb järgida joonisel 4 ja tabelis 1 toodud ohutuid kaugusi.

3.5. Juhtimispuldi ja andurite paigaldamine

Juhtimispuht paigaldatakse leiliruumist väljapoole kuiva ruumi u. 170 cm kõrgusele. Juhtimispuhtiga on kaasas täpsemad juhised puldi ning termostaadi andurite paigaldamiseks.

Temperatuuriandur tuleb paigaldada kerise kohale seinale. Andur tuleb paigutada kerise keskele, 100 mm leiliruumi laest allapoole.

3.6. Automaatne veega täitmine (BC-SEA)

Keris ühendatakse painduva vooliku abil külma-veevõrku. Veeühenduskohal peab olema sulgurventiil. Vt. joonis 7. Sauna ja/või pesuruumi põrandast peab olema äravool kanalisatsiooni: see hoiab ära uputused voolikudefektide ja lekete korral.

3.7. Elektriühendused

Kerise ühendamise elektrivõrguga tohib sooritada ainult vastavaid õigusi omav kvalifitseeritud elektrik, järgides kehtivaid norme.

Keris ühendatakse poolstatsioonarselt sauna seinas paikneva pistikupesaga. Vt. joonis 6. Ühenduskaabliks tohib kasutada HO7RN-F vm. vastavat tüüpi kummi-kattega kaablit.

NB! PVC-isolatsiooniga kaabli kasutamine kerise



Рисунок 7. Автоматическое заполнение воды

Joonis 7. Automaatne veega täitmine

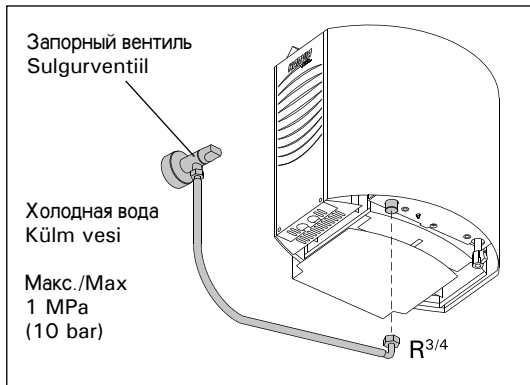

Рисунок 8. Электромонтаж каменки

Joonis 8. Kerise elektriühendused

ВНИМАНИЕ! Использование кабеля с ПВХ-изоляцией запрещено вследствие его разрушения под воздействием тепла. Соединительная коробка должна быть брызгозащищенной и находиться на расстоянии не более 50 см от пола.

Если соединительный или монтажный кабель подходит к сауне, или сквозь стены сауны, на высоте более 100 см, они должны выдерживать при полной нагрузке температуру 170 °С. Приборы, устанавливаемые на высоте более 100 см от уровня пола сауны, должны быть пригодными для использования при температуре 125 °С (маркировка T125).

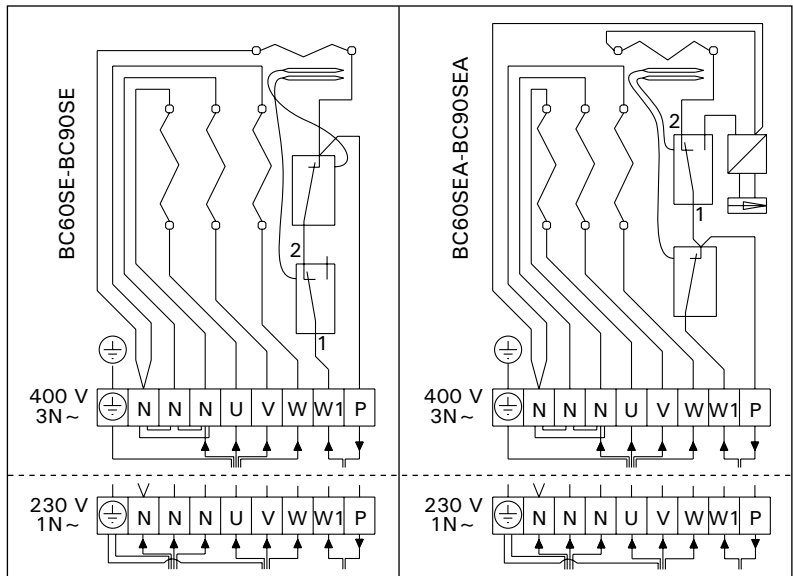
3.8. Сопротивление изоляции электрокаменки

При проводимом во время заключительной проверки электромонтажа каменки измерении сопротивления изоляции может быть выявлена «утечка», что происходит благодаря впитыванию атмосферной влажности в изоляционный материал нагревательных элементов (транспортировка, складирование). Влажность испарится в среднем после двух нагреваний каменки.

Не подключайте подачу питания электрокаменки через устройства защитного отключения.

ühenduskaablinä on keelatud, kuna nimetatud materjal muutub soojuste mõjul rabedaks.

Pistikupesa peab olema pritsimiskindel ning selle kõrgus põrandast võib olla kõige rohkem 50 cm.

Kui ühendus- või montaažikaablid tulevad sauna või läbi sauna seinte üle 100 cm kõrgusel põrandast, peavad need täiskoormusel taluma temperatuuri vähemalt 170 °С (nt. SSJ). Sauna põrandast üle 100 cm kõrgusele paigaldatavad elektriseadmed peavad sobima kasutamiseks 125 °С temperatuuri juures (markeerim T125).

3.8. Elektrikerise isolatsioonitakistus

Elektriinstallatsioonitööde lõppinspekterimisel võib kerise isolatsioonitakistuse mõõtmisel täheldada "leket", mis tuleneb sellest, et kütteelementide isolatsioonimaterjali on imendunud mingil määral niiskust (ladustamise, transpordiga seoses). Niiskus kaob reeglina pärast paari küttemiskorda.

Ära lülita kerist vooluvõrku läbi lekkevoolulüliti.

Каменка Keris	Соединительный кабель/Kaablid 400V 3N~/230 1N~				
	(A) mm ²	(A+B) mm ²	(B) mm ²	(C) mm ²	(D) mm ²
BC60SE(A)	5 x 1,5	7 x 1,5	2 x 1,5	4 x 1,5	3 x 6
BC90SE(A)	5 x 2,5	7 x 2,5	2 x 2,5	4 x 2,5	3 x 10



Рисунок 9а. Электромонтаж пульты управления C105S и каменки BC-SE(A) (подключение в 3-фазной сети)
Joonis 9a. Juhtimiskeskuse C105S ja BC-SE(A)-kerise 3-faasilised elektrühendused



Рисунок 9б. Электромонтаж пульты управления C105S и каменки BC-SE(A) (подключение в 1-фазной сети)
Joonis 9b. Juhtimiskeskuse C105S ja BC-SE(A)-kerise 1-faasilised elektrühendused

4. ЗАПАСНЫЕ ЧАСТИ

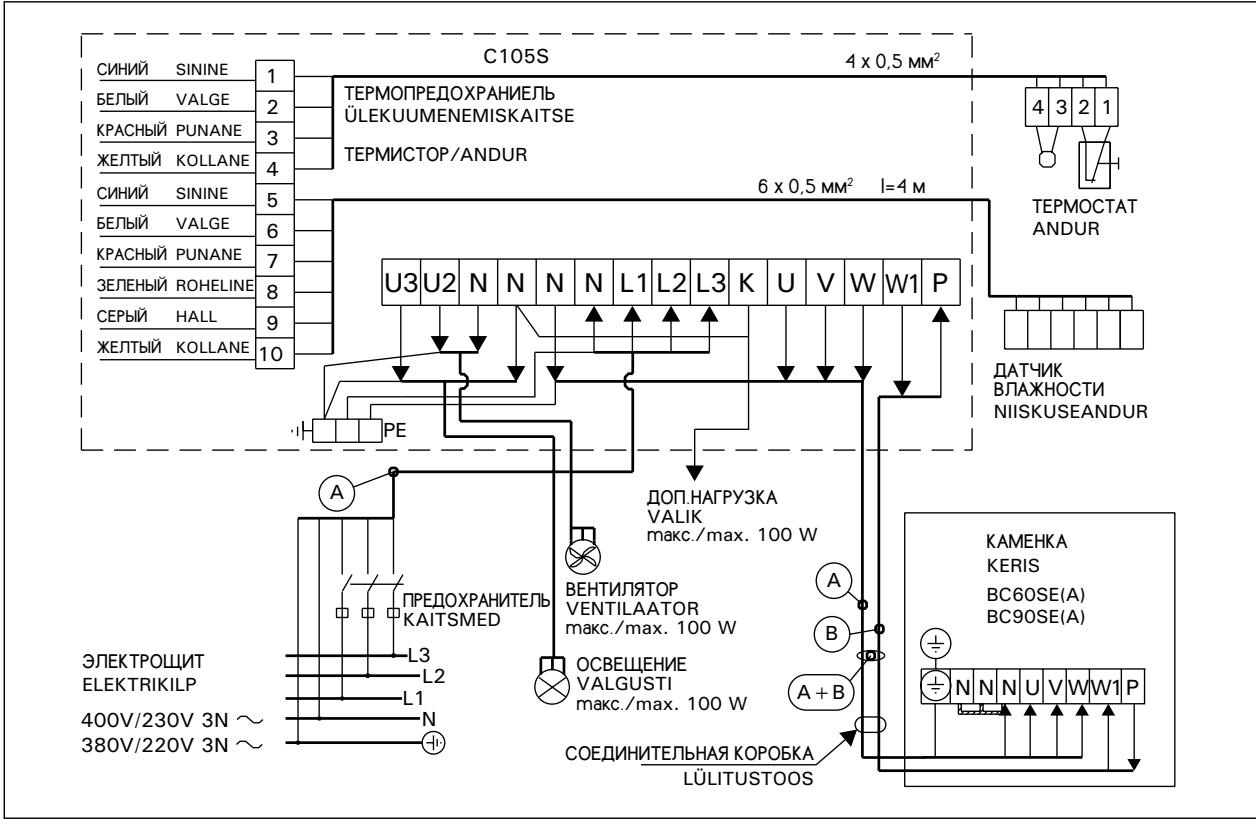
4. VARUOSAD

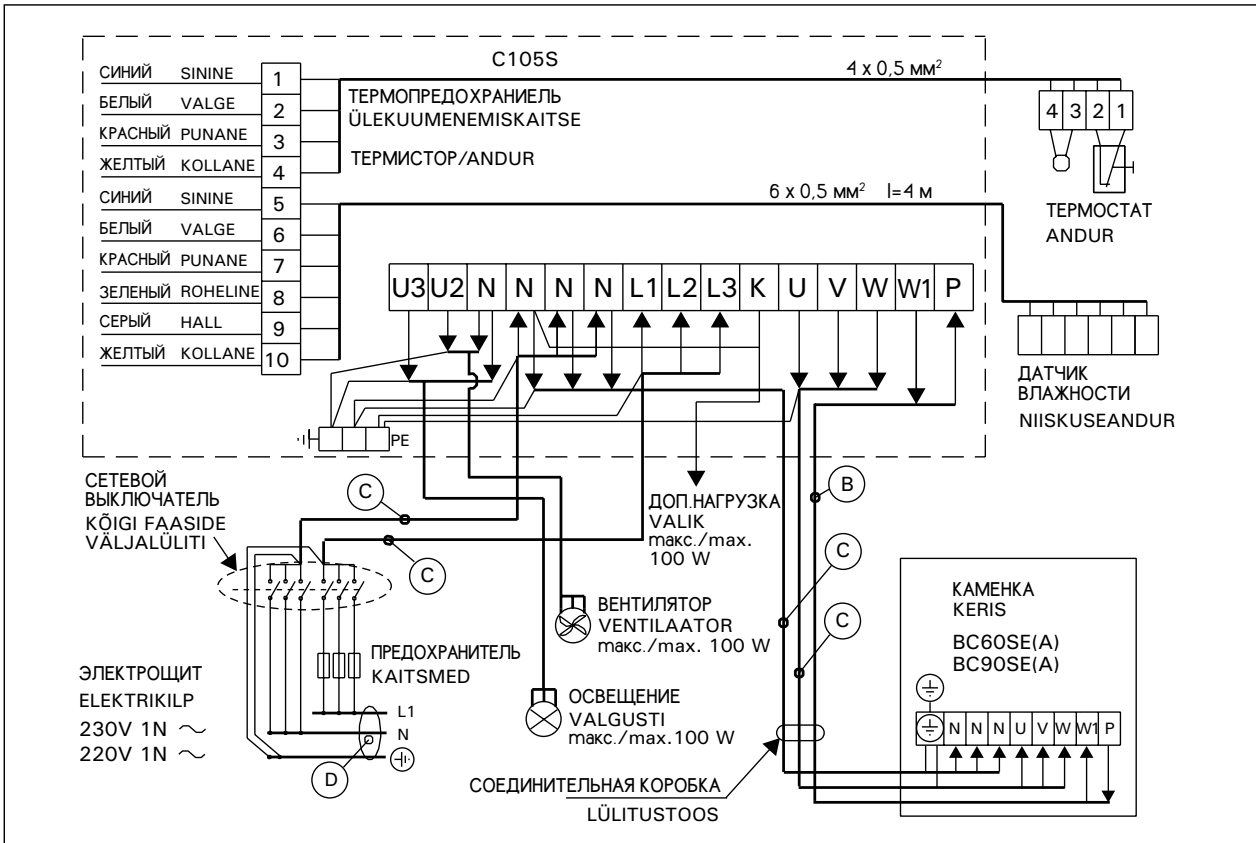
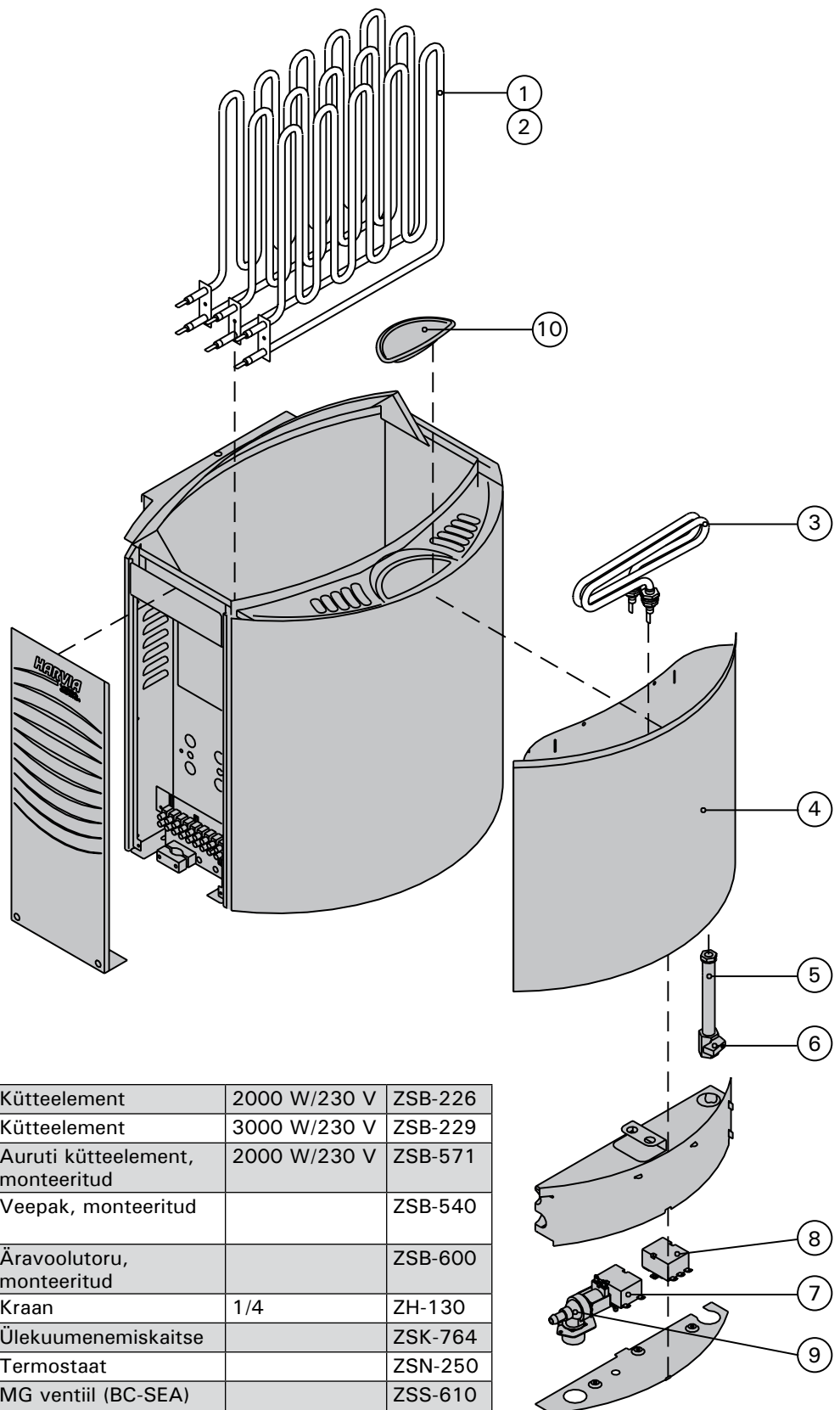

1	Нагревательный элемент	Kütteelement	2000 W/230 V	ZSB-226
2	Нагревательный элемент	Kütteelement	3000 W/230 V	ZSB-229
3	ТЭН испарителя, в сборе	Auruti kütteelement, monteeritud	2000 W/230 V	ZSB-571
4	Резервуар для воды, в сборе	Veepak, monteeritud		ZSB-540
5	Труба слива, в сборе	Äravooloru, monteeritud		ZSB-600
6	Кран	Kraan	1/4	ZH-130
7	Защита от перегрева	Ülekuumenemiskaitse		ZSK-764
8	Термостат	Termostaat		ZSN-250
9	Электромагнитный вентиль (BC-SEA)	MG ventiil (BC-SEA)		ZSS-610
10	Чашка для ароматизатора	Aroomitops		ZSB-521