

# Инструкция по сборке архивного полочного стеллажа



Рис 1



Рис 2

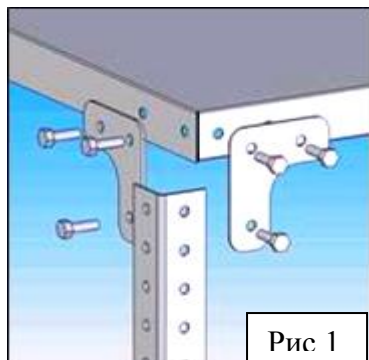

Рис.3

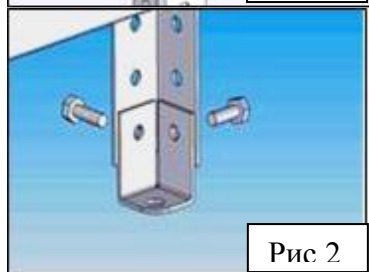

Рис.4

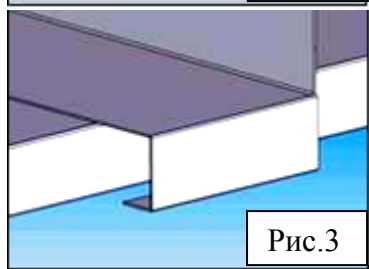

Рис.5

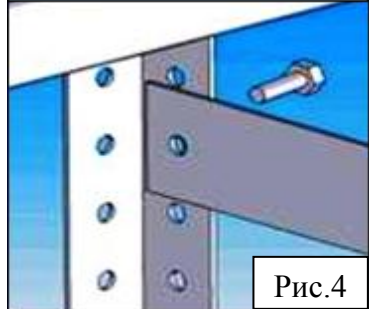

Рис.6

1. На ровную горизонтальную поверхность положить параллельно две стойки и на них, через усиливающие уголки, закрепить нижнюю и верхнюю полки (вертикально) (рис.1). Полки необходимо располагать таким образом, чтобы после приведения стеллажа в вертикальное положение, лицевая (гладкая, без ребра жесткости) сторона каждой полки была обращена вверх. Для обеспечения максимальной жесткости конструкции, нижнюю полку необходимо закреплять на уровне четвертого отверстия от нижнего торца стойки, а верхнюю полку - на уровне первого отверстия от верхнего торца стойки. Расстояние между остальными полками определяется заказчиком.

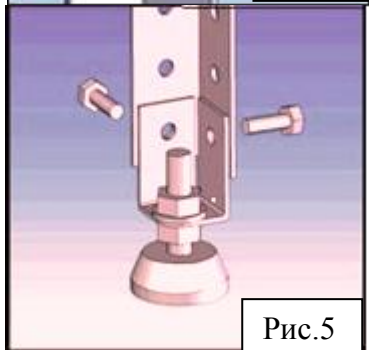
2. Сверху на полки аналогичным способом закрепить остальные две стойки.

3. На нижние торцы стоек прикрепить подпятники (рис.2).

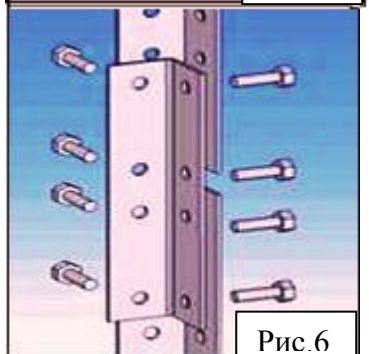
4. Стеллаж поднять в вертикальное положение и установить на ровную поверхность.

5. С помощью отвеса или уровня добиться строго вертикального положения стоек.

**!!! С помощью гаечных ключей затянуть все соединения.**

При необходимости на полку устанавливается держатель книг (рис.3), а так же ограничительная планка (рис.4).

## Монтаж регулируемой опоры:

1. На резьбовую часть регулируемой опоры навернуть гайку М8 (входит в комплект регулируемой опоры) и одеть шайбу 08 на расстоянии 25 мм от свободного края.

2. В отверстие подпятника, закрепленного согласно схемы сборки на нижний край стойки стеллажа, вставить резьбовую часть регулируемой опоры (рис.5) до касания подпятником шайбы 08. сверху одеть еще одну шайбу 08 и навинтить гайку М08.

3. После приведения стеллажа в вертикальное положение произвести корректировку неровностей пола, путем вращения гаек М8 относительно подпятника. Добиться устойчивого состояния стеллажа..

4. С помощью гаечного ключа небольшим усилием добиться плотного прилегания гаек М8 к плоскости подпятника.

**Регулируемая опора предназначена для компенсации неровностей пола не более 5 мм!**

**Стыковка стоек с помощью переходника показана на рис.6**

## Рекомендации по эксплуатации

Для максимального использования грузоподъемности конструкции необходимо выполнять следующие рекомендации:

- Груз на полках стеллажа располагать равномерно, с уменьшением нагрузки в направлении снизу вверх (тяжелый груз на нижних полках, легкий на верхних).
- Расстояние между полками стеллажа одинаковое или увеличивается в направлении снизу вверх.
- Расстояние между полками в нижней части стеллажа не более 500 мм.
- Нижнюю полку стеллажа необходимо закрепить на уровне третьего отверстия от нижней части стойки.