

SCORPIUS GO 430

The Scorpion GO 430 is the big brother of the Scorpion GO family and features a substantial upgrade in the lumens department. This no-frills, easy to use heavy-duty work light comes into its own in industries such as construction, forestry, agriculture, and material handling. Just like the rest of its siblings, the Scorpion GO 430 has a square form factor, pedestal or pendulum mounting, and three light pattern options. The Scorpion GO 430 produces zero emissions (EMC CISPR 25 class 5) and its light output is 3000 lumens.



Не все продукты доступны на всех рынках. В ходе постоянного совершенствования продукта технические характеристики и дизайн могут меняться. \nВсе значения являются номинальными. На иллюстрациях не всегда изображен дизайн каждой версии, а некоторые функции зависят от версии. Световой поток варьируется в зависимости от цвета рассеивателя.

ТЕХНИЧЕСКИЕ ДАННЫЕ

Теоретический световой поток	4800 lm	Вибрация	8Grms 24-2000Hz
Рабочий световой поток	3000 lm	объектив	Grilamid® (registered trademark of EMS-GRIVORY)
Цветовая температура	5000 K	Корпус	Aluminium
Номинальное напряжение, DC	12 V 24 V	Масса	0.79 kg
Входное напряжение, DC	9 - 16 V 18 - 32 V	Класс защиты IP	IP68, IP6K9K
Потребляемая мощность	44 W	Соляной туман	ISO 9227 240H
Номинальный ток при	24V=1.5A, 12V=2.8A	ЭМС	CISPR 25 Class 5, EN12895, ISO 13766, ISO 14982, ISO 7637-2
Разъем	Built-in Deutsch DT-2 (2-pin)	Рабочие температуры	-40°C... +85°C (Full Power) -40°C... +50°C)
Монтаж	Single Bolt M8	Электроника	Isolated
Удар	60G	Номера деталей	High Beam: 988-296B, Flood: 988-294B, Wide Flood: 988-295B

РАЗЪЕМЫ



КЛЮЧЕВЫЕ ОСОБЕННОСТИ

- Диммируемая и экономичная универсальная фара
- Рабочий световой поток: 3000лм
- Безупречные эксплуатационные качества в компактном корпусе

СВЕТОВЫЕ ПЯТНА

**Scorpis GO 430, 3000lm
Wide Flood**

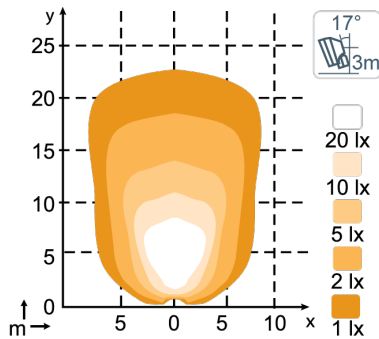

**Scorpis GO 430, 3000lm
Flood**

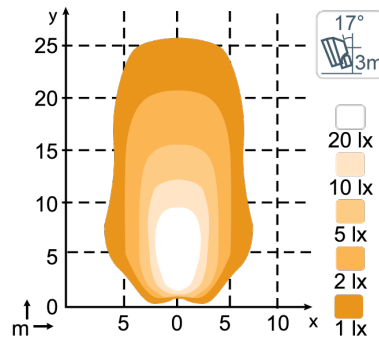

**Scorpis GO 430, 3000lm
High Beam**

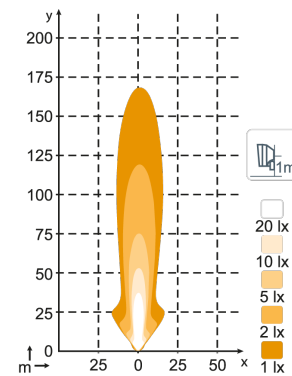

ЧЕРТЕЖИ

