

## Комплектность метизов, фурнитуры

| №  | Наименование                 | Кол-во | Внешний вид   | Обозначение |
|----|------------------------------|--------|---|-------------|
| 1  | Ручка 0606/96                | 5      |  | рч          |
| 2  | Петля внутренняя             | 4      |  | пт          |
| 3  | Опора мебельная              | 6      |  | ом          |
| 4  | Шайба пластиковая            | 10     |  | шп          |
| 5  | Полкодержатель               | 16     |  | пд          |
| 6  | Направляющая шариковая 400мм | 3      |  | нп          |
| 7  | Стяжка эксцентриковая        | 12     |  | сэ          |
| 8  | Шкант                        | 6      |  | шк          |
| 9  | Стяжка М7*50                 | 34     |  | ст          |
| 10 | Шуруп 4*16                   | 58     |  | шр1         |
| 11 | Шуруп 4*30                   | 8      |  | шр2         |
| 12 | Гвозди                       | 63     |  | гв          |
| 13 | Ключ комфирмат               | 1      |  | кл          |

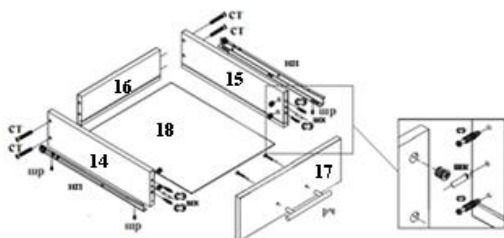

### ГАРАНТИИ ИЗГОТОВИТЕЛЯ

Гарантийный срок эксплуатации - 24 месяца со дня продажи магазином. В период гарантийного срока изготовитель гарантирует ремонт изделий или их замену, если потребителем не нарушены правила эксплуатации. Срок службы - 10 лет.

Претензии по качеству и комплектности мебели должны направляться покупателем непосредственно в магазин, где приобретена мебель, с обязательным приложением товарного чека и этикеток с пакета (необходимо сохранять чек и этикетки в течение гарантийного срока).

## ООО «Артем-Мебель»



246039, ул. Базовая, 13, г. Гомель,  
Республика Беларусь  
тел./факс: (80232) 461990 (бухгалтерия)  
тел. 460 888 (сбыт), 460753 (снабжение)  
сайт: www.artemmebel.by

### Инструкция по сборке и эксплуатации

(Мебель бытовая предназначена для хранения)



**Комод «Оптима» СН-111.01**  
**Размеры 1136 x 454 x 764 мм**

### **ЗАПРЕЩАЕТСЯ!**

*Контакт с водой поверхностей изделия, а также воздействие горячего пара и огня, расположение в непосредственной близости от нагревательных приборов*

Дата изготовления \_\_\_\_\_

Цена \_\_\_\_\_

## РЕКОМЕНДАЦИИ ПО ОБСЛУЖИВАНИЮ И ЭКСПЛУАТАЦИИ

Перед сборкой ознакомьтесь с инструкцией, обратив внимание на обозначение деталей. Сборку рекомендуется производить на полу с мягким покрытием (картон, мягкая ткань). При сборке соблюдайте осторожность, чтобы не нанести механических повреждений поверхностям. Инструмент для сборки (в комплект не входит): набор отверток, молоток.

При эксплуатации мебели **запрещается:**

- контакт с водой, воздействие горячего пара и огня;
- устанавливать изделия вблизи отопительных приборов и вплотную к сырым стенам, а также в помещениях с относительной влажностью более 70%;
- перемещать изделия за верхний щит или крышку изделия;
- применять для уборки мебели химические чистящие средства.

Изделие упаковывается в 1 пакет.

### Последовательность сборки

Разложите детали на ровной поверхности.

В стенки боковые 2,3 и цоколя 5 в нижнюю часть, вбейте опору мебельную.

Возьмите шариковую направляющую, выдвиньте как показано на рисунке, при выдвигании нажмите на пластмассовый рычажок (поз.2), для полного выдвигения центрального полозка, в перегородки 8,9 по наконечкам прикрутите шариковые направляющие. В стенки боковые 2,3 и перегородки 8,9 в несковзные отверстия Ø5мм вбейте полкодержатели.

Согласно схеме сборки при помощи стяжек и ключа комфирмата соедините стенки боковые 2,3 стенку горизонтальную 4, соединилки 6,7, цоколя 5 и перегородки 8,9.

Прибейте при помощи молотка и гвоздей стенку заднюю 13.

Прикрутите петли при помощи шурупов 4\*16 к двери 11. Установите дверь 11. Прикрутите ручку к двери 11(с внутренней стороны фасада под шуруп, вставьте шайбу пластиковую).

Установите крышку 1 на корпус. В соединилки 6,7 через сквозные отверстия при помощи шурупов 4\*30 прикрутите крышку 1.

Произведите сборку ящиков, как показано на рисунке.

Согласно схеме сборки соедините стенки боковые 14,15 со стенкой задней 16 при помощи стяжек. В пазы установить дно ящика 18. В фасад 17, в несковзные отверстия Ø5мм прикрутите винты эксцентрика, а в отверстия Ø8мм вбейте шканты. Соедините корпус ящика с фасадом 17. В отверстия Ø15мм, стенок боковых 14,15, вставьте гайки эксцентрика и зажмите винты эксцентрика. В стенки боковые 14,15 по наконечкам прикрутите направляющие шурупами 4\*16. Прикрутите ручку (с внутренней стороны фасада под шуруп, вставьте шайбу пластиковую). Установите ящики в корпус комода (одновременно вставляя правый и левый полозок в выдвинутую направляющую в корпусе комода, при задвигании ящика должен прозвучать двойной щелчок, иначе ящик установлен неправильно). Вложите полки 10 в комод.

Регулярно проверяйте прочность соединения и подтягивайте шурупы, стяжки, если в этом есть необходимость.

**Примечание: Прежде чем вбить шканты, смажьте их клеем ПВА. В комплект фурнитуры не входит клей ПВА.**

### Схема монтажа шариковых направляющих

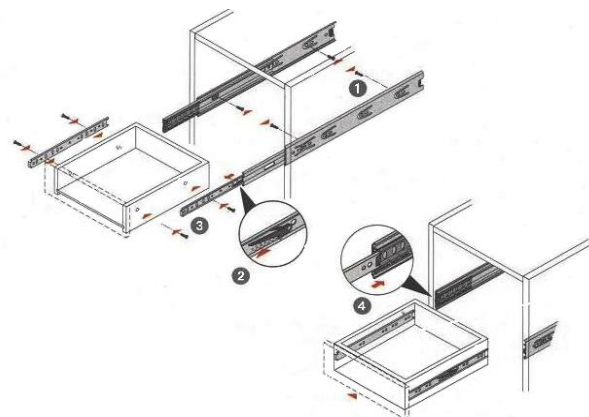

### Схема сборки комода

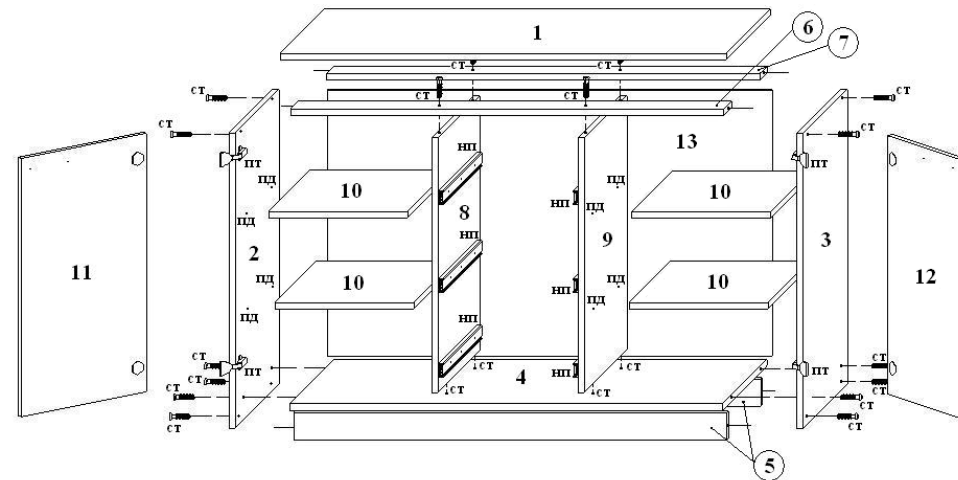

| Поз. | Наименование элемента       | Габаритные размеры, мм |        |         | Кол-во, шт | № пакета |
|------|-----------------------------|------------------------|--------|---------|------------|----------|
|      |                             | Длина                  | Ширина | Толщина |            |          |
| 1    | Крышка                      | 1136                   | 454    | 16      | 1          |          |
| 2    | Стенка боковая              | 748                    | 448    | 16      | 1          |          |
| 3    | Стенка боковая              | 748                    | 448    | 16      | 1          |          |
| 4    | Стенка горизонтальная       | 1100                   | 448    | 16      | 1          |          |
| 5    | Цоколь                      | 1100                   | 70     | 16      | 2          |          |
| 6    | Соединилка                  | 1100                   | 80     | 16      | 1          |          |
| 7    | Соединилка                  | 1100                   | 80     | 16      | 1          |          |
| 8    | Перегорodka                 | 646                    | 430    | 16      | 1          |          |
| 9    | Перегорodka                 | 646                    | 430    | 16      | 1          |          |
| 10   | Полка                       | 353                    | 420    | 16      | 4          |          |
| 11   | Дверь                       | 655                    | 360    | 16      | 1          |          |
| 12   | Дверь                       | 655                    | 360    | 16      | 1          |          |
| 13   | Стенка задняя               | 675                    | 376    | 3,2     | 3          |          |
| 14   | Стенка ящика левая          | 150                    | 400    | 16      | 3          |          |
| 15   | Стенка ящика правая         | 150                    | 400    | 16      | 3          |          |
| 16   | Стенка ящика задняя         | 150                    | 298    | 16      | 3          |          |
| 17   | Фасад ящика                 | 216                    | 368    | 16      | 3          |          |
| 18   | Дно ящика                   | 312                    | 397    | 3,2     | 3          |          |
|      | Комплект фурнитуры          |                        |        |         |            |          |
|      | Руководство по эксплуатации |                        |        |         |            |          |