

Мебельная компания «МИФ»
Паспорт изделия
Инструкция по сборке и эксплуатации
мебели
Модульная система для спальни «Фиеста New»
Тумба
502x350x386 (ШxВxГ)

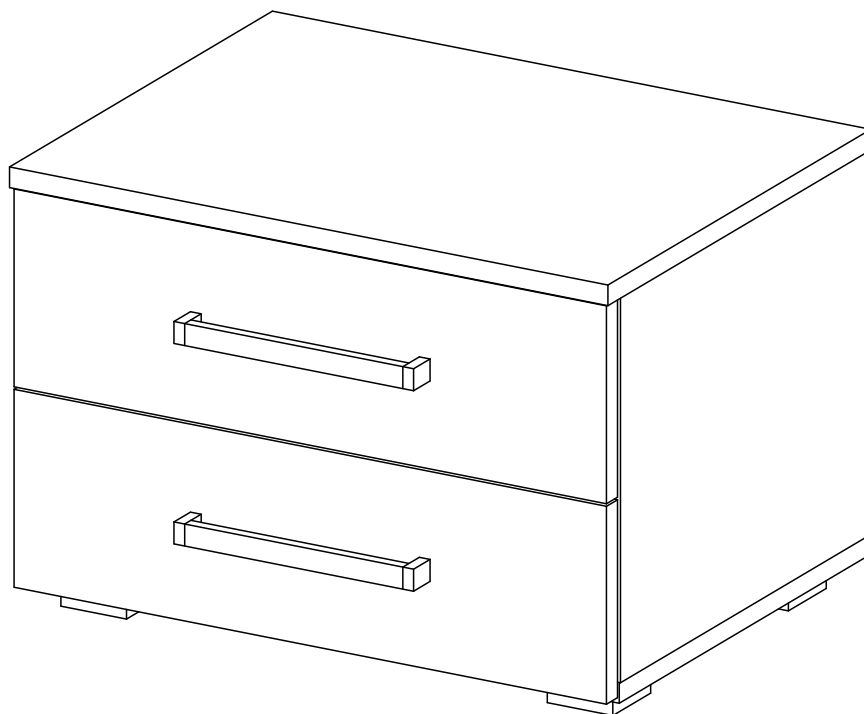

МИФ
МЕБЕЛЬНАЯ КОМПАНИЯ

Россия, Пензенская область,
г. Пенза, ул. Аустрина, 139 а
Телефон: (8412) 20-20-37 (многоканальный)
(8412) 20-20-34, 20-20-35, 90-90-44
Электронная почта: mif-penza@mail.ru
Сайт: www.mebelmif.ru

Комплектовочная ведомость на детали

№ упаковки	Наименование	Размер (мм)		Кол-во (шт)	№ по схеме
		Длина	Ширина		
№1	Боковина (левая)	298	362	1	1
	Боковина (правая)	298	362	1	2
	Крышка (верхняя)	502	382	1	3
	Крышка (нижняя)	500	362	1	4
	Ящик (бок левый)	350	120	2	5
	Ящик (бок правый)	350	120	2	6
	Ящик (задняя стенка)	410	120	2	7
	Фасад ящика	153	497	2	8
	ЛДВП (Дно ящика)	424	348	2	10
	ЛДВП (Задняя стенка)	496	326	1	11
№2	Фурнитура			1	

Сборку рекомендуется производить с помощью специалиста, так как неправильная сборка может привести к нежелательным последствиям. Инструкция даст Вам необходимые рекомендации по сборке, порядка которого просим Вас придерживаться. Перед сборкой внимательно ознакомьтесь с инструкцией, проверьте комплектность фурнитуры и разберите ее по назначению.

необходимый инструмент
для сборки



<p>Евровинт</p>  <p>12 шт</p>	<p>Ключ для евровинта</p>  <p>1 шт</p>	<p>Стяжка эксцентриковая</p>  <p>12 к-кт</p>	<p>Заглушка эксцентрика</p>  <p>8 шт</p>	<p>Направляющие ПВХ 350</p>  <p>2 к-кт</p>	<p>Опора ОСК 20</p>  <p>4 шт</p>
<p>Шуруп 4x25</p>  <p>16 шт</p>	<p>Шуруп для ручки 3,5x30</p>  <p>4 шт</p>	<p>Ручка С-18 192 мм</p>  <p>2 шт</p>	<p>Гвоздь</p>  <p>15 шт</p>	<p>Шуруп 4x16</p>  <p>16 шт</p>	

Схема сборки модуля: Тумба

Сборку необходимо производить на чистой, ровной поверхности. Предварительно, перед сборкой, определить место установки изделия, вскрыть упаковки, разложить детали. После этого можно приступить к сборке согласно схеме. Начните с установки фурнитуры.

1. На боковинах №1 и №2 закрепите направляющие, с помощью шурупов 4x16. Установите эксцентрики, как показано на схеме 1, в соответствующие отверстия.

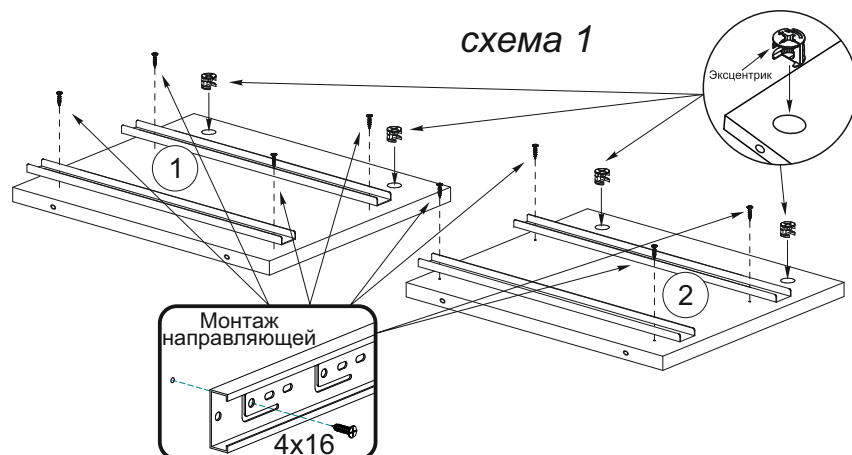

2. На нижнюю крышку №4, с помощью шурупов 4x25 установите опоры. В верхнюю крышку №3 вкрутите штоки эксцентриков, как показано на схеме 2.

3. Соедините между собой детали №1,2,3,4 при помощи евровинтов и эксцентриковой стяжки, как показано на схеме 3

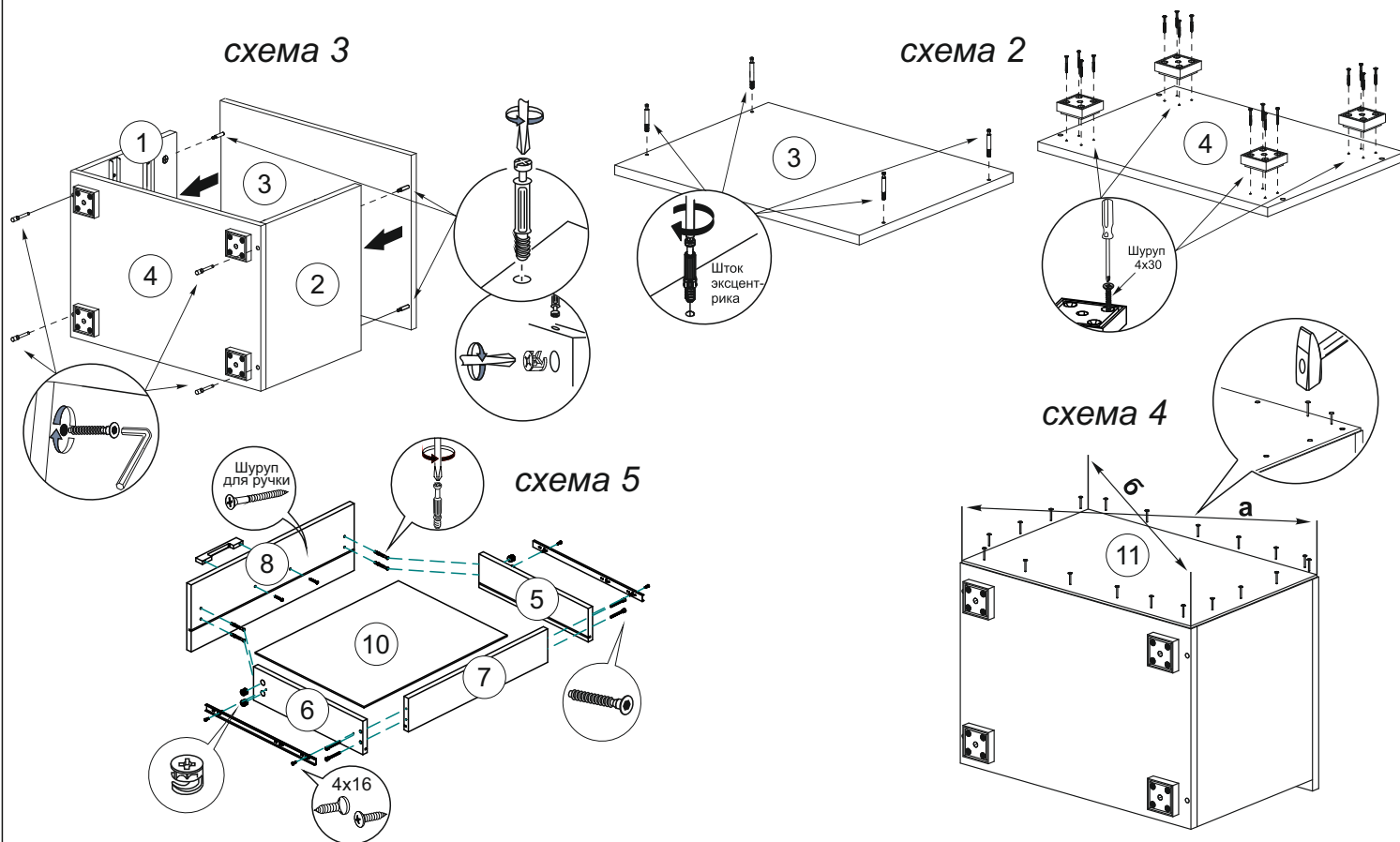

4. Чтобы установить заднюю стенку №11, необходимо собранную конструкцию перевернуть лицевой стороной вниз. Замерить, с помощью рулетки, и уровнять диагонали. Наложить заднюю стенку. Аккуратно, не нарушая диагоналей, прибить ЛДВП гвоздями, шагом 130-150 мм., как показано на схеме 4.

5. Собираем ящик, как показано на схеме 5:

- евровинтами соединяем детали ящика (поз. №5, №6 и №7).
- дно ящика (поз. №10) устанавливается в паз, при сборке.
- к детали №8 крепим ручку шурупами 3,5x30
- устанавливаем направляющие на боковины ящика и крепим их шурупами 4x16.

6. Установите ящики на свои места, используя схему ниже (схема 6).



схема 6



Общие технические указания по сборке.

Для удобства транспортировки и предохранения от повреждений, мебель поставляется в разобранном виде в индивидуальной упаковке. Вы можете собрать ее самостоятельно, либо воспользоваться услугами квалифицированных сборщиков. Не приступайте к сборке, не ознакомившись с инструкцией!

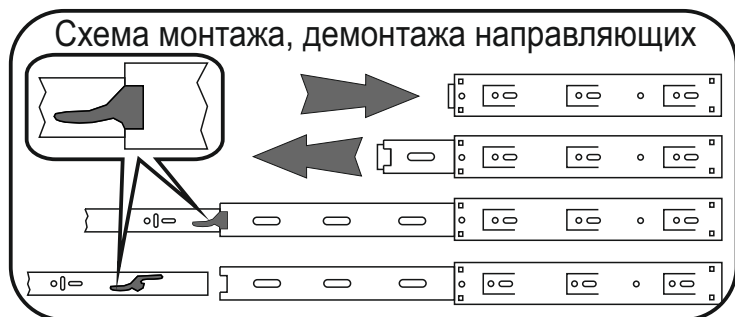
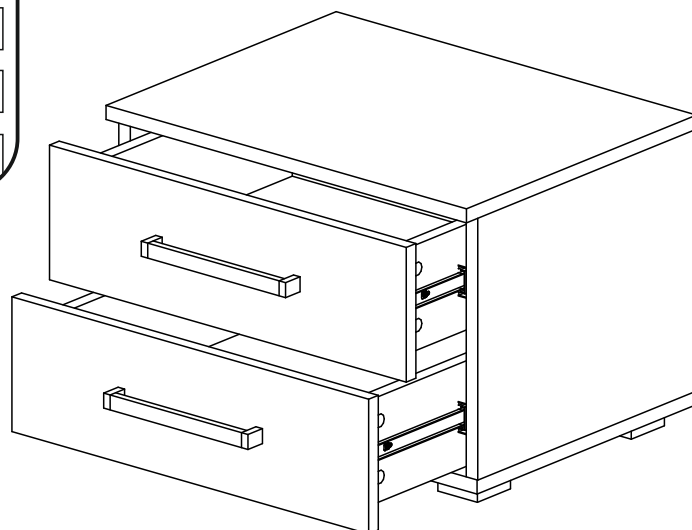
Проверить комплектность каждой упаковки, согласно комплектовочной ведомости. **При обнаружении дефектов или не комплектности к сборке не приступать. Обратитесь к продавцу.** ВНИМАНИЕ! Не рекомендуется одновременно вынимать детали из всех упаковок во избежание их смешивания (можете перепутать детали). Проверить наличие фурнитуры.

Во избежание перекосов и повреждений, а также загрязнения мебели, сборку производить на ровном полу, покрытом тканью или бумагой. Необходимо соблюдать осторожность, чтобы не повредить поверхность деталей. В сборке сложных и больших изделий желательно участие двух человек. Перед началом сборки необходимо определить расположение деталей в изделии в соответствии со схемами сборки и инструкцией.

Производитель оставляет за собой право вносить незначительные изменения в конструкцию, не изменяющую внешний вид и дизайн изделия без предварительного уведомления.

Поставщик гарантирует соответствие товаров требованиям ГОСТа 16371-14 при соблюдении условий транспортировки, хранения, сборки (для мебели поставляемой в разобранном виде), эксплуатации.

Гарантийный срок эксплуатации мебели: детской и для общественных помещений - 18 месяцев, бытовой – 24 месяца. Гарантийный срок при розничной продаже через торговую сеть исчисляются со дня продажи мебели, но в пределах 30 месяцев со дня ее изготовления. Срок эксплуатации 10 лет.



Россия, 440054, г.Пенза,
ул. Аустрина, д. 139А
Телефон: +7(8412)20-20-37
E-mail: mif-penza@mail.ru
<http://mebelmif.ru>

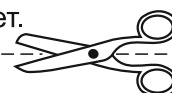

отрезать и
приклеить

Модульная система для спальни «Фиеста New»
Тумба

Соответствует
ГОСТ 16371-14

Дата изготовления: 20____ год
Гарантийный срок эксплуатации 24 мес.
Срок службы изделия 10 лет.
Материал: ЛДСП