

# СХЕМА СБОРКИ

## СТОЛ ДУОС

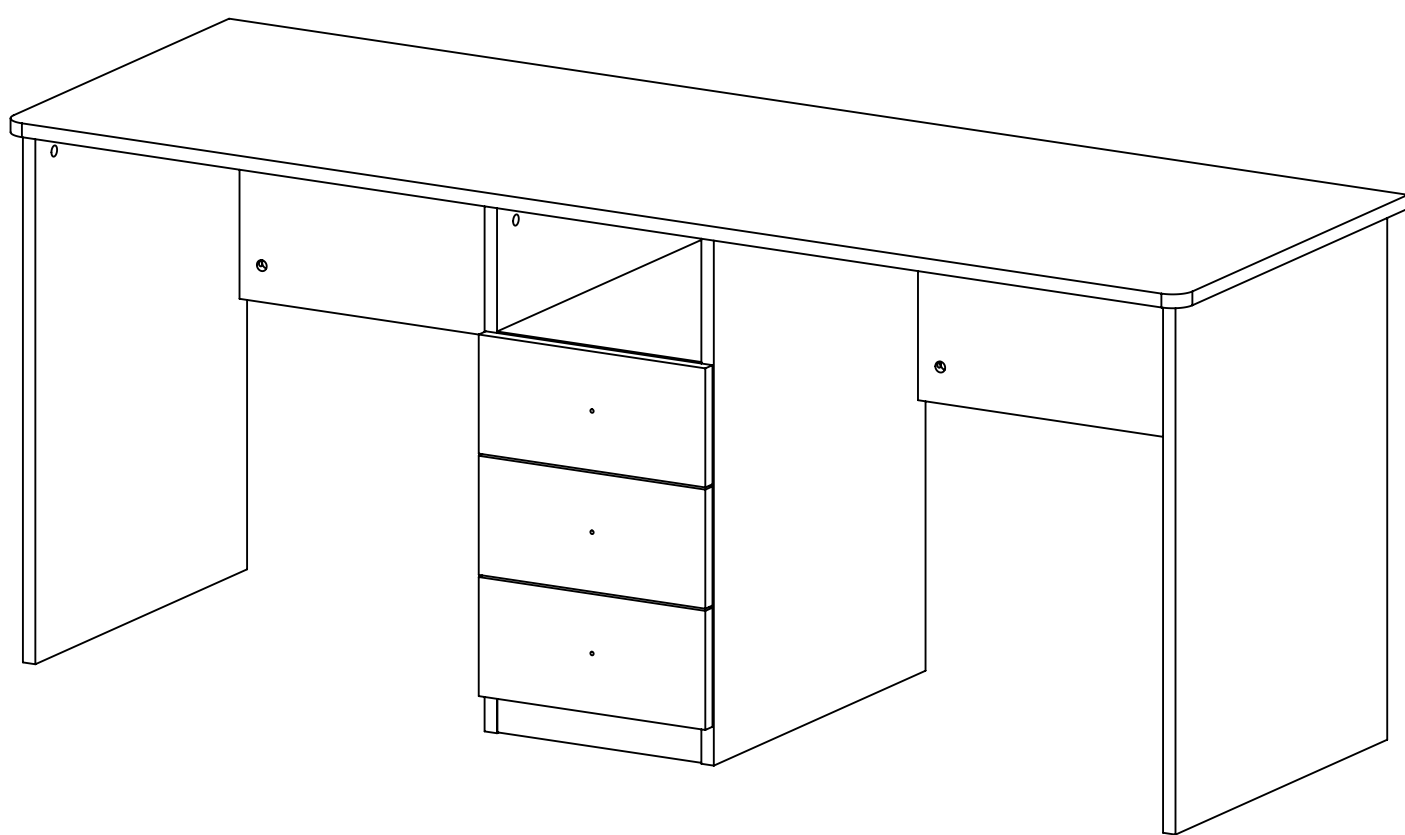

## **ИНСТРУКЦИЯ ПО ЭКСПЛУАТАЦИИ МЕБЕЛИ**

### **Сохранность и долговечность мебельных изделий**

зависят от эксплуатации и ухода за ними.

#### **В период эксплуатации**

##### ***рекомендуется:***

- при перемещении мебели освобождать ее от содержимого;
- лицевые поверхности беречь от механических повреждений, т.к. их ремонт в домашних условиях практически невозможен;
- предохранять поверхность от воздействия открытого огня и применяемых в быту кислот, щелочей, растворителей. Случайно облитую поверхность немедленно вытереть сухой мягкой тканью;
- удаление пыли с поверхностей изделий производить мягкой тканью;
- освежение мебели и удаление жировых пятен производить тампоном из мягкой ткани, смоченным в специальном составе для чистки и освежения мебели;
- стекла и зеркала чистить любым, специально предназначенным для этого средством;
- не допускать попадания влаги на стыки и торцевые части деталей.
- периодически затягивать ослабленные болтовые и винтовые соединения.
- сохранять упаковку до полной сборки и установки мебели

##### ***не рекомендуется:***

- содержать мебель в сырых не отапливаемых помещениях, где влажность превышает 60...70%;
- оставлять на поверхности мебели разлитую жидкость, так как это приведет к дефекту деталей мебели (разбуханию основы деталей);
- устанавливать мебель вблизи источников тепла;
- эксплуатировать мебель при прямом воздействии солнечных лучей, так как это ведет к изменению цвета изделия (выгоранию) или к другим дефектам мебели;
- ставить на поверхности полок, горизонтальных щитов горячие предметы;
- оставлять без необходимости двери открытыми, ящики выдвинутыми, т.к. это ведет к их перекосам;

##### ***не допускать:***

- применение абразивных материалов для чистки поверхностей изделий.
- эксплуатации изделия с незакрепленными между собой верхними и нижними секциями.
- эксплуатации изделий наборов с незакрепленными между собой рядом стоящими изделиями набора

### **Гарантии изготовителя**

Предприятие-изготовитель гарантирует покупателю сохранность всех качественных показателей, обусловленных ГОСТом в течение всего срока службы мебели со дня её приобретения при условии соблюдения правил ухода и эксплуатации мебели. За механические повреждения, возникшие при транспортировке, сборке и хранении предприятие-изготовитель ответственности не несет.

Гарантийный срок эксплуатации мебели: детской и для общественных помещений - 18 месяцев, бытовой - 24 месяца.

### **Порядок предъявления претензий**

Претензии по качеству и комплектности мебели должны направляться покупателем непосредственно продавцу, у которого была приобретена мебель, который, в свою очередь, решает возникшие проблемы с предприятием изготовителем, с приложением копии товарного чека или без него.

Требования покупателя об обмене либо возврате товара подлежит удовлетворению, если товар не был в употреблении, сохранены его конструктивные, качественные и потребительские свойства. По дефектам, появившимся из-за несоблюдения покупателем правил сборки, эксплуатации и ухода за мебелью, претензии не принимаются.

Претензии от покупателей принимаются торговыми организациями, а также изготовителем мебели в течение всего срока службы мебели со дня её приобретения.

**При нарушении условий эксплуатации изготовитель снимает с себя гарантийные обязательства.**

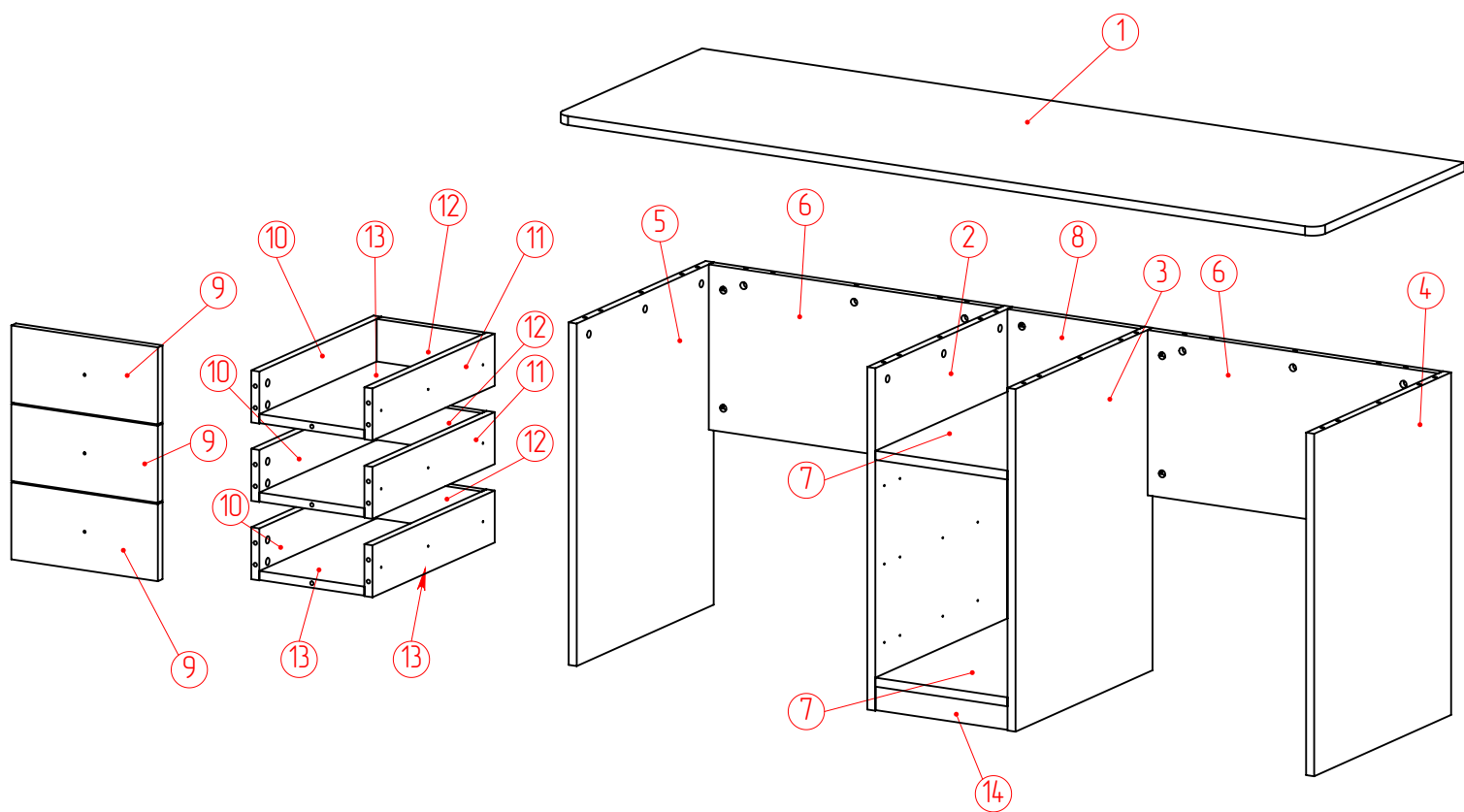

№	Наименование	Кол-во	Высота	Ширина	Толщина
1	Крышка	1	1800	600	19
2	Стенка боковая	1	725	560	19
3	Стенка боковая	1	725	560	19
4	Стенка боковая	1	725	560	19
5	Стенка боковая	1	725	560	19
6	Царга	2	350	686	19
7	Полка	2	312	540	19
8	Стенка задняя	1	725	312	19
9	Фасад	3	163	346	19
10	Стенка боковая ящика	3	500	110	19
11	Стенка боковая ящика	3	500	110	19
12	Стенка задняя ящика	3	248	90	19
13	Дно ящика	3	500	248	19
14	Цоколь	1	312	50	19

## Инструмент для сборки

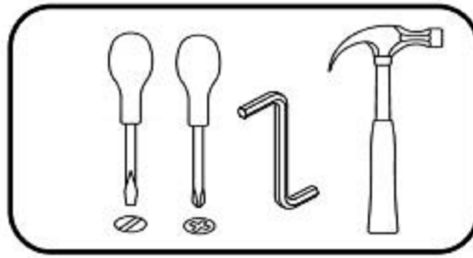

## Фурнитура

F1x44



F2x85



F3x85



F4x43

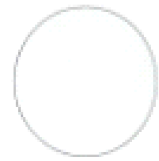

F5x42



F6x3



F7x3 (+винт)



F8x3 (компл (лев+прав))



F9x8



F10x8



F11x1



1.

F3x46



F8x3 (компл (лев+прав)) F5x24

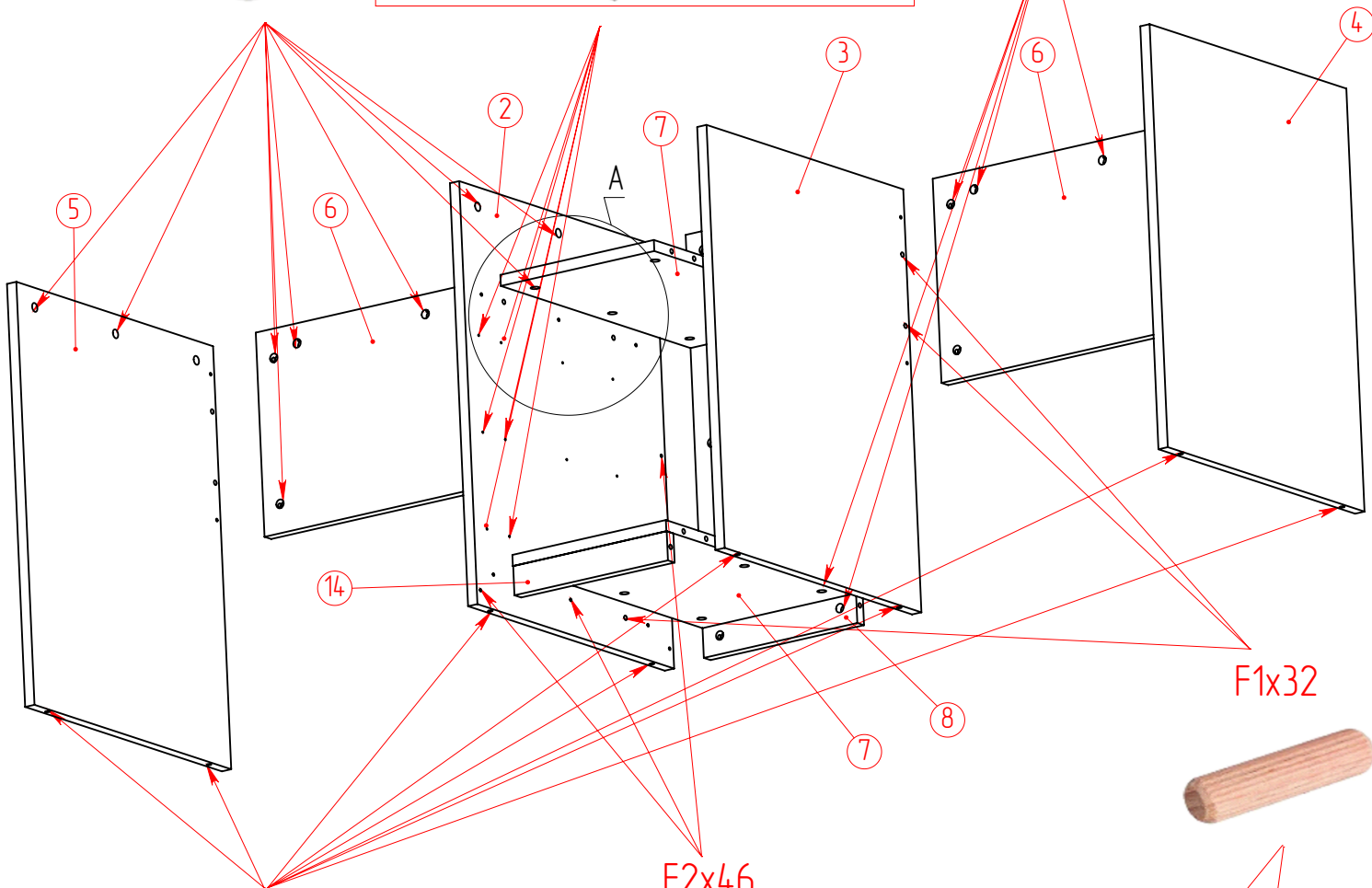

F1x32



F2x46



F9x8

F10x8



+



A (2 : 11)

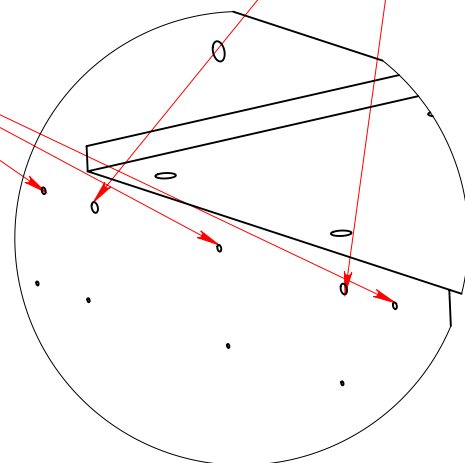

2.

F1x12

F2x18

1

F4x28

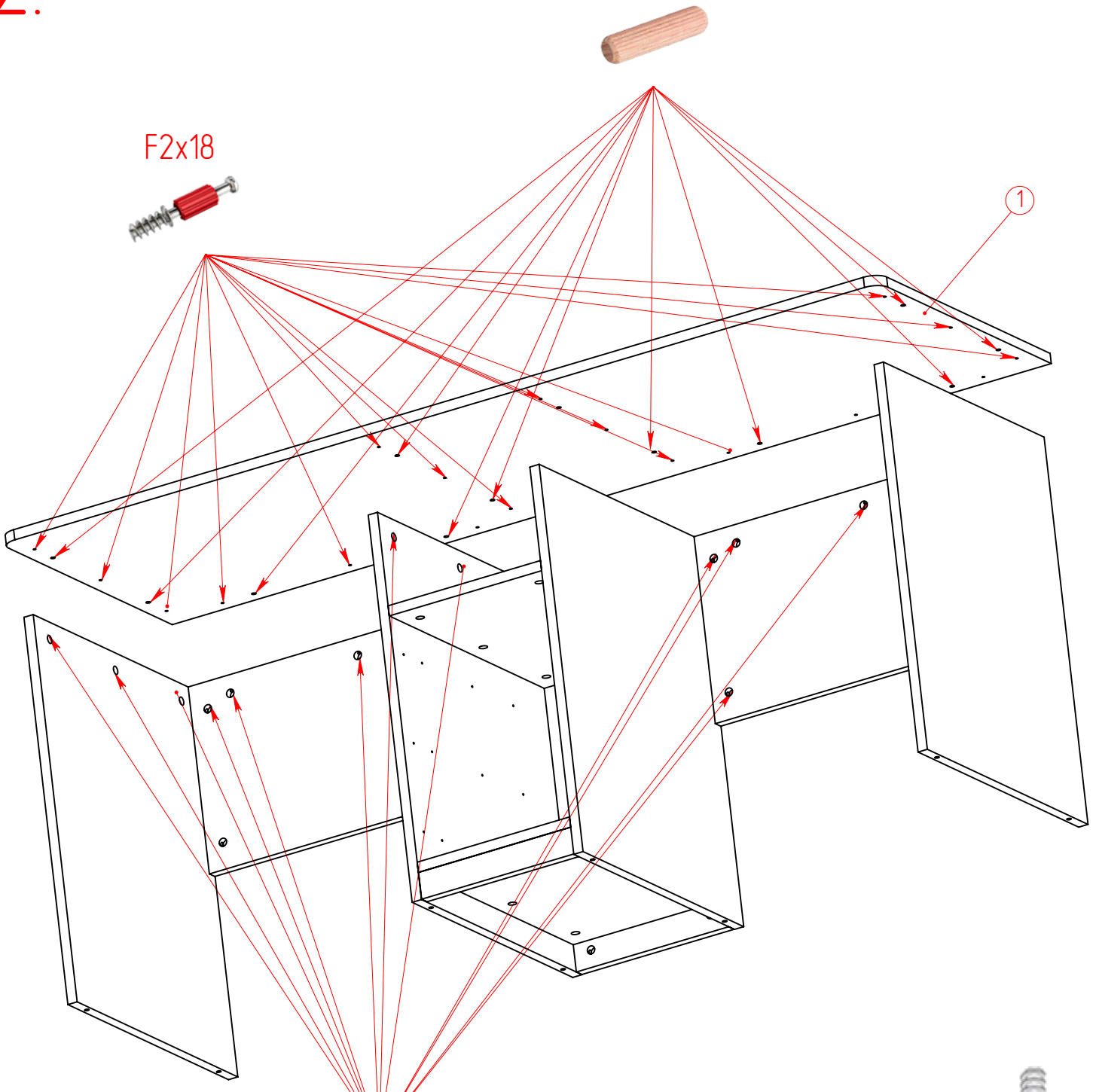

3.

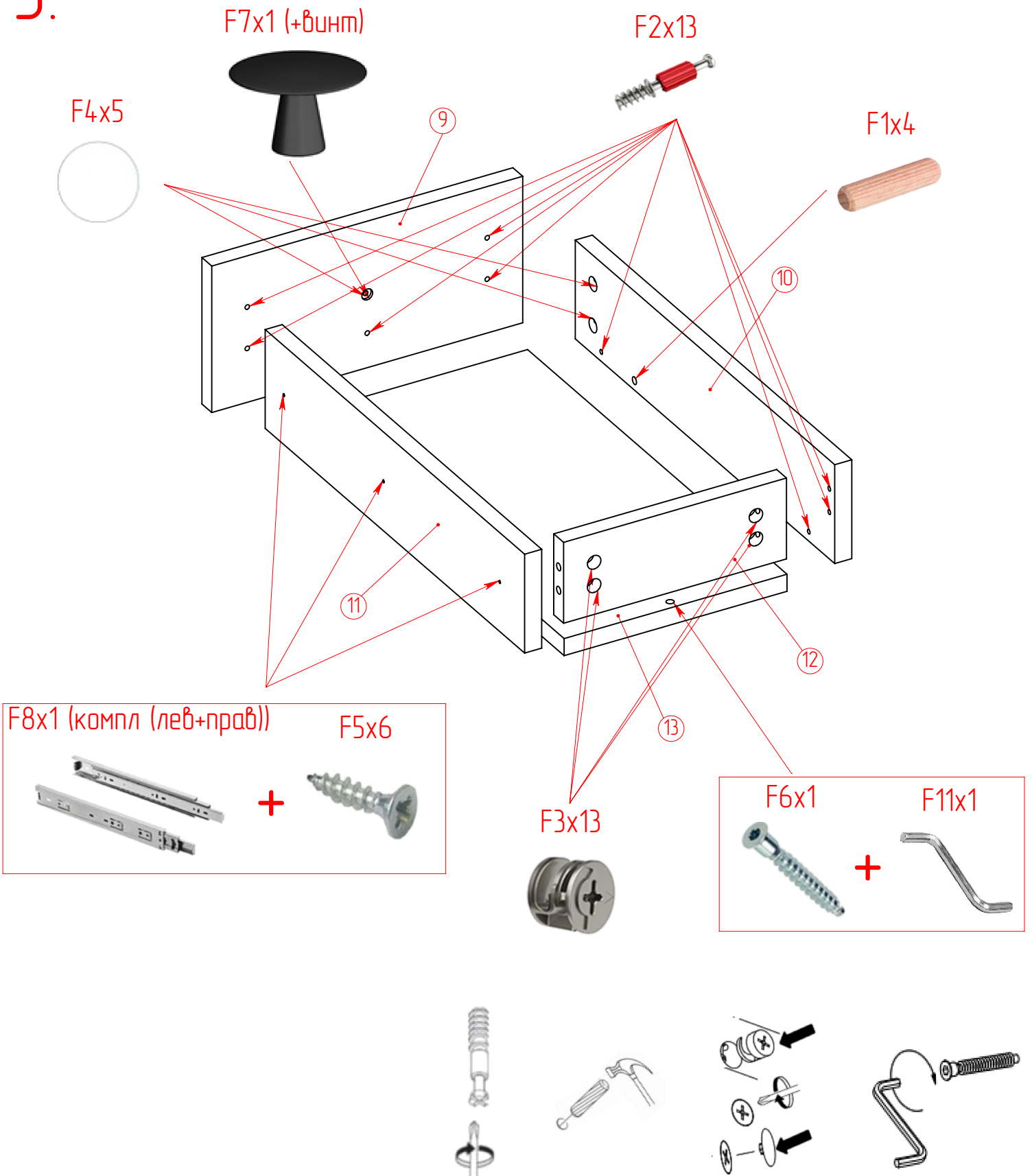

Примечание: Сборочная фурнитура на один ящик

4.

