

Схема сборки

Стол письменный ЛЕО

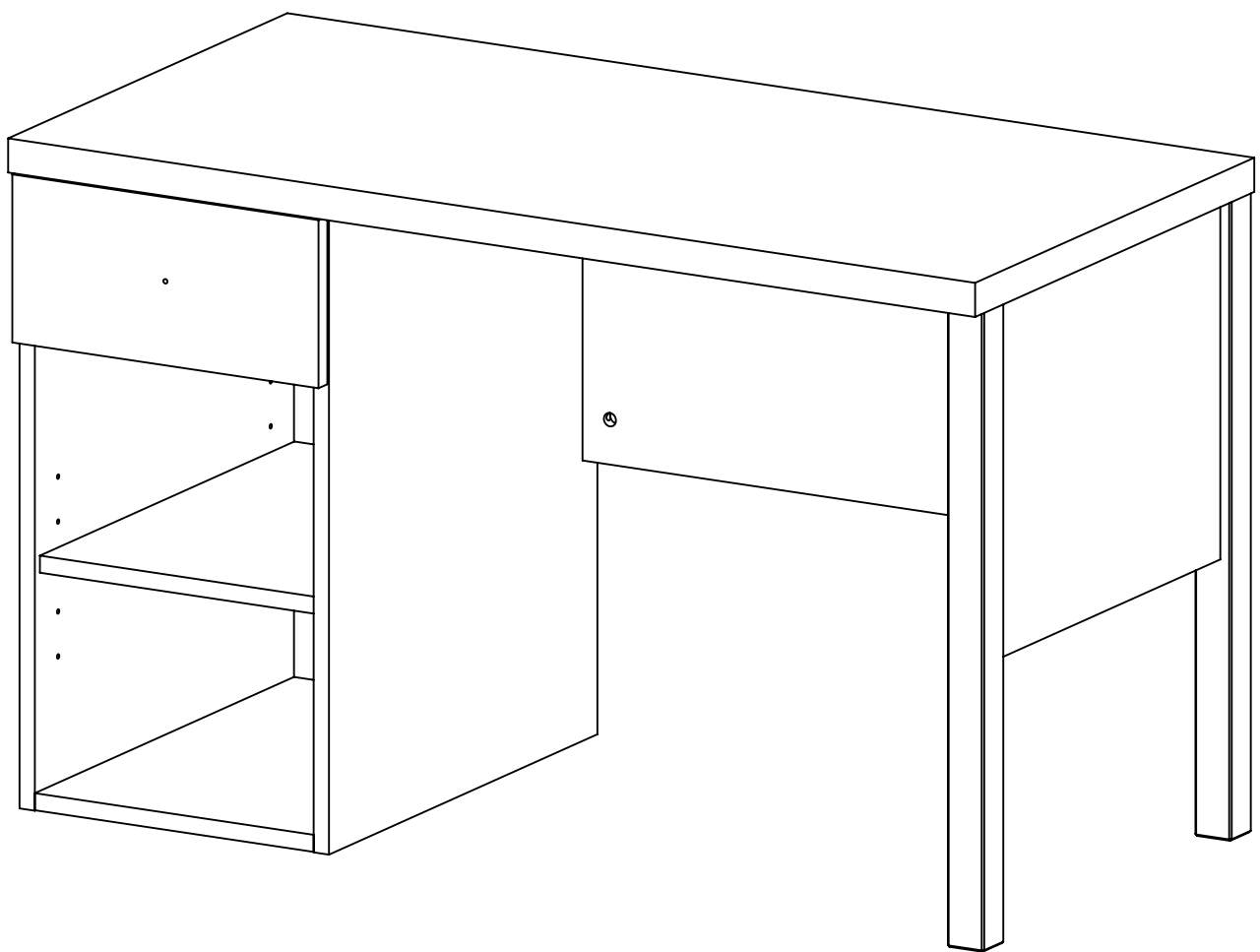

ИНСТРУКЦИЯ ПО ЭКСПЛУАТАЦИИ МЕБЕЛИ

Сохранность и долговечность мебельных изделий зависят от эксплуатации и ухода за ними.

В период эксплуатации

рекомендуется:

- при перемещении мебели освобождать ее от содержимого;
- лицевые поверхности беречь от механических повреждений, т.к. их ремонт в домашних условиях практически невозможен;
- предохранять поверхность от воздействия открытого огня и применяемых в быту кислот, щелочей, растворителей. Случайно облитую поверхность немедленно вытереть сухой мягкой тканью;
- удаление пыли с поверхностей изделий производить мягкой тканью;
- освежение мебели и удаление жировых пятен производить тампоном из мягкой ткани, смоченным в специальном составе для чистки и освежения мебели;
- стекла и зеркала чистить любым, специально предназначенным для этого средством;
- не допускать попадания влаги на стыки и торцевые части деталей.
- периодически затягивать ослабленные болтовые и винтовые соединения.
- сохранять упаковку до полной сборки и установки мебели

не рекомендуется:

- содержать мебель в сырых не отапливаемых помещениях, где влажность превышает 60...70%;
- оставлять на поверхности мебели разлитую жидкость, так как это приведет к дефекту деталей мебели (разбуханию основы деталей);
- устанавливать мебель вблизи источников тепла;
- эксплуатировать мебель при прямом воздействии солнечных лучей, так как это ведет к изменению цвета изделия (выгоранию) или к другим дефектам мебели;
- ставить на поверхности полок, горизонтальных щитов горячие предметы;
- оставлять без необходимости двери открытыми, ящики выдвинутыми, т.к. это ведет к их перекосам;

не допускать:

- применение абразивных материалов для чистки поверхностей изделий.
- эксплуатации изделия с незакрепленными между собой верхними и нижними секциями.
- эксплуатации изделий наборов с незакрепленными между собой рядом стоящими изделиями набора

Гарантии изготовителя

Предприятие-изготовитель гарантирует покупателю сохранность всех качественных показателей, обусловленных ГОСТом в течение всего срока службы мебели со дня её приобретения при условии соблюдения правил ухода и эксплуатации мебели. За механические повреждения, возникшие при транспортировке, сборке и хранении предприятие-изготовитель ответственности не несет.

Гарантийный срок эксплуатации мебели: детской и для общественных помещений - 18 месяцев, бытовой - 24 месяца.

Порядок предъявления претензий

Претензии по качеству и комплектности мебели должны направляться покупателем непосредственно продавцу, у которого была приобретена мебель, который, в свою очередь, решает возникшие проблемы с предприятием изготовителем, с приложением копии товарного чека или без него.

Требования покупателя об обмене либо возврате товара подлежит удовлетворению, если товар не был в употреблении, сохранены его конструктивные, качественные и потребительские свойства. По дефектам, появившимся из-за несоблюдения покупателем правил сборки, эксплуатации и ухода за мебелью, претензии не принимаются.

Претензии от покупателей принимаются торговыми организациями, а также изготовителем мебели в течение всего срока службы мебели со дня её приобретения.

При нарушении условий эксплуатации изготовитель снимает с себя гарантийные обязательства.

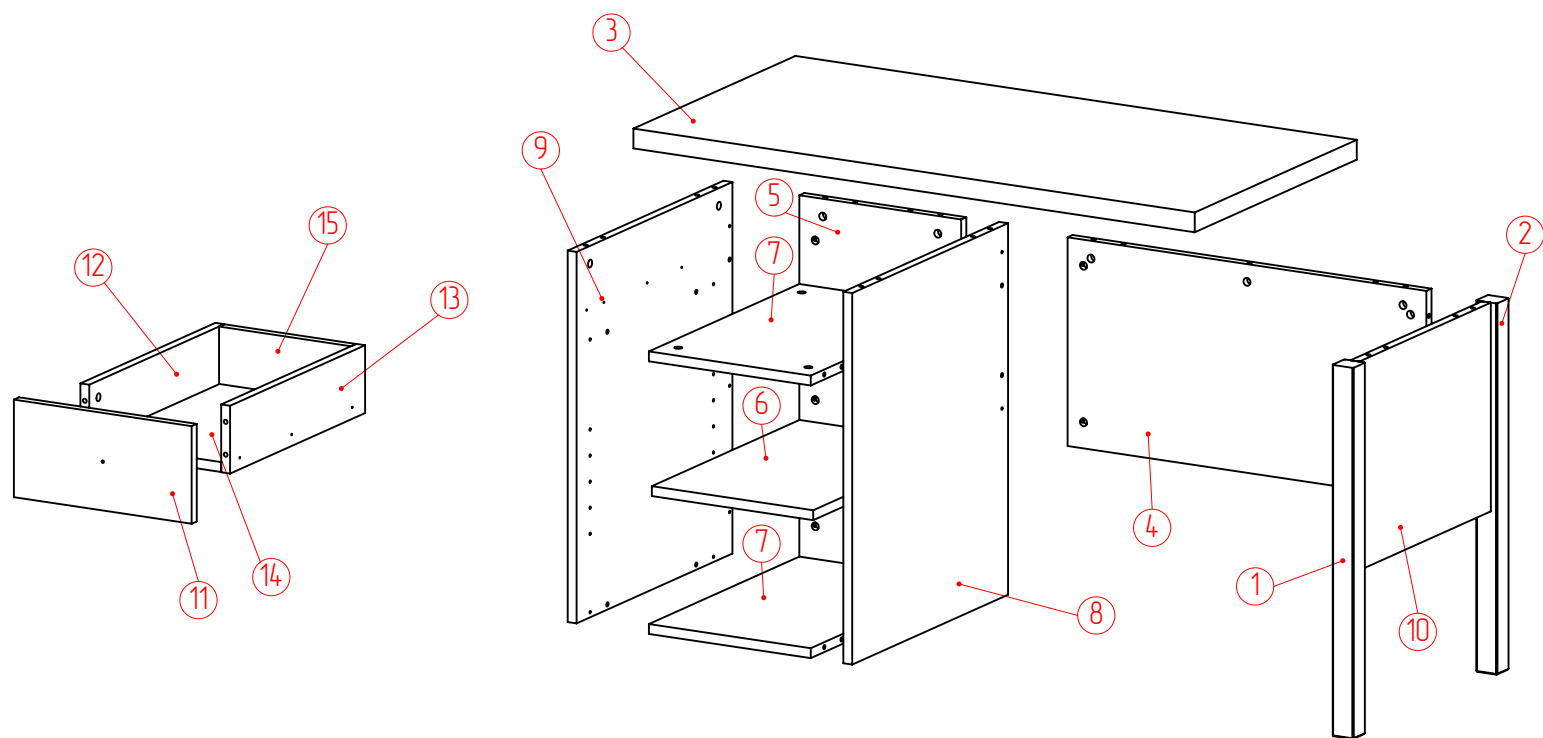

ПОЗИЦИЯ	Наименование	Кол-во	Высота	Ширина	Толщина
1	Опора	1	712	45	45
2	Опора	1	712	45	45
3	Крышка	1	1200	600	38
4	Стенка задняя	1	767	400	19
5	Стенка задняя	1	712	346	19
6	Полка	1	547	345	19
7	Полка	2	557	346	19
8	Бочек	1	712	577	19
9	Бочек	1	712	577	19
10	Бочек	1	487	400	19
11	Фасад	1	187	380	19
12	Бочек ящика	1	130	500	19
13	Бочек ящика	1	130	500	19
14	Дно ящика	1	282	500	19
15	Стенка задняя ящика	1	282	110	19

Инструмент для сборки

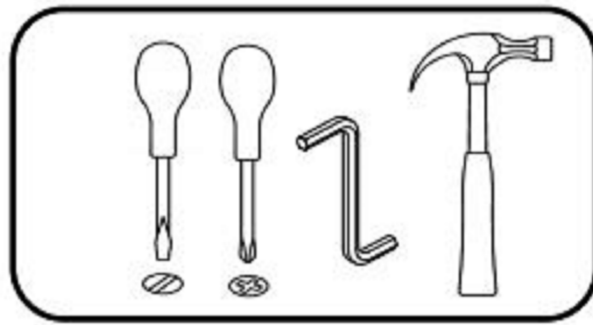

Фурнитура:

F1x38



F2x45



F3x45



F4x21



F5x4



F6x1
Компл.(лев.+прав.)



F7x1+Винты - 1x



F8x18



F9x6



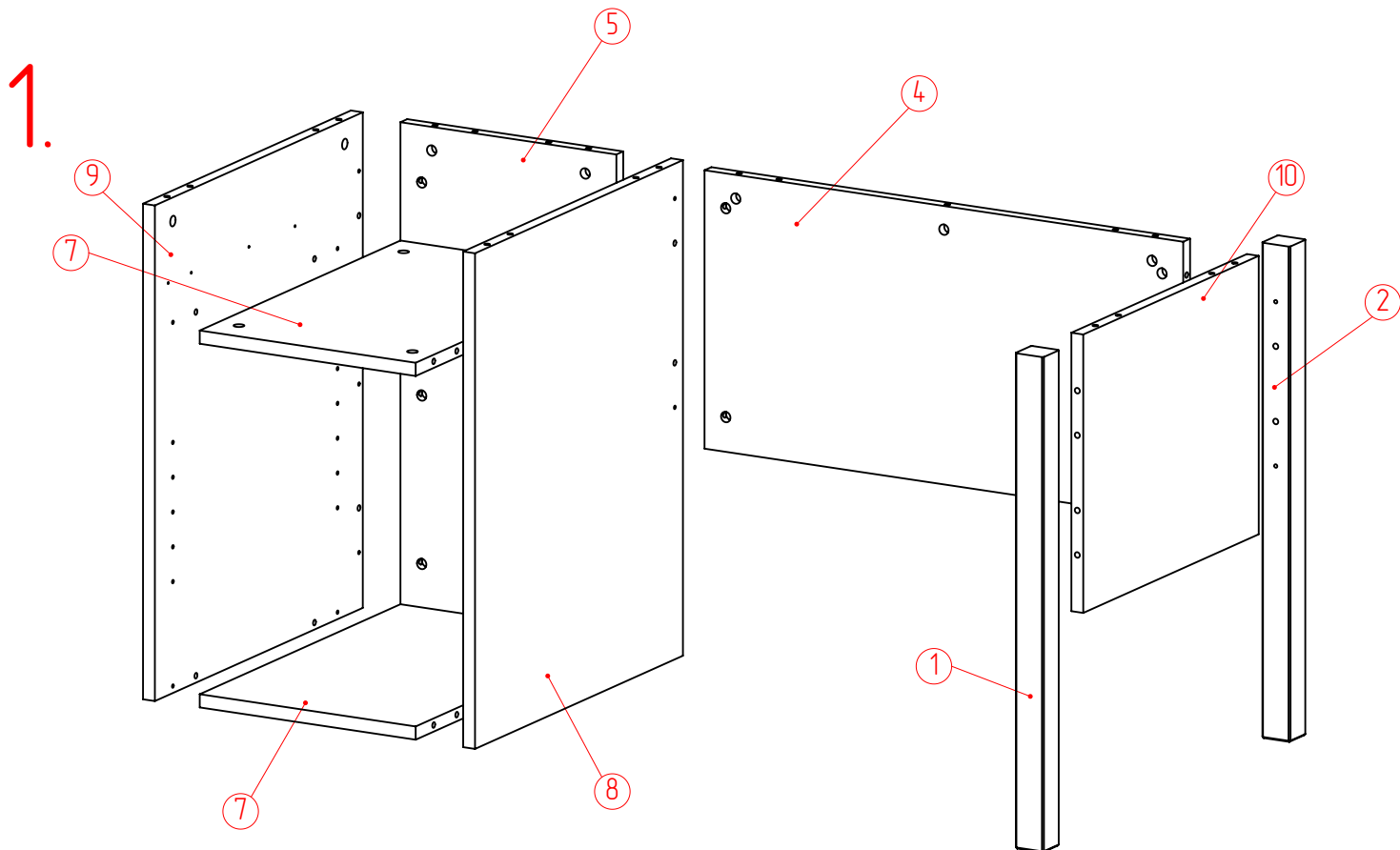

1. Вставить стяжки Rastex 18 (F3x22) в детали 2, 4, 5, 7, 8, 9 – отверстие диаметром 15 мм.
2. Вставить шканты (F1x20) в детали 1, 2, 8, 9 – отверстие диаметром 8 мм.
3. Вкрутить дюбель DU232 (F2x18) в детали 1, 2, 8, 9 – отверстие диаметром 5 мм.
4. Стянуть каркас при помощи отвертки или шуруповерта.

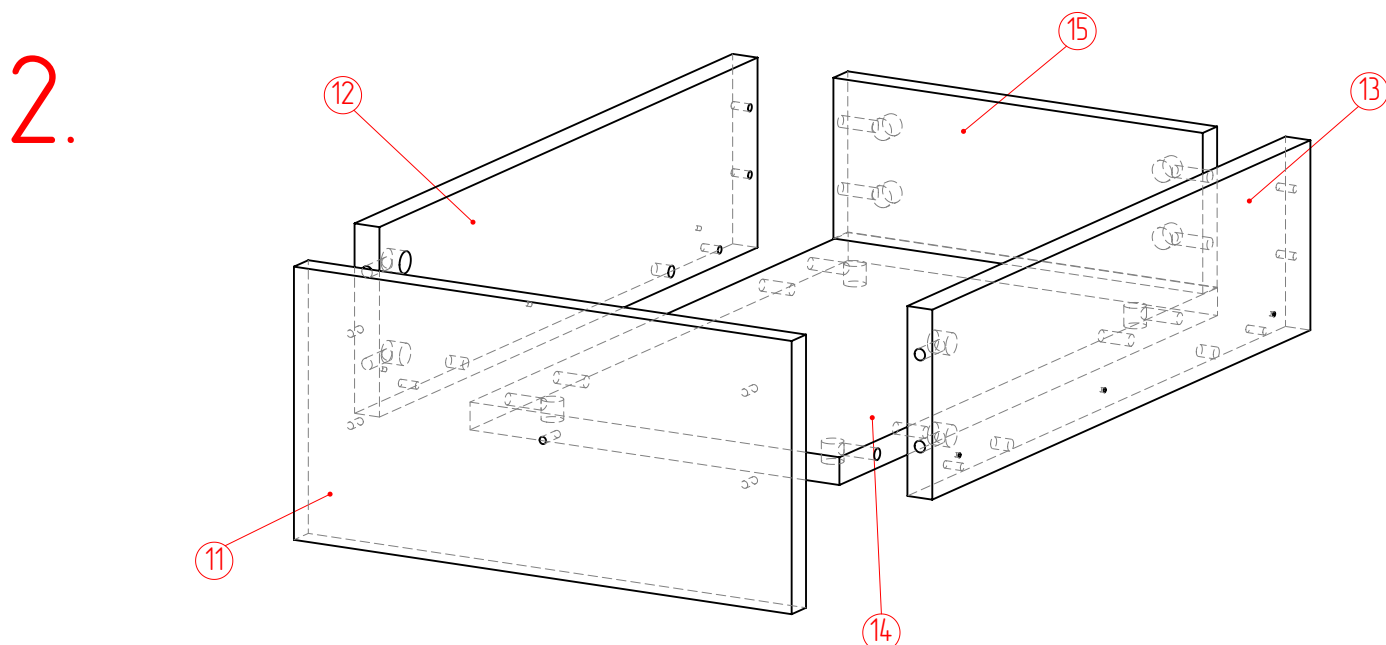

1. Вставить стяжки Rastex 18 (F3x12) в детали 12, 13, 14, 15 – отверстие диаметром 15 мм.
2. Вставить шканты (F1x4) в детали 12, 13 – отверстие диаметром 8 мм.
3. Вкрутить дюбель DU232 (F2x12) в детали 11, 12, 13 – отверстие диаметром 5 мм.
4. Стянуть каркас при помощи отвертки или шуруповерта.
5. Видимый крепеж внутри ящика скрыть пластиковыми заглушками (F4x4).
7. Прикрутить ручки (F7x1) к фасаду ящика винтами (идут в комплекте с ручками).
8. Прикрутить направляющие (F6x1) Компл.(лев.+прав.) к дочкам 12 и 13 шурупами (F8x9).

3.

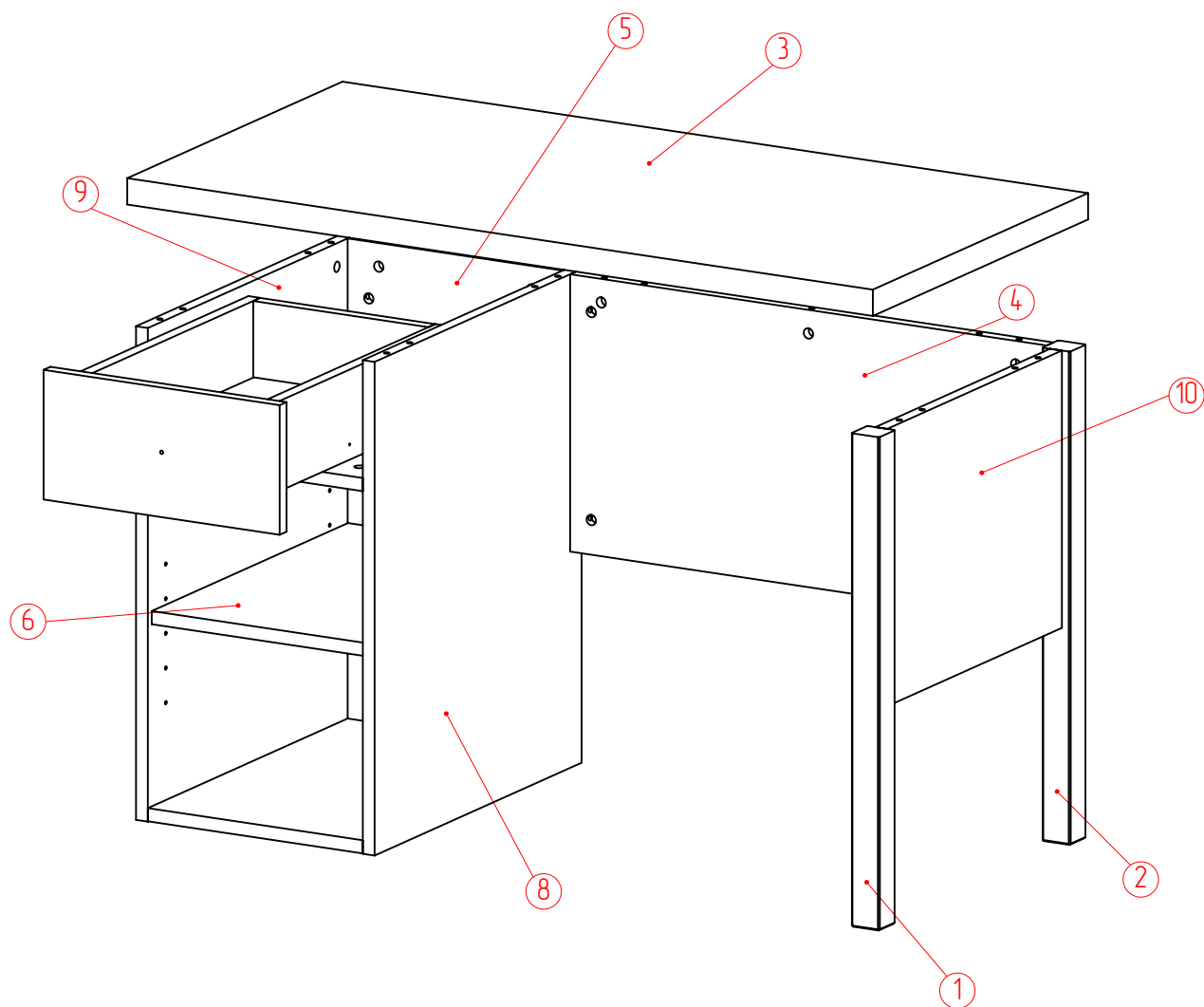

1. Вставить шканты (F1x10) в детали 4, 5, 8, 9, 10 – отверстие диаметром 8 мм.
2. Вкрутить дюбель DU232 (F2x11) в деталь 3 – отверстие диаметром 5 мм.
3. Стянуть крышку при помощи отвертки или шуруповерта с основанием стола.
4. Прикрутить направляющие (F6x1) Копл.(лев.+прав.) к доскам 8 и 9 шурупами (F8x9), поставить на них ящик.
5. Вставить в детали 8 и 9 полкодержатели (F5x4), положить на них полку.
6. Прибить к деталям 1, 2, 8 и 9 (снизу) гвоздь подпятник (F9x6).

