

# СХЕМА СБОРКИ

## КОМОД ТОРИ-2

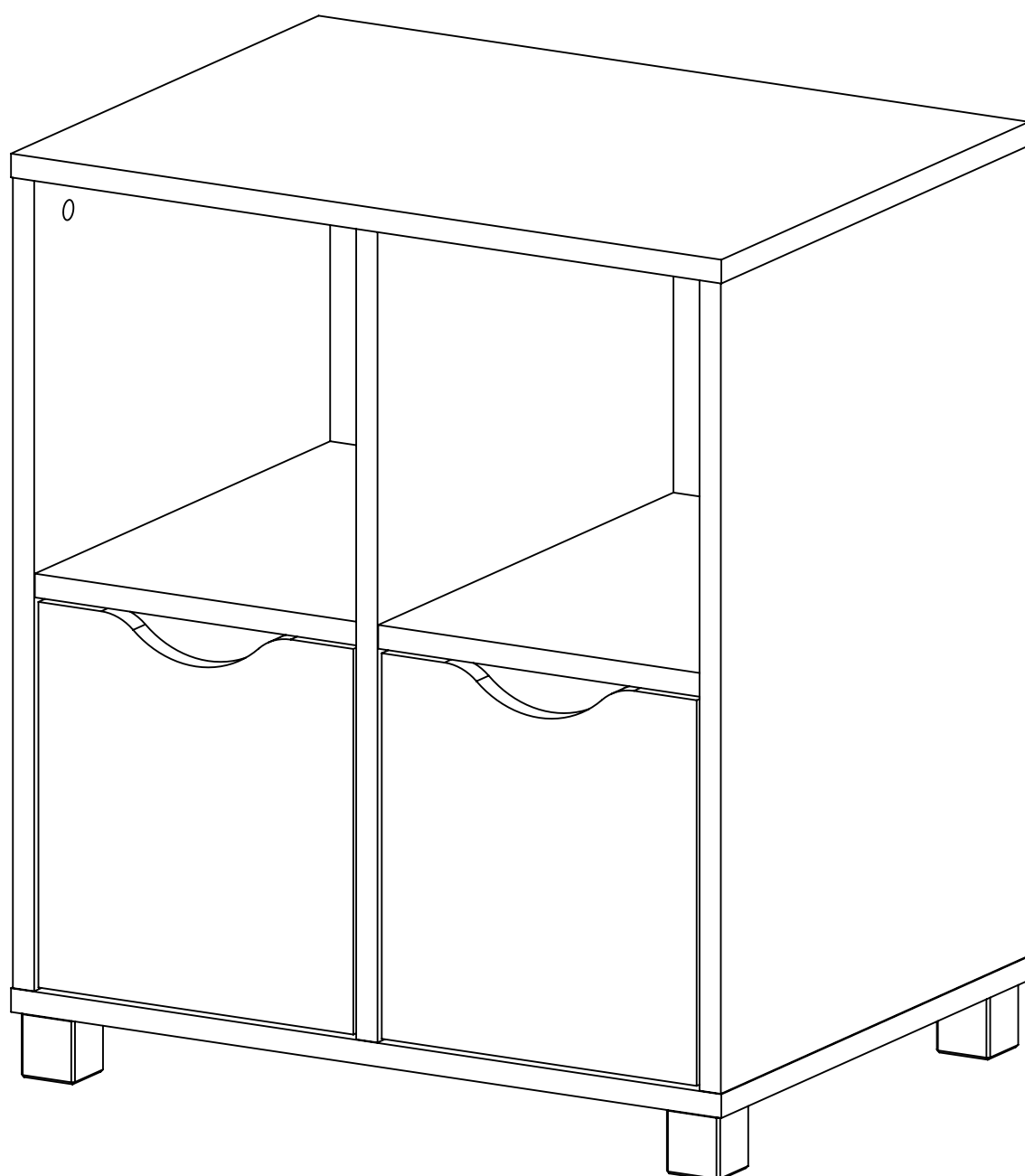

## **ИНСТРУКЦИЯ ПО ЭКСПЛУАТАЦИИ МЕБЕЛИ**

### **Сохранность и долговечность мебельных изделий**

зависят от эксплуатации и ухода за ними.

#### **В период эксплуатации**

##### ***рекомендуется:***

- при перемещении мебели освобождать ее от содержимого;
- лицевые поверхности беречь от механических повреждений, т.к. их ремонт в домашних условиях практически невозможен;
- предохранять поверхность от воздействия открытого огня и применяемых в быту кислот, щелочей, растворителей. Случайно облитую поверхность немедленно вытереть сухой мягкой тканью;
- удаление пыли с поверхностей изделий производить мягкой тканью;
- освежение мебели и удаление жировых пятен производить тампоном из мягкой ткани, смоченным в специальном составе для чистки и освежения мебели;
- стекла и зеркала чистить любым, специально предназначенным для этого средством;
- не допускать попадания влаги на стыки и торцевые части деталей.
- периодически затягивать ослабленные болтовые и винтовые соединения.
- сохранять упаковку до полной сборки и установки мебели

##### ***не рекомендуется:***

- содержать мебель в сырых не отапливаемых помещениях, где влажность превышает 60...70%;
- оставлять на поверхности мебели разлитую жидкость, так как это приведет к дефекту деталей мебели (разбуханию основы деталей);
- устанавливать мебель вблизи источников тепла;
- эксплуатировать мебель при прямом воздействии солнечных лучей, так как это ведет к изменению цвета изделия (выгоранию) или к другим дефектам мебели;
- ставить на поверхности полок, горизонтальных щитов горячие предметы;
- оставлять без необходимости двери открытыми, ящики выдвинутыми, т.к. это ведет к их перекосам;

##### ***не допускать:***

- применение абразивных материалов для чистки поверхностей изделий.
- эксплуатации изделия с незакрепленными между собой верхними и нижними секциями.
- эксплуатации изделий наборов с незакрепленными между собой рядом стоящими изделиями набора

### **Гарантии изготовителя**

Предприятие-изготовитель гарантирует покупателю сохранность всех качественных показателей, обусловленных ГОСТом в течение всего срока службы мебели со дня её приобретения при условии соблюдения правил ухода и эксплуатации мебели. За механические повреждения, возникшие при транспортировке, сборке и хранении предприятие-изготовитель ответственности не несет.

Гарантийный срок эксплуатации мебели: детской и для общественных помещений - 18 месяцев, бытовой - 24 месяца.

### **Порядок предъявления претензий**

Претензии по качеству и комплектности мебели должны направляться покупателем непосредственно продавцу, у которого была приобретена мебель, который, в свою очередь, решает возникшие проблемы с предприятием изготовителем, с приложением копии товарного чека или без него.

Требования покупателя об обмене либо возврате товара подлежит удовлетворению, если товар не был в употреблении, сохранены его конструктивные, качественные и потребительские свойства. По дефектам, появившимся из-за несоблюдения покупателем правил сборки, эксплуатации и ухода за мебелью, претензии не принимаются.

Претензии от покупателей принимаются торговыми организациями, а также изготовителем мебели в течение всего срока службы мебели со дня её приобретения.

**При нарушении условий эксплуатации изготовитель снимает с себя гарантийные обязательства.**

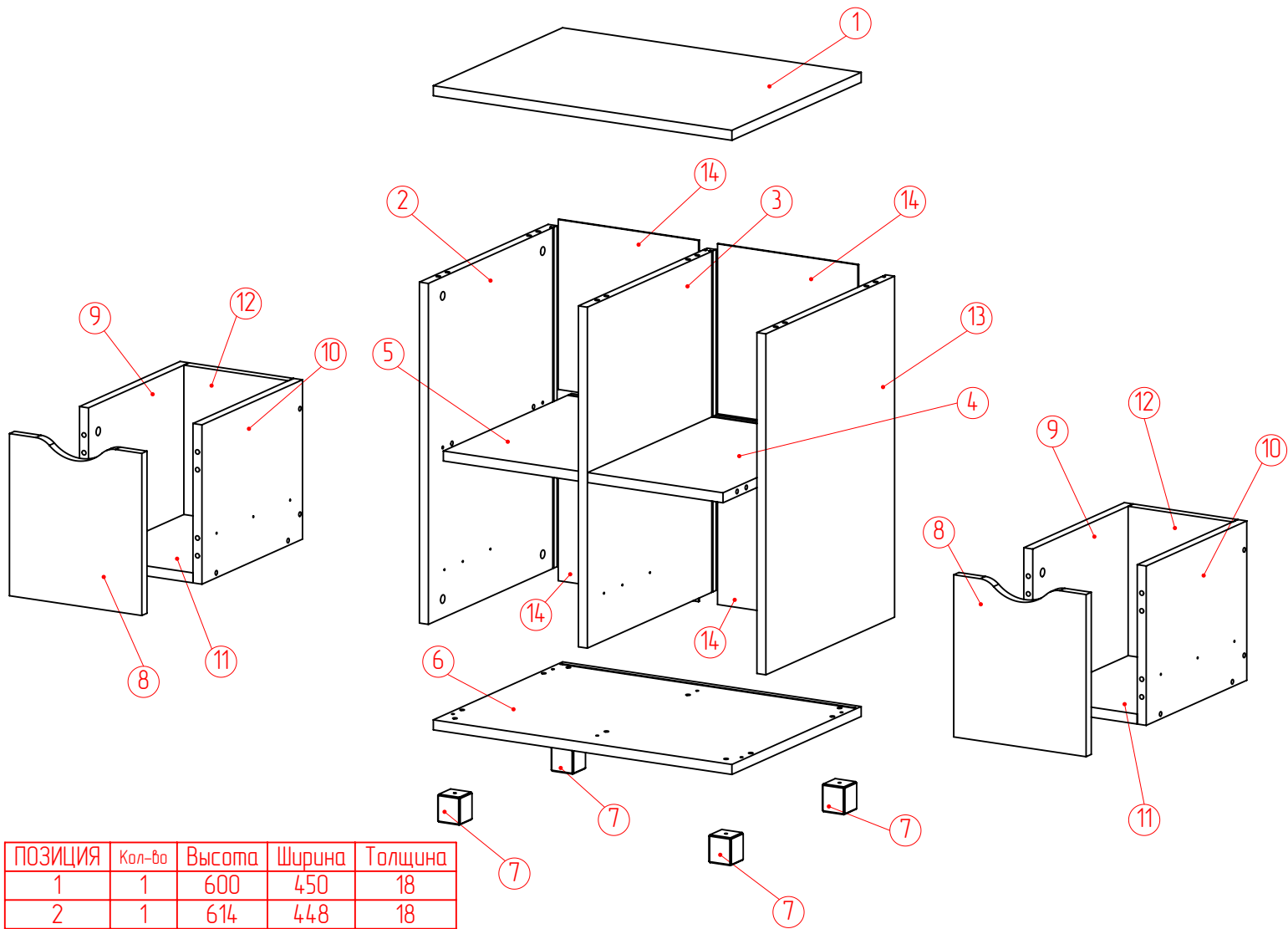

ПОЗИЦИЯ	Кол-во	Высота	Ширина	Толщина
1	1	600	450	18
2	1	614	448	18
3	1	614	448	18
4	1	272	446	18
5	1	272	446	18
6	1	600	450	18
7	4	50	45	45
8	2	292	266	18
9	2	350	287	18
10	2	350	287	18
11	2	350	210	18
12	2	269	210	18
13	1	614	448	18
14	4	306	282	3

Инструмент для сборки

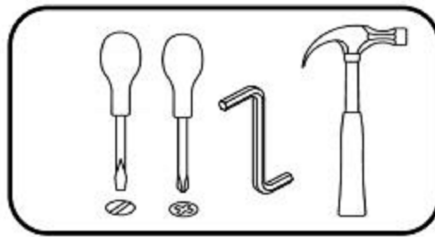

Фурнитура:

F1x24



F2x24



F3x30



F4x30



F5x24



F6x2 (компл.лев/прав)

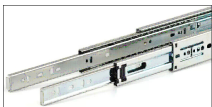

F7x3



F8x20



F9x20



F10x32



1.

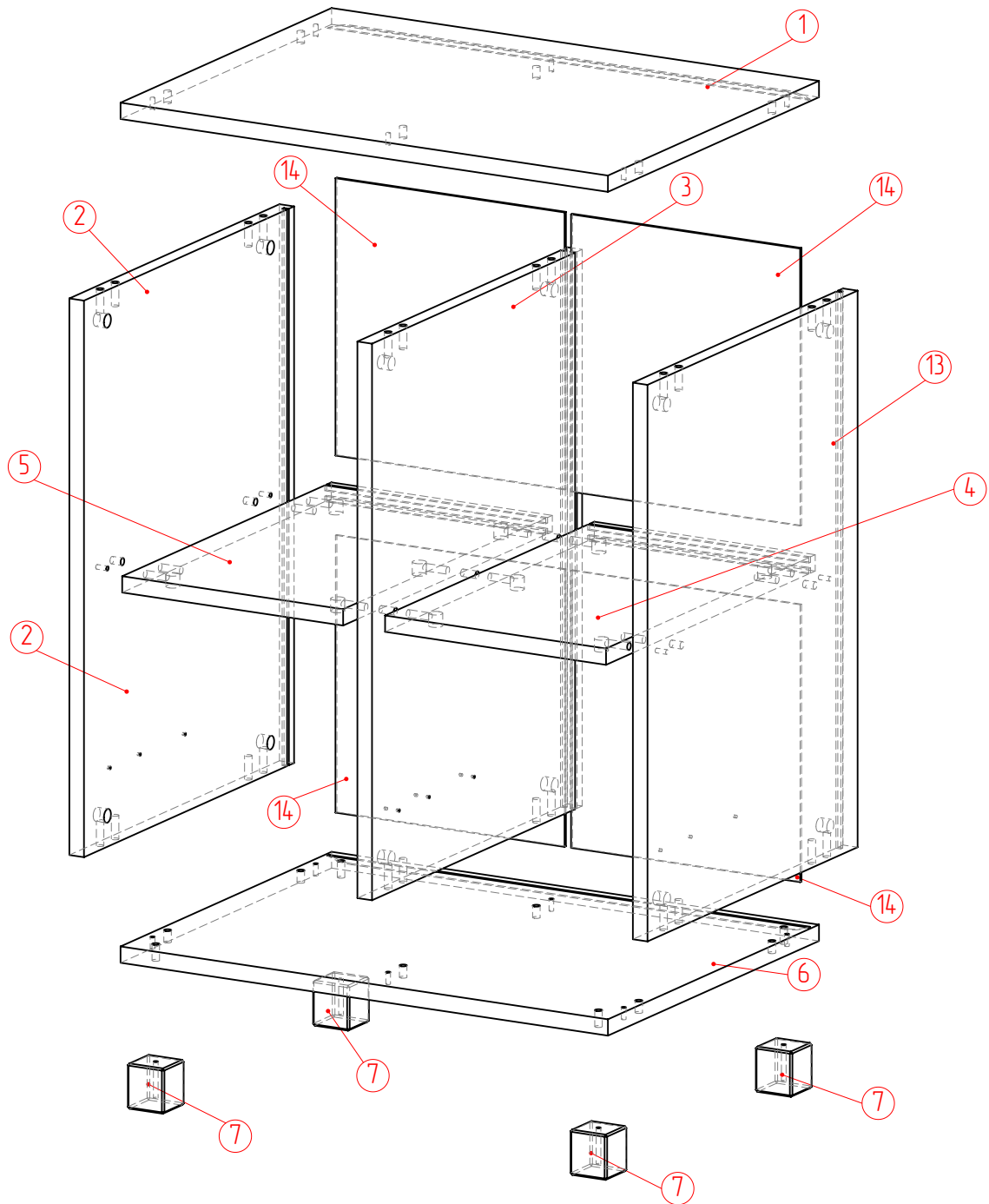

1. Вставить стяжки Rastex 18 (F3x18) в детали 2, 3, 4, 5 и 13 – отверстие диаметром 15 мм.
2. Вставить шканты (F1x16) в детали 1, 2, 6 и 13 – отверстие диаметром 8 мм.
3. Вкрутить дюбель DU232 (F2x22) в детали 1, 2, 6 и 13 – отверстие диаметром 5 мм.
4. Вставить дюбель DU 843 (F7x30) в деталь 3 – отверстие диаметром 8 мм (свободное).
5. Стянуть детали 3, 4 и 5 при помощи отвертки.
6. Стянуть детали 2, 13, 4 и 5 при помощи отвертки.
7. Вставить деталь 14 в паз.
8. Прикрутить деталь 7 к детали 6 при помощи евростяжки (F8x4).  
Стянуть детали 1, 6, 2 и 13 при помощи отвертки.
9. Зафиксировать заднюю стенку 14 при помощи держателя задней стенки (F10x32).
10. Видимые крепежи закрыть заглушками (F9x4) и (F4x22).
11. Прикрутить направляющие (F6x2 (компл. лев/прав)) при помощи шурупов (F5x12) при помощи отвертки.

# 2.

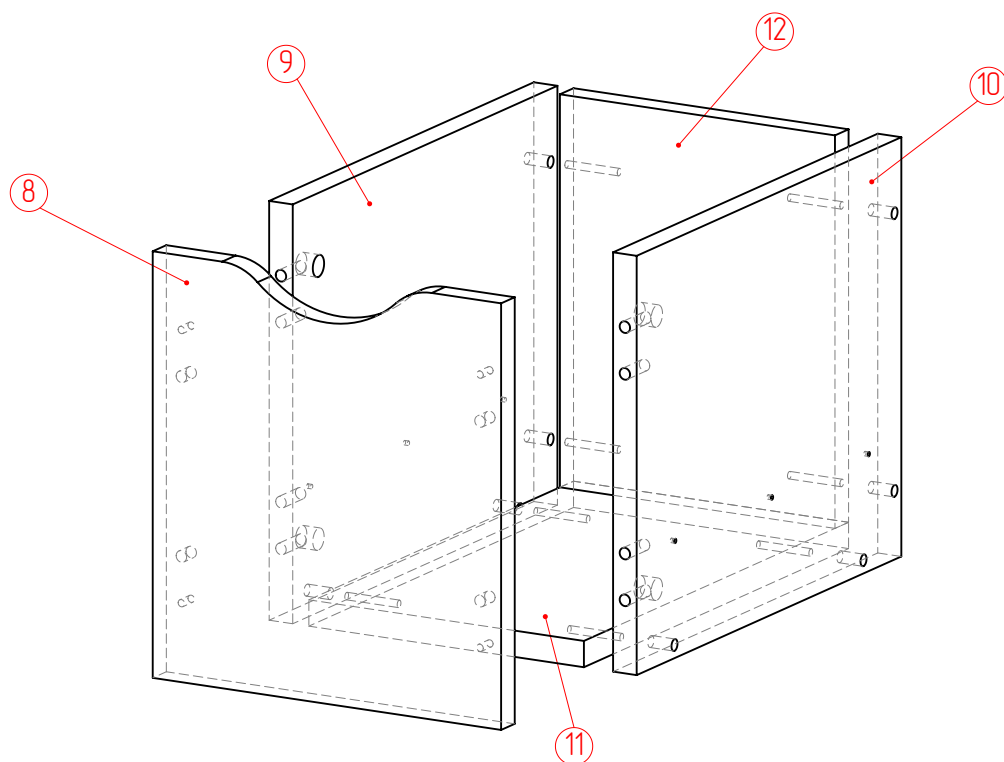

1. Снять детали 9, 10, 11 и 12 при помощи евростяжки (F8x8).
2. Вкрутить дюбель DU 232 (F2x4) в деталь 8 – отверстие диаметром 5 мм.
3. Вставить шкант (F1x4) в деталь 8 – отверстие диаметром 8 мм.
4. Вставить стяжку Rastex 18 в детали 9 и 10 – отверстие диаметром 15 мм.
5. Снять деталь 8 с деталями 9 и 10 при помощи отвертки.
6. Видимые крепежи закрыть заглушками (F9x8) и (F4x4)
7. Прикрутить направляющие (F6x1 (компл. лев/прав)) при помощи шурупов (F5x6)

Примечание: второй ящик собирается аналогично.

# 3.

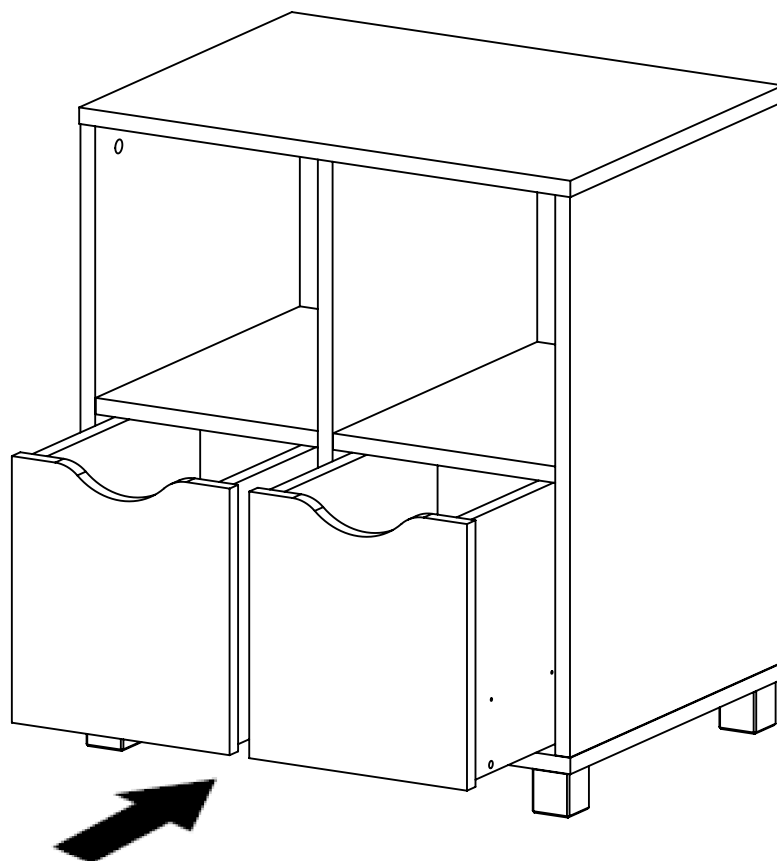

1. Ящики поставить на направляющие в ниши.