

Комплектность поставки

№ дет.	Внешний вид детали	Наименование	Кол-во, шт.
1		Профиль несущий	2
2		Профиль ширины	2
3		Усилитель	2
4		Стяжка	2
5		Цевтр	1
6		Ножка боковая	4
7		Болт мебельный оцинкованный с Усом М8х55 ГОСТ 7802-81	8
8		Болт мебельный оцинкованный с квадратным подголовником М8х40 ГОСТ 7802-81	4
9		Болт мебельный оцинкованный с квадратным подголовником М8х45 ГОСТ 7802-81	18
10		Гайка М8 с тефлоном DIN 985 со стопор. кольцом	22
11		Гайки колпачковая М8 DIN 1587	8
12		Шайба увеличенная М8	6
13		Ламель	28
14		Латодержатель накладной	28
15		Лятодержатель двусторонний накладной	14
16		Демпфер 44	8
17		Матрасо держатель	2
18		Подъемный механизм (комплект)	1

ОРТОПЕДИЧЕСКОЕ ОСНОВАНИЕ РАЗБОРНОЕ с ПМ: 2000x1400, 2000x1600, 2000x1800

ПАСПОРТ ИЗДЕЛИЯ

ОРТОПЕДИЧЕСКОЕ ОСНОВАНИЕ РАЗБОРНОЕ С ПОДЪЕМНЫМ МЕХАНИЗМОМ
2000x1400; 2000x1600; 2000x1800

Описание изделия

Изделие «Ортопедическое основание разборное» далее изделие, предназначено для использования в составе кроватей, диванов и другой мягкой мебели и должно использоваться совместно с ортопедическим матрасом или другим покрытием, распределяющим нагрузку.

- Максимальная допустимая распределенная статическая нагрузка на спальное место - 150 кг.

Длина спального места, мм	Ширина спального места, мм	Масса рамы, кг	Масса ПМ (2шт), кг	Ламель
2000	1400	25	4,8	690x64x8
	1600	27	4,8	790x64x8
	1800	29	4,8	890x64x8

Предприятие оставляет за собой право вносить некоторые конструктивные изменения, не ухудшающие внешний вид и не влияющие на функциональные свойства изделия.

Гарантийные обязательства

Гарантия на изделие 18 месяцев.

Изготовитель не принимает претензий в случае:

- истечения гарантийного срока;
- наличии механических повреждений, если доказано, что они произошли в процессе транспортировки/после фактической отгрузки Товара со склада поставщика;
- нарушения условий сборки и эксплуатации;
- отсутствии документов, подтверждающих факт купли-продажи (товарная накладная);
- отсутствии идентификационной бирки на изделии.

Внимание: в случае транспортировки и хранения при температуре ниже +1°C во избежание поломки пластмассовых деталей рекомендуется перед началом эксплуатации выдержать изделие не менее 24 часов при комнатной температуре.

Смена №	Дата:
---------	-------

ОРТОПЕДИЧЕСКОЕ ОСНОВАНИЕ РАЗБОРНОЕ с ПМ: 2000x1400, 2000x1600, 2000x1800

Порядок сборки изделия

Рисунок 1. Сборка рамы



Рисунок 2. Установка ножек



Рисунок 3. Установка ламелей

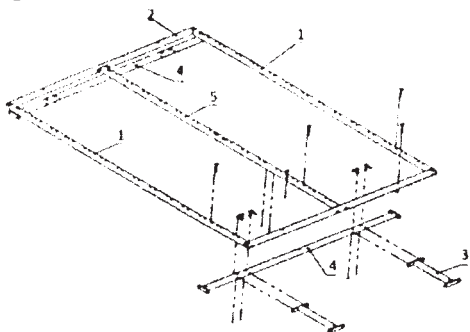

Описание сборки изделия

1. Аккуратно извлеките комплект деталей из упаковки.
2. Проверьте комплектность и осмотрите детали на отсутствие механических повреждений.
При обнаружении дефектов или некомплектности обратитесь к продавцу.
3. Подготовьте ровную поверхность для сборки.
4. Разложите детали на поверхности по рисунку 1 и 2. Соберите раму.
5. В раму установить латодержатели с ламелями согласно рисунку 3.

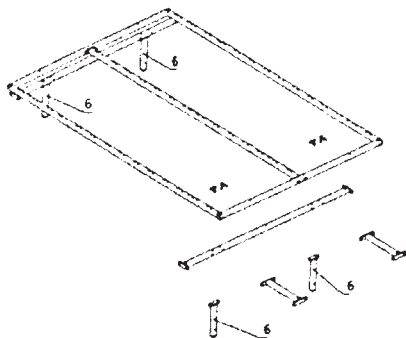
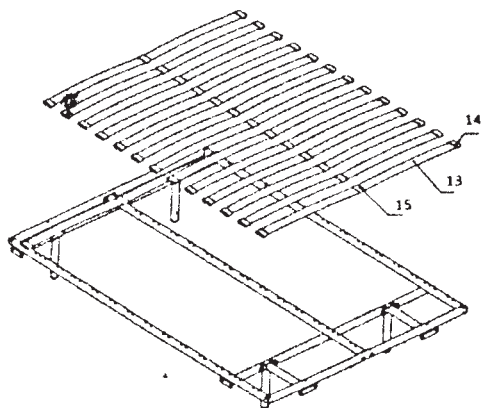
Правила эксплуатации изделия

1. Эксплуатация без матраса запрещена!
2. Нагрузка на один гнукклееный латофлекс не более 30 кг.
3. Эксплуатировать изделие при влажности не более 80%.
4. Во избежание деформации изделия распределяйте нагрузку равномерно.
5. Вставать на изделие, совершать прыжки запрещено.
6. Избегайте попадания жидкостей и химикатов на изделие, воздействия высоких температур, воздействия высокой влажности.

Обслуживание изделия

Изделие не нуждается в специальном обслуживании. Раз в 6 месяцев необходимо и достаточно проверять затяжку резьбовых соединений и целостность лакокрасочного покрытия.

Правила транспортировки и хранения изделия

1. При перевозках на дальние расстояния рекомендуется упаковывать изделия в транспортную тару: деревянные обрешётки или ящики из гофрированного картона.
2. Транспортировка изделий может производиться в любых крытых транспортных средствах в соответствии с правилами перевозки грузов, действующими для данного вида транспортных средств.
3. При транспортировке изделий железнодорожным транспортом: вид отправки-малотоннажная, тип подвижного состава-крытый вагон.
4. Условия транспортировки изделий в части воздействия климатических факторов: для умеренного и холодного климата – по 5-й группе условий хранения (ГОСТ 15150-69).
5. Изделия должны храниться в закрытых помещениях в упаковке производителя. При температуре не ниже +5°C и не выше +40°C и при относительной влажности воздуха 60-65%.
6. Следует оградить изделия от факторов, способствующих коррозии металла, потере товарного вида. Перечень факторов включает в себя, но не ограничивается нижеследующим:
 - попадание на изделие влаги, масел, химически активных веществ;
 - условия, при которых на изделие оседает конденсат:
 - хранение в непосредственной близости от химически активных веществ
 - оседание пыли.

Комплектность поставки

№ дет.	Внешний вид детали	Наименование	Кол-во, шт.
1		Профиль несущий	2
2		Профиль ширины	2
3		Усилитель	2
4		Стяжка	2
5		Центр	1
6		Ножка боковая	4
7		Ножка центр	1
8		Болт мебельный оцинкованный с квадратным подголовником М8х70 ГОСТ 7802-81	8
9		Болт мебельный оцинкованный с квадратным подголовником М8х40 ГОСТ 7802-81	4
10		Болт мебельный оцинкованный с квадратным подголовником М8х45 ГОСТ 7802-81	18
11		Гайка М8 с тефлоном DIN 985 со стопор.кольцом	30
12		Ламель	28
13		Латодержатель накладной.	28
14		Латодержатель двусторонний накладной	14

ПАСПОРТ ИЗДЕЛИЯ

ОРТОПЕДИЧЕСКОЕ ОСНОВАНИЕ РАЗБОРНОЕ
2000x1400; 2000x1600;2000x1800

Описание изделия

Изделие «Ортопедическое основание разборное» далее изделие, предназначено для использования в составе кроватей, диванов и другой мягкой мебели и должно использоваться совместно с ортопедическим матрасом или другим покрытием, распределяющим нагрузку.

- Максимальная допустимая распределенная статическая нагрузка на спальное место - 150 кг.

Длина спального места, мм	Ширина спального места, мм	Масса рамы, кг	Ламель
2000	1400	25	690x64x8
	1600	27	790x64x8
	1800	29	890x64x8

Предприятие оставляет за собой право вносить некоторые конструктивные изменения, не ухудшающие внешний вид и не влияющие на функциональные свойства изделия.

Гарантийные обязательства

Гарантия на изделие 18 месяцев.

Изготовитель не принимает претензий в случае:

- истечении гарантийного срока;
- наличии механических повреждений, если доказано, что они произошли в процессе транспортировки/после фактической отгрузки Товара со склада поставщика;
- нарушения условий сборки и эксплуатации;
- отсутствии документов, подтверждающих факт купли-продажи (товарная накладная);
- отсутствии идентификационной бирки на изделии.

Внимание: в случае транспортировки и хранения при температуре ниже +1°C во избежание поломки пластмассовых деталей рекомендуется перед началом эксплуатации выдержать изделие не менее 24 часов при комнатной температуре.

Смена №	Дата:
---------	-------

Порядок сборки изделия

Рисунок 1. Сборка рамы



Рисунок 2. Установка ножек



Рисунок 3. Установка ламелей

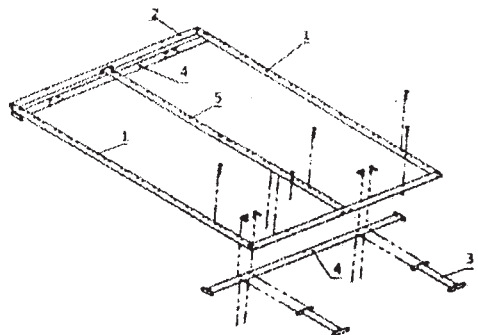

Описание сборки изделия

1. Аккуратно извлеките комплект деталей из упаковки.
2. Проверьте комплектность и осмотрите детали на отсутствие механических повреждений. При обнаружении дефектов или некомплектности обратитесь к продавцу.
3. Подготовьте ровную поверхность для сборки.
4. Разложите детали на поверхности по рисунку 1 и 2. Соберите раму.
5. В раму установить лагодержатели с ламелями согласно рисунку 3.

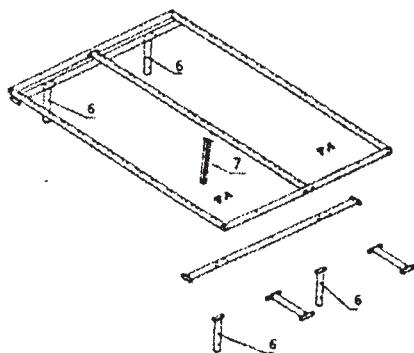
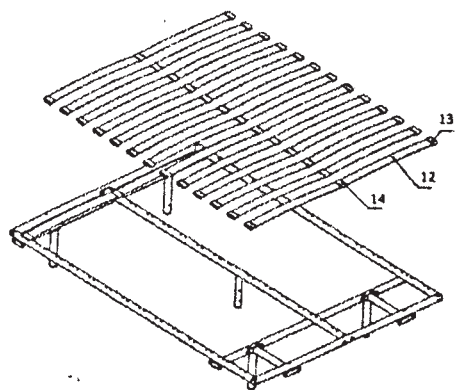
Правила эксплуатации изделия

1. Эксплуатация без матраса запрещена!
2. Нагрузка на один гнutoкклеенный латофлекc не более 30 кг.
3. Эксплуатировать изделие при влажности не более 80%.
4. Во избежание деформации изделия распределяйте нагрузку равномерно.
5. Вставлять на изделие, совершать прыжки запрещено.
6. Избегайте попадания жидкостей и химикатов на изделие, воздействия высоких температур, воздействия высокой влажности.

Обслуживание изделия

Изделие не нуждается в специальном обслуживании. Раз в 6 месяцев необходимо и достаточно проверять затяжку резьбовых соединений и целостность лакокрасочного покрытия.

Правила транспортировки и хранения изделия

1. При перевозках на дальние расстояния рекомендуется упаковывать изделия в транспортную тару: деревянные обрешётки или ящики из гофрированного картона.
2. Транспортировка изделий может производиться в любых крытых транспортных средствах в соответствии с правилами перевозки грузов, действующими для данного вида транспортных средств.
3. При транспортировке изделий железнодорожным транспортом: вид отправки-малотоннажная, тип подвижного состава-крытый вагон.
4. Условия транспортировки изделий в части воздействия климатических факторов: для умеренного и холодного климата – по 5-й группе условий хранения (ГОСТ 15150-69).
5. Изделия должны храниться в закрытых помещениях в упаковке производителя. При температуре не ниже +5°C и не выше +40°C и при относительной влажности воздуха 60-65%.
6. Следует оградить изделия от факторов, способствующих коррозии металла, потере товарного вида. Перечень факторов включает в себя, но не ограничивается нижеследующим:
 - попадание на изделие влаги, масел, химически активных веществ;
 - условия, при которых на изделие оседает конденсат:
 - хранение в непосредственной близости от химически активных веществ
 - оседание пыли.