

Схема Сборки

Комод Милана

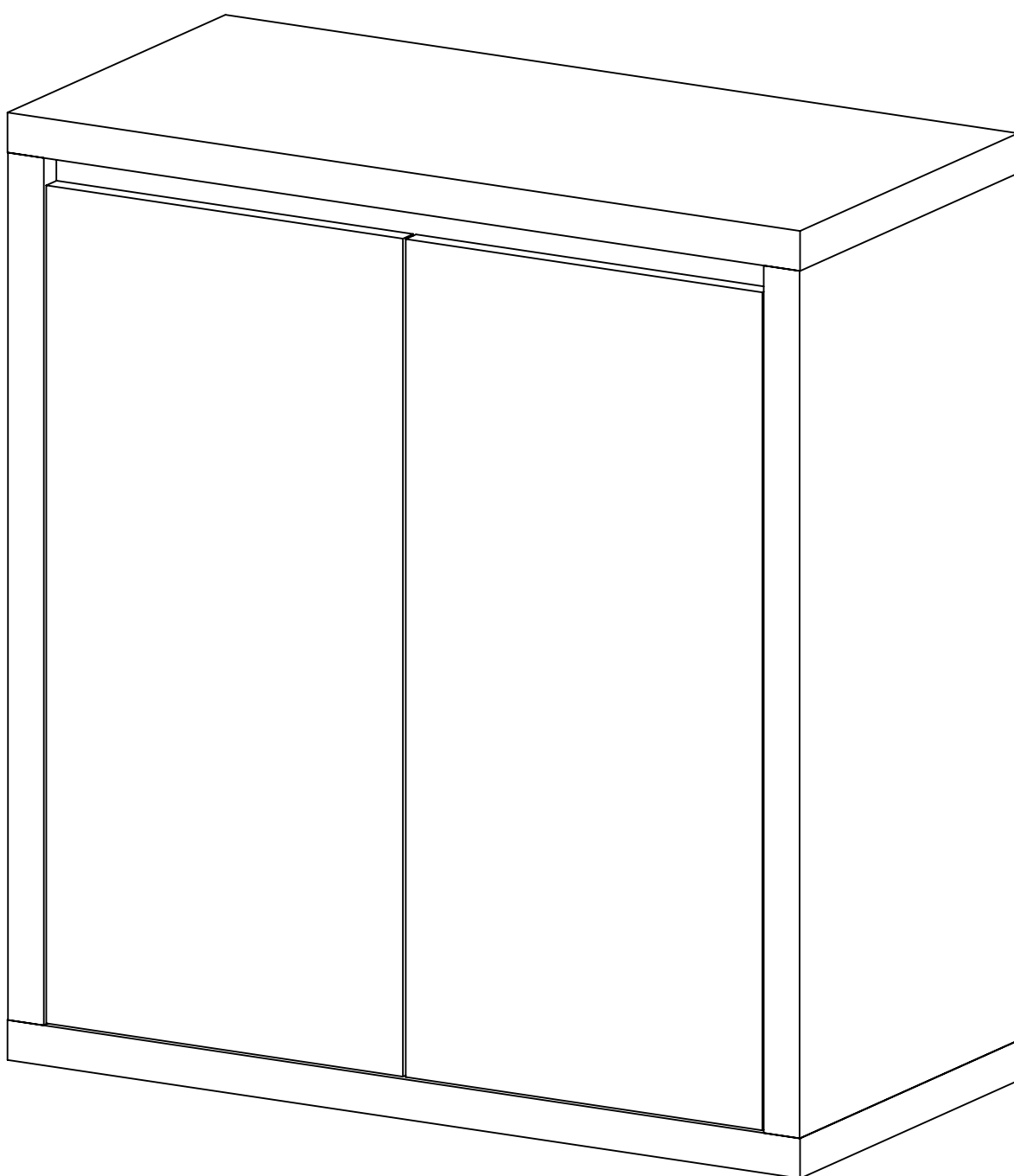

ИНСТРУКЦИЯ ПО ЭКСПЛУАТАЦИИ МЕБЕЛИ

Сохранность и долговечность мебельных изделий зависят от эксплуатации и ухода за ними.

В период эксплуатации

рекомендуется:

- при перемещении мебели освобождать ее от содержимого;
- лицевые поверхности беречь от механических повреждений, т.к. их ремонт в домашних условиях практически невозможен;
- предохранять поверхность от воздействия открытого огня и применяемых в быту кислот, щелочей, растворителей. Случайно облитую поверхность немедленно вытереть сухой мягкой тканью;
- удаление пыли с поверхностей изделий производить мягкой тканью;
- освежение мебели и удаление жировых пятен производить тампоном из мягкой ткани, смоченным в специальном составе для чистки и освежения мебели;
- стекла и зеркала чистить любым, специально предназначенным для этого средством;
- не допускать попадания влаги на стыки и торцевые части деталей.
- периодически затягивать ослабленные болтовые и винтовые соединения.
- сохранять упаковку до полной сборки и установки мебели

не рекомендуется:

- содержать мебель в сырых не отапливаемых помещениях, где влажность превышает 60...70%;
- оставлять на поверхности мебели разлитую жидкость, так как это приведет к дефекту деталей мебели (разбуханию основы деталей);
- устанавливать мебель вблизи источников тепла;
- эксплуатировать мебель при прямом воздействии солнечных лучей, так как это ведет к изменению цвета изделия (выгоранию) или к другим дефектам мебели;
- ставить на поверхности полки, горизонтальных щитов горячие предметы;
- оставлять без необходимости двери открытыми, ящики выдвинутыми, т.к. это ведет к их перекосам;

не допускать:

- применение абразивных материалов для чистки поверхностей изделий.
- эксплуатации изделия с незакрепленными между собой верхними и нижними секциями.
- эксплуатации изделий наборов с незакрепленными между собой рядом стоящими изделиями набора

Гарантии изготовителя

Предприятие-изготовитель гарантирует покупателю сохранность всех качественных показателей, обусловленных ГОСТом в течение всего срока службы мебели со дня её приобретения при условии соблюдения правил ухода и эксплуатации мебели. За механические повреждения, возникшие при транспортировке, сборке и хранении предприятие-изготовитель ответственности не несет.

Гарантийный срок эксплуатации мебели: детской и для общественных помещений - 18 месяцев, бытовой - 24 месяца.

Порядок предъявления претензий

Претензии по качеству и комплектности мебели должны направляться покупателем непосредственно продавцу, у которого была приобретена мебель, который, в свою очередь, решает возникшие проблемы с предприятием изготовителем, с приложением копии товарного чека или без него.

Требования покупателя об обмене либо возврате товара подлежит удовлетворению, если товар не был в употреблении, сохранены его конструктивные, качественные и потребительские свойства. По дефектам, появившимся из-за несоблюдения покупателем правил сборки, эксплуатации и ухода за мебелью, претензии не принимаются.

Претензии от покупателей принимаются торговыми организациями, а также изготовителем мебели в течение всего срока службы мебели со дня её приобретения.

При нарушении условий эксплуатации изготовитель снимает с себя гарантийные обязательства.

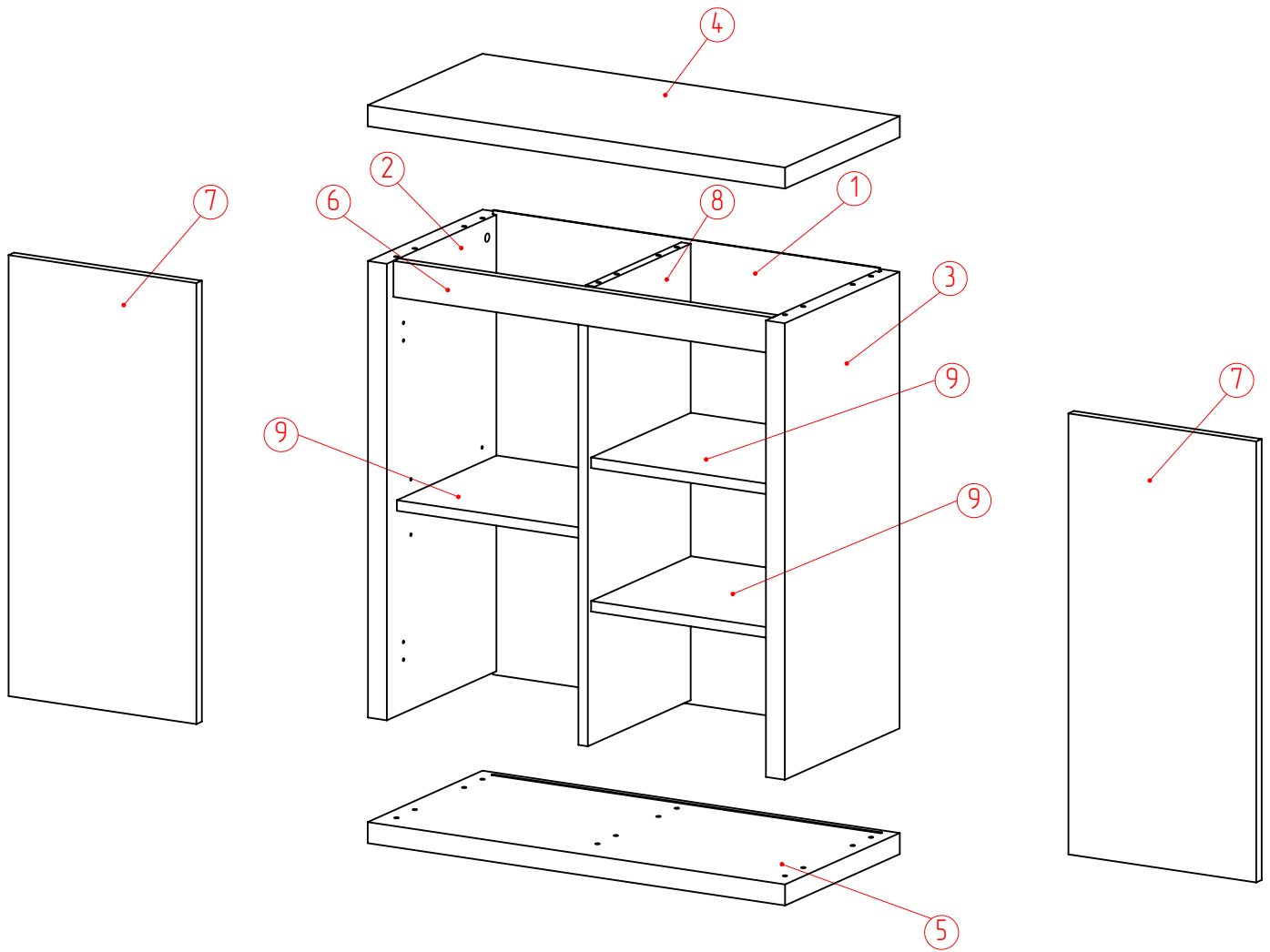

ПОЗИЦИЯ	Наименование	Кол-во	Высота	Ширина	Толщина
1	Стенка задняя	1	838	777	3
2	Бачек	1	824	400	38
3	Бачек	1	824	400	38
4	Полки	1	840	400	38
5	Полки	1	840	400	38
6	Царга	1	763	65	19
7	Фасад	2	796	378	19
8	Перегородка	1	824	358,5	19
9	Полка	3	371	348	19

Инструмент для сборки

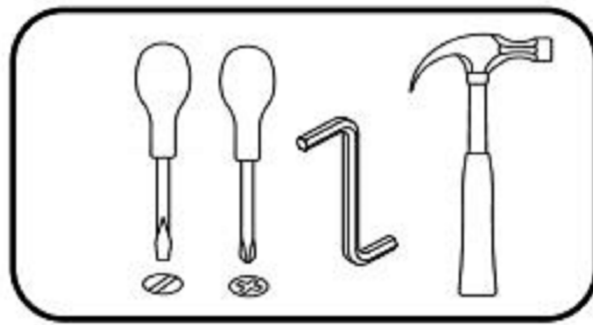

Фурнитура:

F1x14



F2x8



F3x8



F4x8



F5x12



F6x6



F7x6



F8x4



F9x14



F10x4



F11x12



F12x2



1.

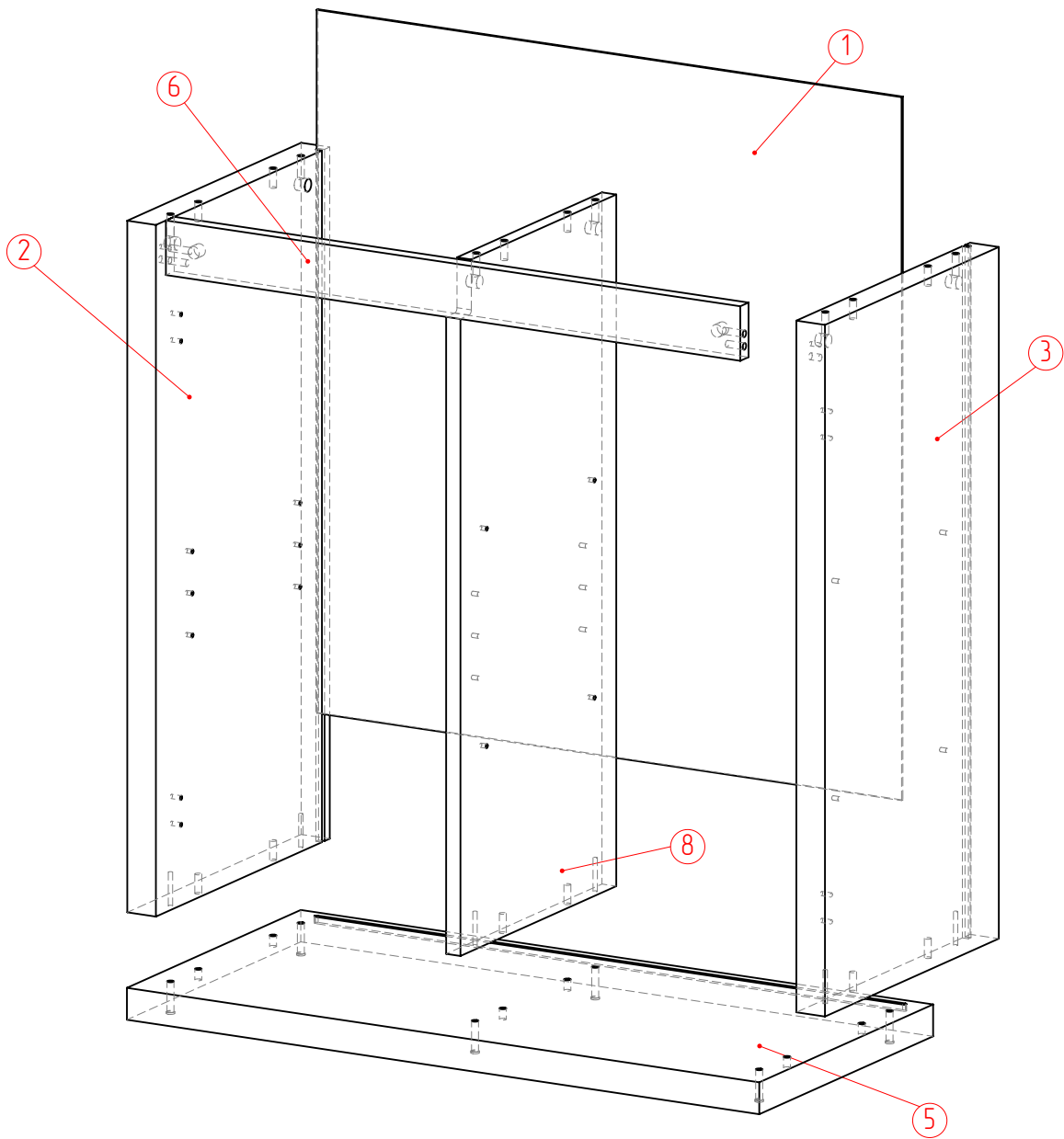

1. Вставить стяжку Rastex 18 в детали 2, 3, 6 и 8 (отверстие диаметром 15 мм) – F3x8.
2. Вставить шканты в детали 2, 3, 5 и 8 (отверстие диаметром 8 мм) – F1x14.
3. Вкрутить дюбель DU 232 в деталь 2 и 3 (отверстие диаметром 5 мм) – F2x2.
4. Стянуть детали 2, 3 и 6 при помощи отвертки/шуруповерта.
5. Стянуть детали 2, 3, 5 и 8 при помощи евростяжки F6x6. Закрывать отверстия заглушками F7x6 при необходимости.
6. Прибить гвоздь-подъемник к детали 5 – F10x4.
7. Задняя стенка 1 вставляется в паз.

2.

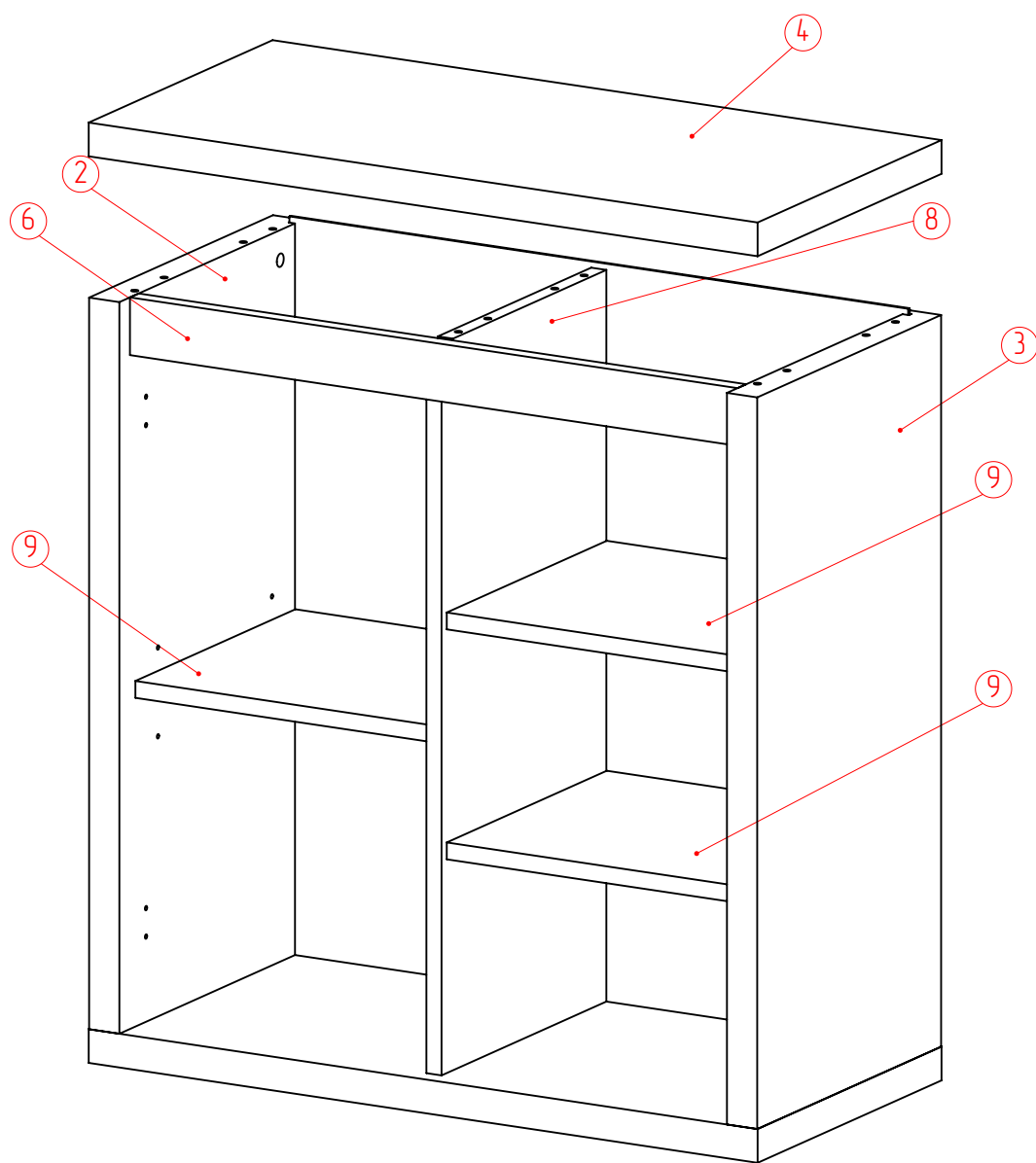

1. Вкрутить дюбель DU 232 в деталь 4 (отверстие диаметром 5 мм) – F2x6.
2. Стянуть детали 2, 3, 4 и 8 при помощи отвертки/шуруповерта.
3. Закрыть видимый крепеж заглушками – F4x8.
4. Вставить полкодержатели в детали 2, 3 и 8 (отверстие диаметром 5 мм) – F11x12
5. Полки 9 положить на полкодержатели.
6. Прикрутить Push to open F12x2 к перегородке 8 немного ниже детали 6 при помощи шурупов F5x4.
7. Зафиксировать заднюю стенку держателями F9x14.

3.

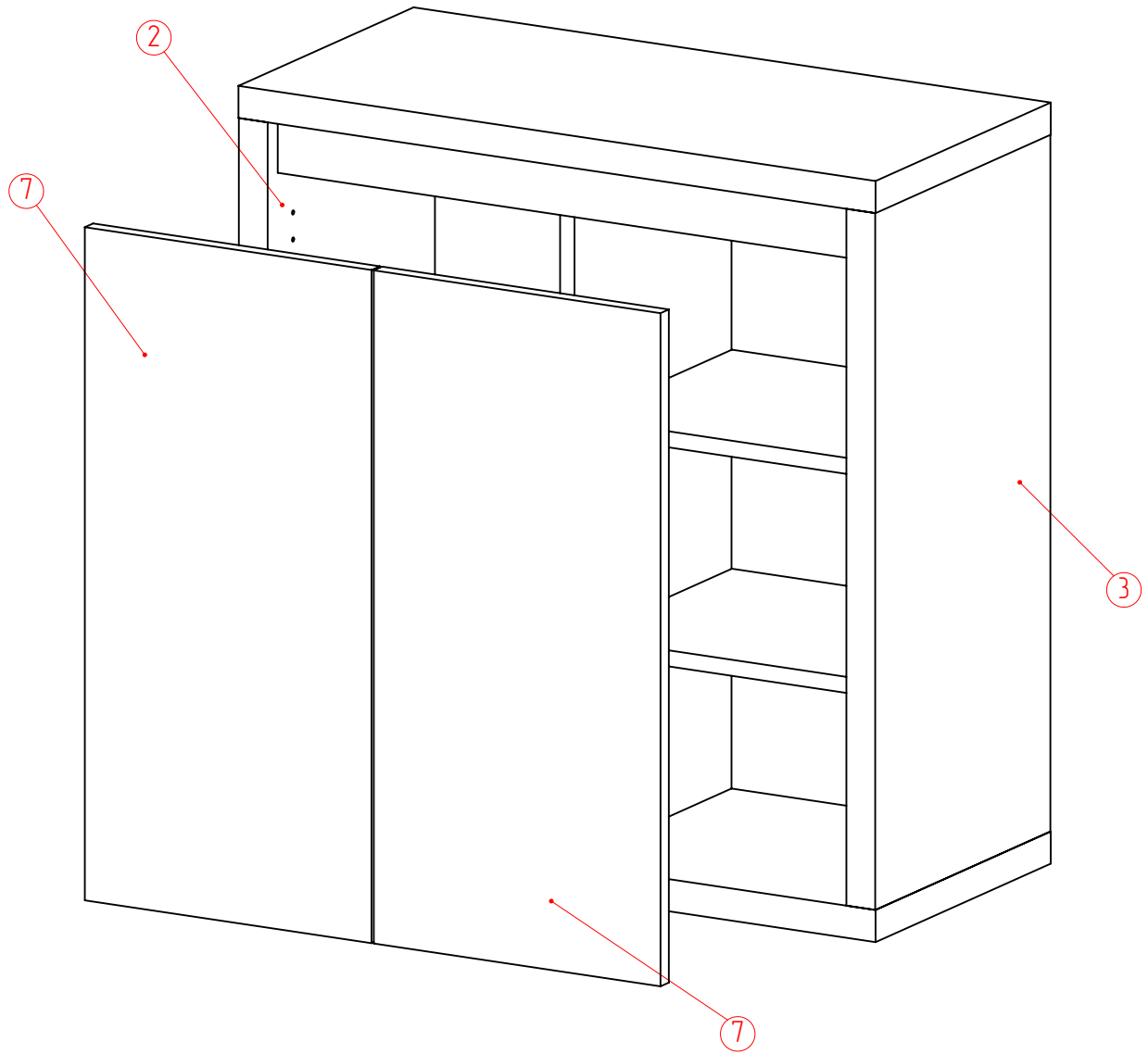

1. Прикрутить петли к фасадам 7 – F8x4 при помощи шурупов F5x8.
2. Прикрутить ответные планки петель к бочкам 2 и 3 при помощи евровинтов (идут в комплекте с петлями – F8x4).
3. Навесить фасады на бочки, выставить зазоры.