

Лист регистрации изменений

Изм.	номера листов (страниц)				Всего листов (страниц) в докум.	№ документа	Входящий № сопроводительного докум.	Подп.	Дата
	измененных	замененных	новых	аннулированных					

ОКП РБ 28.21.11.500



ОАО «РАТОН»
РЕСПУБЛИКА БЕЛАРУСЬ
246044, г. Гомель
ул. Федюнинского, 19



УСТРОЙСТВО ГАЗОГОРЕЛОЧНОЕ УГГ
ТУ РБ 14440234.073-98
РУКОВОДСТВО ПО ЭКСПЛУАТАЦИИ
ВРЕИ.621466.001 РЭ



ВНИМАНИЕ!

В СВЯЗИ С ТЕМ, ЧТО ДАННОЕ ИЗДЕЛИЕ УКОМПЛЕКТОВАНО ТЕРМОДАТЧИКОМ С ДЛИНОЙ ТЕРМОБАЛЛОНА 155 ММ, ДЛИНА ПЕРЕХОДНОГО ПАТРУБКА ДЛЯ УСТАНОВКИ ТЕРМОДАТЧИКА В ОТОПИТЕЛЬНЫЙ КОТЕЛ ДОЛЖНА БЫТЬ НЕ БОЛЕЕ 50 ММ.



ВНИМАНИЕ!

ПРИ УСТАНОВКЕ УСТРОЙСТВА УГГ 15 НА КОТЕЛ ДОПУСКАЕТСЯ СЛЕДУЮЩИЙ РЕЖИМ РАБОТЫ:

- ПОСЛЕ ДОСТИЖЕНИЯ ЗАДАННОЙ ТЕМПЕРАТУРЫ ТЕПЛОНОСИТЕЛЯ ПРОИСХОДИТ НЕПОЛНОЕ ОТКЛЮЧЕНИЕ ГАЗА НА ОСНОВНЫХ ГОРЕЛКАХ – ПЕРЕХОД НА РЕЖИМ «МАЛОЕ ПЛАМЯ». ЭТО ВЫЗВАНО ОСОБЕННОСТЯМИ КОНСТРУКЦИИ ДАННОГО КОТЛА.

Содержание

1. Общие указания	3
2. Технические данные	3
3. Комплектность	4
4. Требования безопасности	5
5. Устройство изделия	6
6. Подготовка к работе	6
7. Порядок работы	7
8. Техническое обслуживание	7
9. Транспортирование и хранение	8
10. Свидетельство о приемке	8
11. Гарантийные обязательства	8
12. Возможные неисправности и методы их устранения	9
13. Сведения об утилизации	10
Приложение А. Внешний вид устройства	11
Приложение Б. Схема установки устройства в аппарат отопительный бытовой с водяным контуром или котел отопительный водогрейный	12
Приложение В. Вкладыш	13
Гарантийный талон	14
Отрывной талон на гарантийный ремонт	15
Перечень телефонов сервисных служб	17

г. Витебск**Витебская область**

РПУ «Витебскоблгаз» (0212) 22 23 86

РПУ «Оршагаз» (0216) 21 94 61

РПУ «Полоцкгаз» (0214) 53 10 76

РПУ «Бешенковичрайгаз» (02131) 4 10 04

РПУ «Браславрайгаз» (02153) 2 22 04

РПУ «Верхнедвинскрайгаз» (02151) 5 32 04

РПУ «Глубокоерайгаз» (02156) 2 82 04

РПУ «Городокрайгаз» (02139) 4 10 04

РПУ «Докшицырайгаз» (02157) 2 10 04

РПУ «Дубровнорайгаз» (02137) 4 10 04

РПУ «Лепельрайгаз» (02132) 4 14 40

РПУ «Лиознорайгаз» (02138) 4 15 68

РПУ «Лукомльрайгаз» (02133) 3 68 04

РПУ «Миорырайгаз» (02152) 4 93 08

РПУ «Поставырайгаз» (02155) 4 15 58

РПУ «Россонырайгаз» (02159) 4 13 16

РПУ «Сеннорайгаз» (02135) 4 23 47

РПУ «Толочинрайгаз» (02136) 2 15 34

РПУ «Ушачирайгаз» (02158) 2 10 04

РПУ «Шарковщинарайгаз» (02154) 4 15 04

РПУ «Шумилинорайгаз» (02130) 4 19 04

г. Брест**Брестская область**

МПУ «Барановичимежрайгаз» (0163) 42 12 44

Ляховичский цех (01633) 2 15 04

МПУ «Березамежрайгаз» (01643) 4 91 54

МПУ Брестмежрайгаз» (0162) 44 86 98

Жабинковский цех (01641) 2 10 04

РПУ «Ганцевичирайгаз» (01646) 2 82 47

РПУ «Иванорайгаз» (01652) 2 53 00

РПУ «Ивацевичирайгаз» (01645) 2 29 58

РПУ «Каменецрайгаз» (01631) 2 11 04

РПУ «Кобринрайгаз» (01642) 2 20 04

Малоритский цех (01651) 2 46 04

РПУ «Лунинецрайгаз» (01647) 3 15 36,
2 67 18

РПУ «Пинскрайгаз» (01653) 34 10 31

РПУ «Пружанырайгаз» (01632) 9 08 97

РПУ «Столинрайгаз» (01655) 2 63 22

1. Общие указания

1.1. Настоящее руководство содержит описание конструкции, принцип действия, правила монтажа, обслуживания и другие сведения, необходимые для правильной эксплуатации устройства газогорелочного УГГ (далее по тексту – устройство).

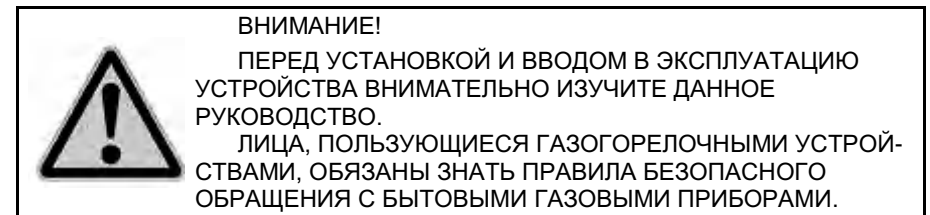

1.2. Смонтированное устройство может эксплуатироваться только после приемки его работником эксплуатационной организации газового хозяйства.

1.3. Инструктаж владельца и пуск устройства в работу производит работник эксплуатационной организации газового хозяйства.

1.4. Профилактическое обслуживание, устранение неисправностей, ремонт устройства производится эксплуатационной организацией газового хозяйства в соответствии с инструкцией 5104-01.000 И21.14.

1.5. Монтаж и эксплуатация устройства должны осуществляться согласно «Правил пожарной безопасности для жилых домов, гостиниц, общежитий, зданий административных учреждений и индивидуальных гаражей, ППБ-04», «Правил технической безопасности в области газоснабжения Республики Беларусь», настоящего руководства по эксплуатации.

2. Технические данные

2.1. Устройство предназначено для сжигания газа в отопительных водогрейных котлах ГОСТ 20548 или аналогичных, обеспечивающих установку согласно приложения Б.

Использование устройства в котлах и отопительных аппаратах другой конструкции производить по согласованию с изготовителем.

2.2. Устройство применяется при газификации жилых домов и переводе ранее установленной отопительной аппаратуры с твердого топлива на природный газ.

2.3. Номинальное давление природного газа – 1,274 кПа.

2.4. Теплота сгорания газа (35570±1780) кДж/м³.

2.5. Разрежение в топке аппарата для нормальной работы устройства от 2 до 30 Па.

2.6. Основные параметры и характеристики устройства при номинальном давлении и теплоте сгорания газа приведены в таблице 1.

Таблица 1

Наименование параметра и характеристики	Тип устройства			
	УГГ 15	УГГ 19	УГГ 24	УГГ 27
1. Номинальная тепловая мощность, кВт	15±0,8	19±1,0	24±1,2	27±1,4
2. Номинальная тепловая мощность запальной горелки не более, кВт	0,25*	0,25*	0,25*	0,25*

Продолжение таблицы 1

Наименование параметра и характеристики	Тип устройства			
	УГГ 15	УГГ 19	УГГ 24	УГГ 27
3. Содержание окиси углерода в продуктах сгорания в пересчете на сухие продукты сгорания (при $\alpha=1,0$), %, не более	0,05	0,05	0,05	0,05
4. Номинальный расход газа, м ³ /ч	1,8	2,0	2,5	2,8
5. Диапазон регулирования температуры теплоносителя, °С	От 50 до 90			
6. Размер резьбы сгона для подачи газа, дюймы	G 1/2 –А			
7. Габаритные размеры, мм, не более				
высота		360		
длина		350		
глубина	375	430	430	510
8. Масса, кг, не более	8	8	8	10

*Для устройств газогорелочных выпущенных до 2016 года номинальная тепловая мощность запальной горелки не более 1,0 кВт

2.7. Суммарная масса цветных и драгоценных металлов, содержащихся в деталях и узлах устройства:

алюминиевые сплавы	0,174 кг,
медь и сплавы на медной основе	0,037 кг;
цинковый сплав ЦАМ 4-1	0,84 кг;
серебро	0,3326 г.

3. Комплектность

3.1. Комплектность устройства приведена в таблице 2.

Таблица 2

Наименование	Количество, шт.
1. Устройство газогорелочное, в том числе:	1
Горелка основная*	1
Термопара с датчиком тяги**	1
Прокладка (Ø18) *	1
2. Упаковка	
3. Руководство по эксплуатации	
*Составные части, снимаемые при транспортировании.	
**Установлено на панели.	

Перечень телефонов сервисных служб

г. Гомель

Гомельская область

МПУ	(0232) 42 87 33
Ветковский цех	(02330) 22 751
МПУ «Мозырьмежрайгаз»	(02351) 36 95 94
Лельчицкий цех	(02356) 21 204
Наровлянский цех	(02355) 21 204
Ельский цех	(02354) 21 204
МПУ «Речицамежрайгаз»	(02340) 45 667
Хойникский цех	(02346) 21 204
Брагинский цех	(02344) 21 204
Лоевский цех	(02347) 41 204
МПУ «Рогачевмежрайгаз»	(02339) 25 484
Кормянский цех	(02337) 21 204

Чечерский цех

Буда-Кошелевский цех

МПУ

«Житковичмежрайгаз»

Петриковский цех

РПУ «Светлогорскрайгаз»

РПУ «Октябрьскрайгаз»

РПУ «Калинковичрайгаз»

РПУ «Жлобинрайгаз»

РПУ «Добрушрайгаз»

Минская область

МПУ

«Молодечномежрайгаз»

МПУ «Борисовмежрайгаз»

МПУ

«Солигорскмежрайгаз»

МПУ «Слуцкмежрайгаз»

РУ «Смолевичрайгаз»

РУ «Воложинрайгаз»

РУ «Столбцырайгаз»

РУ «Дзержинскрайгаз»

РУ «Клецкрайгаз»

РУ «Несвижрайгаз»

РУ «Вилейкарайгаз»

РУ «Логойскрайгаз»

РУ «Березинорайгаз»

г. Гродно

Гродненская область

ПУ «Волковыскмежрайгаз»	(01512) 2 66 97
ПУ «Вороноворайгаз»	(01594) 2 09 04
ПУ «Гродномежрайгаз»	(0152) 79 00 05
ПУ «Дятловорайгаз»	(01563) 2 10 04
ПУ «Ивьерайгаз»	(01595) 2 21 76
ПУ «Лидамежрайгаз»	(01545) 2 42 37
ПУ «Мостырайгаз»	(01515) 3 25 62
ПУ «Новогрудокрайгаз»	(01597) 2 45 33
ПУ «Островецрайгаз»	(01591) 2 35 56
ПУ «Слонимежрайгаз»	(01562) 2 12 62
ПУ «Сморгоньмежрайгаз»	(01592) 3 29 30

г. Могилев

Могилевская область

Дрябин РГС	(02248) 2 47 04
Кировск РГС	(02237) 2 45 44, 2 40 11
Климовичи РГС	(02244) 5 62 05, 5 63 40
Кличев РГС	(02236) 5 14 33, 4 08 52
Костюковичи РГС	(02245) 5 29 48, 5 29 89
Краснополье РГС	(02238) 3 82 93, 2 19 30
Белыничи РГС	(02232) 5 42 11
Бобруйск РПУ	(02234) 3 50 10, 9 38 58
Быхов РПУ	(02231) 5 87 28, 5 60 41
Глуск РГС	(02230) 4 16 78, 4 17 79
Горки РГС	(02233) 5 80 73
Чаусы РГС	(02242) 2 42 79
Чериков РГС	(02243) 3 20 19, 3 22 08
Шклов РГС	(02239) 3 14 04
СПК «Газовик-Сίδαково»	(02239) 9 89 34
Могилевская ГНС	(0222) 46 22 60
Кричев РГС	(02241) 5 44 80, 5 45 46
Круглое РГС	(02234) 5 17 02, 5 17 73
Мстиславль РГС	(02240) 2 44 28
Осиповичи РГС	(02235) 2 26 65, 3 05 61
Славгород РГС	(02246) 2 25 72, 2 37 32
Хотимск РГС	(02247) 3 19 53

4. Требования безопасности

4.1. Во избежание несчастных случаев и выхода из строя устройства

	ЗАПРЕЩАЕТСЯ!
	А) ЭКСПЛУАТИРОВАТЬ УСТРОЙСТВО НА ГАЗЕ, НЕ СООТВЕТСТВУЮЩЕМ УКАЗАННОМУ В РАЗДЕЛЕ «СВИДЕТЕЛЬСТВО О ПРИЕМКЕ»; Б) ОТКРЫВАТЬ ГАЗ НА ОСНОВНУЮ ГОРЕЛКУ ПРИ ВКЛЮЧЕНИИ УСТРОЙСТВА ДО РОЗЖИГА ЗАПАЛЬНОЙ ГОРЕЛКИ; В) ВКЛЮЧАТЬ УСТРОЙСТВО ПРИ ОТСУТСТВИИ ТЯГИ В ДЫМОХОДЕ; Г) ПОЛЬЗОВАТЬСЯ УСТРОЙСТВОМ ДЕТЯМ И ЛИЦАМ, НЕ ЗНАКОМЫМ С НАСТОЯЩИМИ ПРАВИЛАМИ ЭКСПЛУАТАЦИИ; Д) ПОЛЬЗОВАТЬСЯ УСТРОЙСТВОМ ПРИ НЕИСПРАВНОЙ АВТОМАТИКЕ, ЗАПАЛЬНОЙ ГОРЕЛКЕ, ЗАСОРЕННОЙ ОСНОВНОЙ ГОРЕЛКЕ, ПРИ НАЛИЧИИ УТЕЧКИ ГАЗА И ПРИ ДРУГИХ НЕИСПРАВНОСТЯХ УСТРОЙСТВА; Е) РАЗБИРАТЬ И РЕМОНТИРОВАТЬ УСТРОЙСТВО СОБСТВЕННЫМИ СИЛАМИ И СРЕДСТВАМИ; Ж) ОСТАВЛЯТЬ РАБОТАЮЩЕЕ УСТРОЙСТВО НА ДЛИТЕЛЬНОЕ ВРЕМЯ БЕЗ НАДЗОРА.

4.2. При нормальной работе устройства и исправном газопроводе в помещении не должно ощущаться запаха газа. Появление запаха газа свидетельствует об утечке, возникшей вследствие повреждения устройства или газопровода.

При появлении запаха газа в помещении необходимо:

а) закрыть общий газовый кран, находящийся на газопроводе перед устройством;

б) немедленно погасить все открытые огни, не курить, не зажигать спички;

в) тщательно проветрить помещение;

г) не пользоваться электрическими выключателями и штепселями во избежание искрообразования;

д) сообщить в аварийную службу газового хозяйства об утечке газа для производства срочного ремонта.

4.3. При обнаружении неисправностей в работе устройства необходимо обратиться в ремонтный пункт эксплуатационной организации газового хозяйства и до устранения неисправностей устройством не пользоваться.

4.4. Признаки отравления газом и первая помощь.

При пользовании неисправным устройством или при невыполнении вышеуказанных правил эксплуатации может произойти отравление окисью углерода (угарным газом).

Первыми признаками отравления являются: тяжесть в голове, сильное сердцебиение, шум в ушах, головокружение, общая слабость, затем могут появиться тошнота, рвота, одышка, нарушение двигательных функций. Пострадавший может внезапно потерять сознание. Для оказания первой помощи необходимо: вывести пострадавшего на свежий воздух, расстегнуть стесняющую дыхание одежду, дать понюхать нашатырный спирт, тепло укрыть, но не давать уснуть и вызвать врача. В случае отсутствия дыхания немедленно вывести пострадавшего в другое теплое помещение со свежим воздухом и производить искусственное дыхание, не прекращая его до приезда врача.

Если выключение горелки происходит без блокировки, повторный автоматический запуск в работу должен быть не раньше чем через 10 минут.

5. Устройство изделия

5.1. Устройство (приложение А) состоит из следующих составных частей:

- а) облицовки 1;
- б) запальной горелки 2 и установленной над ней термопары 12;
- в) рамы 3, со смотровым окном, закрываемым заслонкой 11, через которое осуществляется розжиг запальной горелки;
- г) основной горелки 4, которая устанавливается на раму;
- д) блока автоматики 10;
- е) датчика тяги 13, включенного в цепь термопары;
- ж) шиберы 14, служащего для регулирования подачи вторичного воздуха.

5.2. Управление блоком автоматики осуществляется при помощи кнопок пусковой 5, выключающей 6 и ручки терморегулятора 7.

5.3. Блок автоматики выполняет следующие функции:

- а) обеспечивает подачу газа на запальную и основную горелки посредством ручного управления;
- б) автоматически отключает подачу газа в аппарат (котел) при погасании пламени запальной горелки и нарушении разряжения в дымоходе;
- в) обеспечивает мгновенное отключение подачи газа в аппарат нажатием выключающей кнопки;
- г) обеспечивает ручное выключение подачи газа на основную горелку при работающей запальной горелке;
- д) поддерживает заданную температуру воды в аппарате (котле).

5.4. На ручке терморегулятора имеется шкала, от установки которой зависит температура нагреваемой воды в аппарате (котле).

6. Подготовка к работе

6.1. Помещение, в котором эксплуатируется устройство, должно соответствовать требованиям «Технической безопасности в области газоснабжения Республики Беларусь».

6.2. Работы по установке устройства должны производиться работниками службы газового хозяйства в соответствии с требованиями «Правил технической безопасности в области газоснабжения Республики Беларусь».

6.3. Перед началом работ по монтажу устройства на аппарате (котле) необходимо произвести профилактический осмотр аппарата и проверку его исправности, убедиться в отсутствии утечек воды, газа и продуктов его сгорания на аппарате, при необходимости отрегулировать газогорелочное устройство: горение газа должно быть характерным голубым пламенем, без проскока пламени, желтого отсвета и коптящих (желтых) языков.

6.4. Схема сборки устройства дана в приложении А. Горелку основную 4 установить за рамой 2 и закрепить винтами 8 и гайками 9.

6.5. Схема установки устройства на аппарат (котел) дана в приложении Б. Устройство закрепить на аппарате (котле) крепежными деталями, входящими в комплект аппарата (котла).

Датчик температуры 3 через прокладку 4 вставить в штуцер водяной рубашки котла, затянуть накидную гайку, обеспечить герметичность в месте подсоединения. Во избежание повреждения датчика температуры обратить особую осторожность при обращении с капиллярной трубкой.

Необходимо также проверить целостность трубки термопары и контактных проводов, соединяющих ее с датчиком тяги.

6.6. После установки устройства автоматика должна быть проверена на срабатывание.

Корешок отрывного талона на гарантийный ремонт

Изыят «__» _____ 20__ г. Гл. механик эксплуатационной организации

фамилия, подпись

----- Л И Н И Я О Т Р Е З А -----

ОАО«Ратон»

Действителен по заполнении

ОТРЫВНОЙ ТАЛОН НА ГАРАНТИЙНЫЙ РЕМОНТ

Заполняет изготовитель

Устройство газогорелочное УГГ _____ № _____

Дата изготовления _____

Представитель ОТК изготовителя _____

штамп ОТК

Заполняет торговое предприятие

Дата продажи _____

число, месяц (прописью), год

Продавец _____

подпись или штамп

Штамп магазина

Заполняет ремонтное предприятие

Заводской номер _____

Выполнение работы по устранению неисправностей

Дата ремонта _____

число, месяц (прописью), год

Подпись и Ф.И.О. лица, производившего ремонт _____

Подпись владельца устройства, подтверждающая ремонт

Утверждаю:

Руководитель _____

наименование эксплуатационной организации

Штамп _____ «__» _____ 20__ г. _____

подпись

246044, г. Гомель, 44

Действителен по заполнению

Федюнинского, 19, ОАО «Ратон»

Свободная розничная

цена _____ руб.

_____ (артикул, преysкурant)

ГАРАНТИЙНЫЙ ТАЛОН

Заполняет изготовитель

Устройство газогорелочное УГГ _____ № _____

Дата изготовления _____

Представитель ОТК изготовителя _____

_____ штамп ОТК

Заполняет торговое предприятие

Дата продажи _____

число, месяц (прописью), год

Продавец _____

_____ подпись или штамп

Штамп магазина

7. Порядок работы

7.1. Перед включением устройства необходимо:

- а) проверить наличие тяги в дымоходе;
- б) повернуть ручку терморегулятора 7 в положение «0» (Приложение А);
- в) открыть газовый кран на стояке.

7.2. Для включения устройства следует:

- а) откинуть вниз облицовку 1;
- б) отодвинуть заслонку 11 смотрового окна рамы 3;
- в) нажать пусковую кнопку 5 и зажечь запальную горелку 2.

При первом включении или длительных перерывах в работе запальная горелка может сразу не загореться из-за наличия воздуха в трубках – необходимо держать кнопку нажатой 2-3 минуты и повторить зажигание;

г) держать пусковую кнопку 10-60 с нажатой до упора, пока прогреется термopара автоматики и клапан будет удерживаться в открытом положении магнитной пробкой.

Отпустить пусковую кнопку – запальная горелка должна гореть.

Убедиться, что горят полностью факелы пламени выходящие из центральных и боковых отверстий запальника.

После зажигания запальной горелки следует плавно повернуть ручку терморегулятора 7 до розжига основной горелки - основная горелка 4 должна включиться на полную мощность, воздухорегулируемыми шайбами отрегулировать картинку горения, задвинуть заслонку 11 смотрового окна рамы 3.

Установить желаемую температуру нагрева воды поворотом ручки терморегулятора согласно таблице 3.

Таблица 3

Цифры на ручке терморегулятора	0	1	2	3	4	5	6
Получаемая температура в зоне установки термобаллона для аппарата (котла), °C	Выкл.	40	50	60	70	80	90

Отрегулировать картинку горения за счет подачи первичного воздуха с помощью регулировочных заслонок 15 приложения А. Пламя должно быть голубого цвета.

7.3. Для выключения устройства следует:

- а) повернуть ручку терморегулятора 7 до отказа в положение «0»;
- б) нажать выключающую кнопку 6;
- в) закрыть газовый кран на стояке.

8. Техническое обслуживание

8.1. Наблюдение за работой устройства возлагается на владельца, который обязан содержать его в чистоте и исправном состоянии.

8.2. Рекомендуется периодически визуально проверять работу горелок: горение газа должно быть голубым пламенем, без желтого отсвета и коптящих (желтых) языков.

Не эксплуатируйте устройство при горении газа желтым, коптящим пламенем.

8.3. Профилактическое обслуживание и ремонт неисправного устройства должен производиться работниками эксплуатационной организации газового хозяйства в соответствии с инструкцией 5104-01.000 И21.14.

9. Транспортирование и хранение

9.1. Устройство транспортируется всеми видами транспорта в крытых транспортных средствах.

Во время погрузочно-разгрузочных работ и транспортирования ящики не должны подвергаться ударам и воздействию атмосферных осадков. Способ укладки ящиков на транспортное средство должен исключать возможность их свободного перемещения.

9.2. Хранение устройства – по группе условий хранения 5 ГОСТ 15150-69 в неотапливаемых помещениях в районах с умеренным и холодным климатом при температуре от минус 50 до плюс 40° С при относительной влажности окружающего воздуха до 80% в упаковке изготовителя.

9.3. Гарантийный срок хранения устройств – 12 месяцев со дня изготовления.

10. Свидетельство о приемке

10.1. Устройство газогорелочное УГГ _____ ВРЕИ.621466.001 _____ заводской номер _____ соответствует ТУ РБ 14440234.073 – 98 и признано годным для эксплуатации.

Устройство отрегулировано на использование газа с теплотой сгорания 35570 кДж/ м³ и давление 1274 Па.

Дата изготовления «___» _____ 20 ____ г.

Штамп ОТК (клеимо приемщика)

Сертификат соответствия № РБ ВУ/112 03.06.002 17133

Выдан Органом по сертификации бытовой и промышленной продукции, БелГИСС, 220113, г. Минск, ул. Мележа, 3, тел. 262-14-18, факс 262-16-23

Срок действия с 05.08.2011 по 04.08.2016

Декларация о соответствии Таможенного союза.

Регистрационный номер № ТС ВУ/112 11.01. ТР016 020 00880

Срок действия с 10.08.2015 по 07.06.2020

11. Гарантийные обязательства

11.1. Изготовитель гарантирует соответствие устройства требованиям ТУ РБ 14440234.073-98 при соблюдении потребителем условий транспортирования, хранения, монтажа и эксплуатации, установленных в настоящем руководстве.

11.2. Гарантийных срок эксплуатации устройства 2 года со дня продажи через розничную торговую сеть, а при поставках вне рыночного потребления – со дня получения потребителем, но не более 3 лет со дня выпуска.

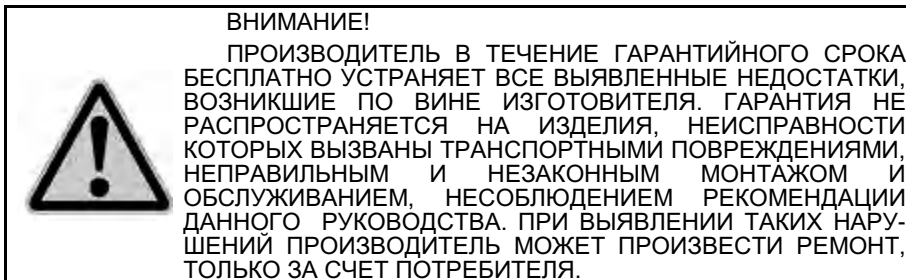

Приложение В (обязательное)

Вкладыш

Время установки устройства _____

Адрес места установки _____

Номер обслуживающей конторы «Горгаз» _____

Телефон _____

Адрес _____

Установка аппарата произведена _____

(организация, фамилия прораба) _____

Регулировка и наладка устройства произведена (на месте установки) _____

Дата пуска газа _____

Кем произведен пуск газа и инструктаж по пользованию устройством _____

Инструктаж прослушан. Правила пользования устройством усвоены _____

_____ дата

Фамилия владельца _____

_____ подпись

Подпись ответственного лица газовой эксплуатационной конторы и дата _____

Приложение Б
(обязательное)

Схема установки устройства в бытовой отопительный аппарат с водяным контуром или водогрейный отопительный котел

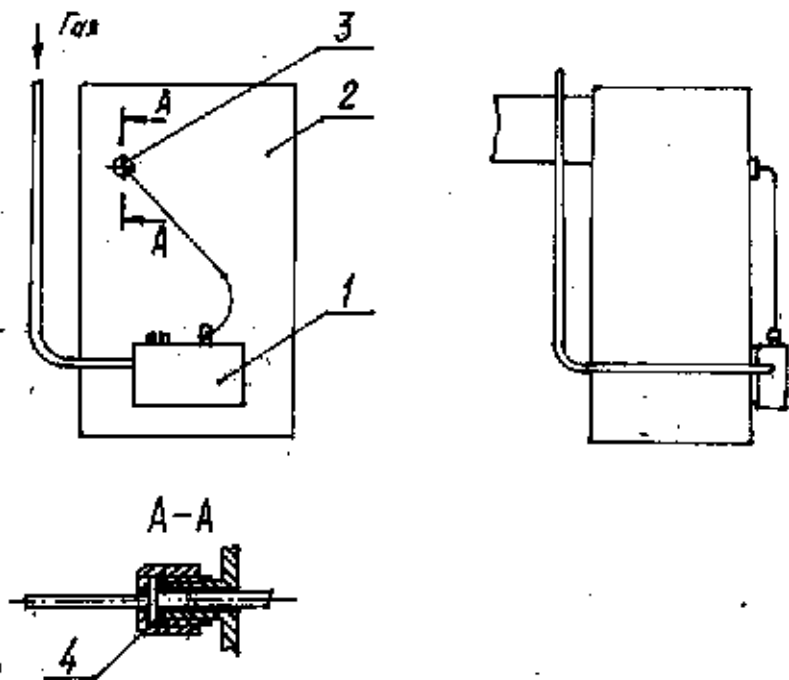

1 – устройство газогорелочное, 2 – аппарат отопительный с водным контуром, 3 – датчик температуры, 4 – прокладка.

11.3. Гарантийный ремонт устройства осуществляет изготовитель: 246044, г. Гомель, ул. Федюнинского, 19, ОАО «Ратон», Республика Беларусь, телефоны для справок (375-232) 68-25-37, внутренний телефон 32-75, при наличии и правильно заполненном гарантийном и отрывном талонах.

11.4. Срок службы устройства до списания не менее 15 лет.

11.5. Ремонт в гарантийный период считается негарантийным в случаях:

- не соблюдения правил установки, эксплуатации и обслуживания устройства, изложенных в руководстве по эксплуатации устройства
- механических повреждений вследствие неаккуратного использования, хранения, транспортировки устройства владельцем или торговой организацией;
- если монтаж или ремонт устройства производился лицами на это неуполномоченными;
- изменения конструкции или доработки устройства владельцем без согласования с производителем.

12. Возможные неисправности и методы их устранения

Наименование неисправностей, внешнее проявление и дополнительные признаки	Вероятная причина	Методы устранения
При зажигании клапан электромагнитный не удерживается в открытом положении, после отпущения кнопки пусковой горелка запальная гаснет	Термопара не попадает в пламя горелки запальной	Отрегулируйте положение термопары и горелки
	Пламя горелки не попадает на термопару	Прочистить отверстия в горелке запальной
	Отсутствует контакт в цепи термопары	Выверните термопару и зачистите контакты мелкой наждачной бумагой
	Неисправна термопара	Замените термопару
Автоматика не регулирует заданную температуру	Неисправен клапан электромагнитный	Замените клапан электромагнитный
	В термодатчике появилась утечка термостатической жидкости	Замените неисправный термодатчик и произведите его настройку

9Продолжение таблицы

Наименование неисправностей, внешнее проявление и дополнительные признаки	Вероятная причина	Методы устранения
Пусковая или выключающая кнопки после нажатия поднимаются не полностью	Загрязнена смазка штока	Удалите пыль и грязь и смажьте штоки машинным маслом
На газовой горелке коптящее пламя желтого цвета, пламя размыто	Не настроена работа горелки. Плохая тяга	Отрегулировать работу горелки с помощью вращающихся заслонок для регулировки подвода воздуха к насадкам. Пламя должно быть голубым, без желтого цвета.
На газовой горелке происходит отрыв пламени	Увеличенная тяга	Прикрыть шибер и заслонки для подвода вторичного воздуха на панели
	Увеличен подвод первичного воздуха	Прикрыть вращающиеся заслонки на горелке для подвода первичного воздуха
	Увеличено давление газа в сети	Прикрыть кран после клапана отсекателя

13. Сведения об утилизации

- 13.1. При принятии решения о непригодности устройства к дальнейшей эксплуатации, устройство подвергнуть утилизации.
- 13.2. Металлические составные части устройства (сталь), цветные металлы сдать в виде лома на предприятия по переработке цветных и черных металлов.
- 13.3. Изоляционные материалы, резиновые уплотнения отправить на полигон твердых бытовых отходов.

Приложение А
(обязательное)

Внешний вид устройства

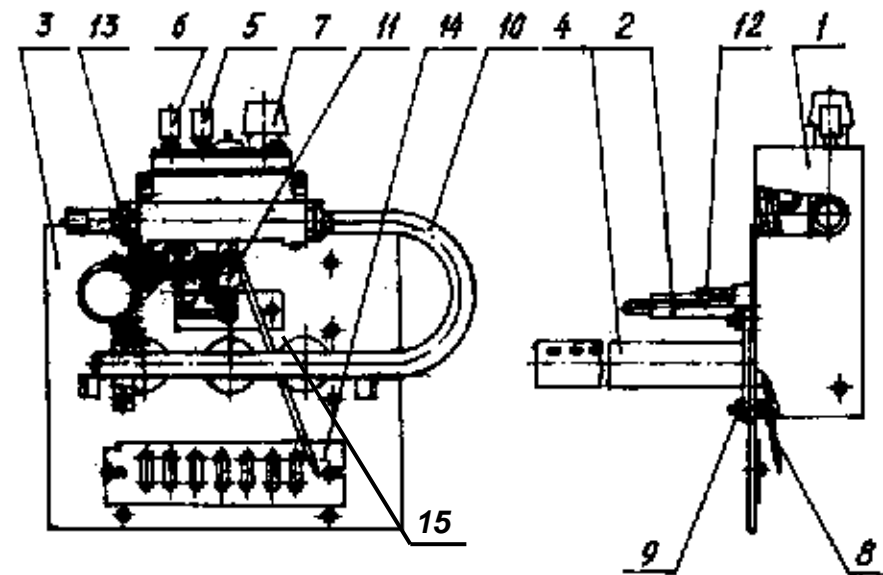

Схема электрическая

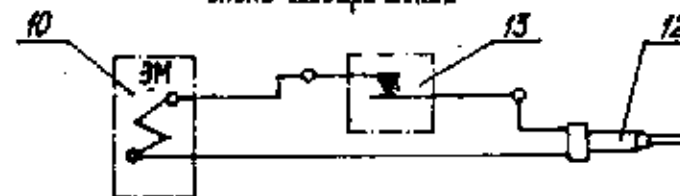

- 1 – облицовка, 2 – горелка запальная, 3 – рама, 4 – горелка основная, 5 – кнопка пусковая, 6 – кнопка выключающая, 7 – ручка терморегулятора, 8 – винт М5х16, 9 – гайка М5, 10 – блок автоматики, 11 – заслонка, 12 – термopapa, 13 – датчик тяги, 14 – шибер, 15 – заслонка регулировочная.