

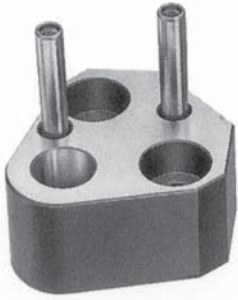

WZ 5484

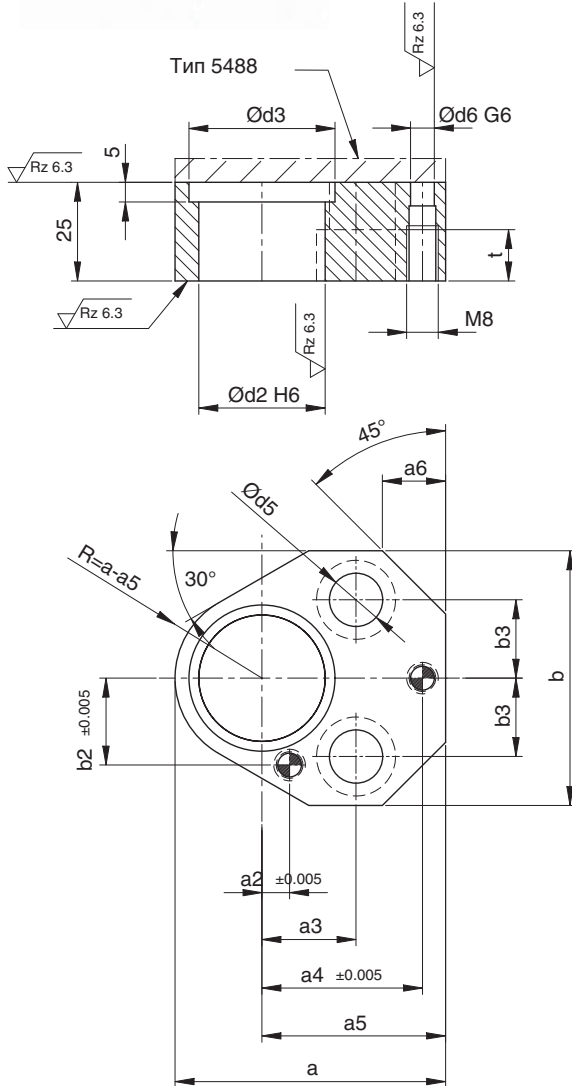

- Плиты для крепления, многоугольные, для пуансонов с цилиндрической головкой
- Aufnahmeplatten, Polygonform, für Schneidstempel mit zylindrischem Kopf
- Houderblok polygon, snelwisselsysteem voor ponsnippels met cilindrische kop
- Plagues de fixation, polygonales, pour poinçons à tête cylindrique



Для быстросменных пуансонов согласно ISO 8020
Материал плиты для крепления 1.7131
Твердость 59-61 HRC
Для листового металла толщиной до 3 мм.

Für Schnellwechsel-Schneidstempel nach ISO 8020.
Material Aufnahmeplatte 1.7131
Härte 59-61 HRC
Für Blechdicke bis 3 mm.

Voor snelwissel stempels volgens ISO 8020
Materiaal opnameplaat 1.7131
Hardheid 59-61 HRC
Voor plaatstaal tot 3 mm.

Pour poinçons à changement rapide suivant ISO 8020
Matière plaque de fixation 1.7131
Dureté 59-61 HRC
Pour feuilles d'acier jusqu'à 3 mm.

Артикул	d ₂ h6	a	b	a ₂ ±0,005	a ₃	a ₄ ±0,005	a ₅	a ₆	b ₂ ±0,005	b ₃	d ₃	d ₅	t
WZ 5484	10	43,5	41,0	7,5	19,05	26,92	34,0	10	9,0	11,12	14	9,0	9
WZ 5484	13	49,5	48,5	6,5	19,05	29,97	37,0	12	12,0	14,27	17	9,0	9
WZ 5484	16	52,5	51,5	6,0	19,05	31,75	38,5	13	13,5	15,87	20	9,0	9
WZ 5484	20	59,0	56,5	5,0	19,05	33,53	42,0	15	16,5	17,47	25	11,0	11
WZ 5484	25	68,5	64,5	7,0	23,82	40,64	46,5	16	22,0	19,84	30	13,5	13
WZ 5484	32	68,5	64,5	7,0	23,82	40,64	46,5	16	22,0	19,84	37	13,5	13