



СИСТЕМА
НАДЕЖНОСТЬ В ДЕТАЛЯХ

Дистрибьютор DME в России ООО «Система»
+7 (495) 199-14-51 www.system.com.ru



WZ 5488

- Нажимные диски для WZ 5484
- Druckplatten für WZ 5484
- Drukplaten voor WZ 5484
- Disques de pression pour WZ 5484

Для быстросменных пуансонов
 Материал: Инструментальная сталь/ закаленная.
 Отполирован с обеих сторон
 Материал плиты для крепления 1.7131
 Твердость 59-61 HRC
 Для листового металла толщиной до 3 мм.

Für Schnellwechsel-Schneidstempel
 Material: Werkzeugstahl / gehärtet, beidseitig flachgeschliffen
 Material Aufnahmeplatte 1.7131
 Härte 59-61 HRC
 Für Blechdicke bis 3 mm.

Voor snelwissel stempels
 Materiaal: Werktuigstaal / gehard, beide zijden vlak geslepen
 Materiaal opnameplaat 1.7131
 Hardheid 59-61 HRC
 Voor plaatstaal tot 3 mm.

Pour poinçons à changement rapide
 Matière: Cémentée/trempée, rectifiées des 2 côtés
 Matière plaque de fixation 1.7131
 Dureté 59-61 HRC
 Pour feuilles d'acier jusqu'à 3 mm.

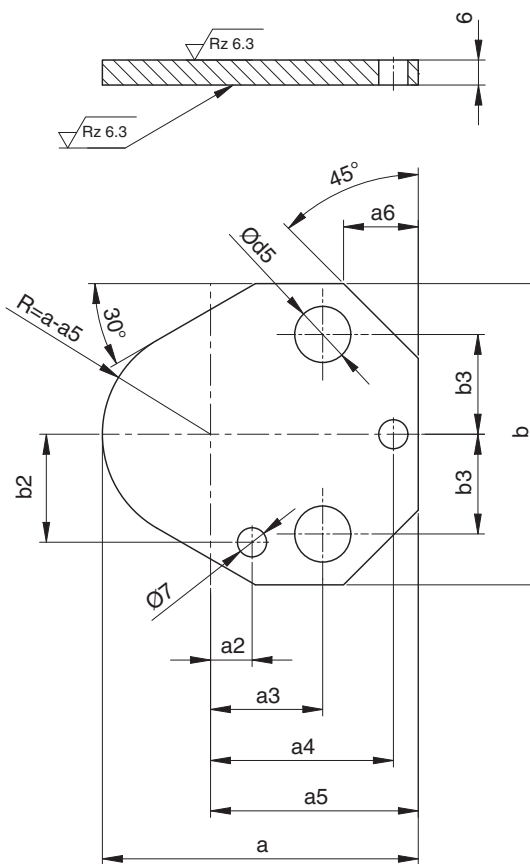

4

Артикул	d ₂ h6	a	b	a ₂ ±0,005	a ₃	a ₄ ±0,005	a ₅	a ₆	b ₂ ±0,005	b ₃	d ₅
WZ 5488	10	43,5	41,0	7,5	19,05	26,92	34,0	10	9,0	11,12	9,0
WZ 5488	13	49,5	48,5	6,5	19,05	29,97	37,0	12	12,0	14,27	9,0
WZ 5488	16	52,5	51,5	6,0	19,05	31,75	38,5	13	13,5	15,87	9,0
WZ 5488	20	59,0	56,5	5,0	19,05	33,53	42,0	15	16,5	17,47	11,0
WZ 5488	25	68,5	64,5	7,0	23,82	40,64	46,5	16	22,0	19,84	13,5
WZ 5488	32	68,5	64,5	7,0	23,82	40,64	46,5	16	22,0	19,84	13,5

10/01/2019

Дистрибьютор DME в России ООО «Система»
+7 (495) 199-14-51 www.system.com.ru