



Производитель ООО "МК Стиль"
Manufacturer: ООО "МК Style"
Россия, 440015, Пензенская обл.,
Russia, 440015, Penza region.
г.Пенза, ул. Аустрина, 166
Penza, st. Austrian, 166
тел.tel.: +7 (8412) 90-81-32

Инструкция по сборке и эксплуатации мебели
Furniture assembly and operation instructions

КОМФОРТ-15 Шкаф-купе

COMFORT-15 Sliding wardrobe

Габариты: Д.1 596 x В.2 176 x Г.541 мм

Dimensions: L.1596 x H.2176 x D.541 mm

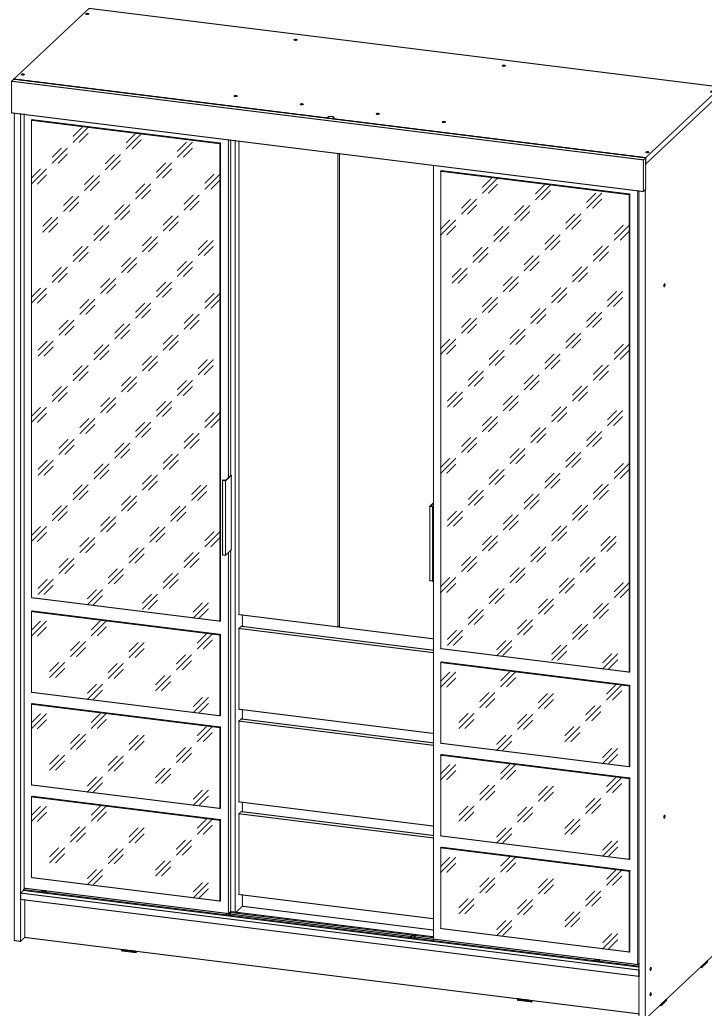

**Нагрузка: на полки - не более 5 кг, на ящик - не более 8кг
при равномерно распределённых статических нагрузках.**

**Load: on shelves - no more than 5 kg, on a drawer -
no more than 8 kg with uniformly distributed static loads.**

Уважаемые покупатели!

Рекомендуем доверить сборку Вашей мебели профессиональным сборщикам













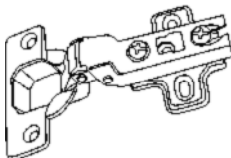
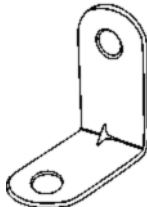
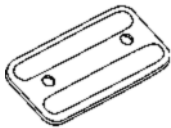
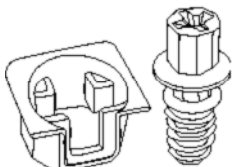

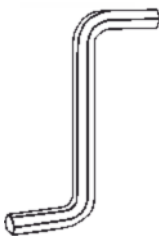

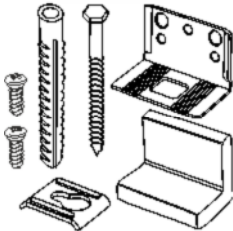

Dear customers!

We recommend entrusting the assembly of your furniture to professional assemblers.

Детализировка

Упаковка	Материал	Поз.	Наименование	Кол-во	Размер	
1	ЛДСП 16 мм_2,75 (Каркас)	1	Бок левый_	1	2 160	522
	ЛДСП 16 мм_2,75 (Каркас)	2	Бок правый_	1	2 160	522
	ЛДСП 16 мм_2,75 (Каркас)	7	Вязка	4	510	477
	ЛДСП 16 мм_2,75 (Каркас)	8	Вязка	4	510	444
	ЛДСП 16 мм_2,75 (Каркас)	10	Планка	1	510	80
	ЛДСП 16 мм_2,75 (Каркас)	11	Планка	1	1 596	80
	ЛХДФ 3,2 мм	21	Дно ящика	3	481	398
	ЛХДФ 3,2 мм	20	Задняя стенка	3	2 065	527
2	ЛДСП 16 мм_2,75 (Каркас)	15	Фасад ящика	1	504	204
	ЛДСП 16 мм_2,75 (Каркас)	15	Фасад ящика	2	504	204
	ЛДСП 16 мм_2,75 (Каркас)	9	Цоколь	2	1 562	106
	ЛДСП 16 мм_2,75 (Каркас)	5	Перегородка правая	1	2 038	478
	ЛДСП 16 мм_2,75 (Каркас)	6	Перегородка левая	1	2 038	478
	Направляющая однополосная бм (Черная)	22	_Направляющая однополосная бм (Черная)	2	1 562	
3	ЛДСП 16 мм_2,75 (Каркас)	3	Крышка	1	1 596	522
	ЛДСП 16 мм_2,75 (Каркас)	4	Вязка	1	1 562	522
	ЛДСП 16 мм_2,75 (Каркас)	16	Бок ящика лев.(Зпр)	3	400	138
	ЛДСП 16 мм_2,75 (Каркас)	17	Бок ящика прав.(Зпр)	3	400	138
	ЛДСП 16 мм_2,75 (Каркас)	18	Перед/Зад вязка ящика	6	453	138
	ЛДСП 16 мм_2,75 (Каркас)	12	Планка	4	510	74
	ЛДСП 16 мм_2,75 (Каркас)	13	Створка	1	1 206	250
	ЛДСП 16 мм_2,75 (Каркас)	13	Створка	1	1 206	250
	Труба-штанга (3 м)	19	_Труба-штанга (3м)	2	505	
	Фурнитура (ВНУТРИ УПАКОВКИ)	500	Фурнитура (ВНУТРИ УПАКОВКИ)	1		
	Фурнитура (ВНУТРИ УПАКОВКИ)	501	Фурнитура (ВНУТРИ УПАКОВКИ)	1		
	Фурнитура (ВНУТРИ УПАКОВКИ)	502	Фурнитура (ВНУТРИ УПАКОВКИ)	1		
4	ЛДСП 16 мм_2,75 (Каркас)	14	Створка купе	1	2 014	516
	ЛДСП 16 мм_2,75 (Каркас)	14	Створка купе	1	2 014	516

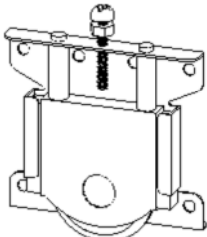
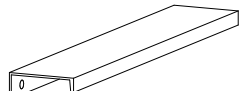
Набор фурнитуры / Set of fittings

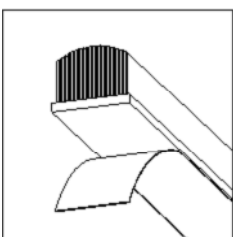
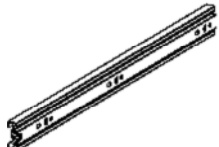
				
x76	6,3*50 MM x76	x4	30x30x15 MM x4	x8
				
x1	8*30 MM x12	x1	x1	2 * 20 MM x130
				
10*10 MM x2	x4	3,5*16 MM ЧЕРНЫЙ/BLACK x14	4,2*14 MM x56	x2
				
3,5*15 MM x96	M6 * 25 MM x6	M6, D8, L 10 MM x6	D 5 MM x4	D 8 MM x6
				
x8	x2	x2	M7x6 MM x4,5	400 x 35MM x3

Приемка мебели

При получении рекомендуется проверить мебель на предмет ее комплектности и внешних качественных признаков. Следует вскрыть упаковку, осмотреть лицевые панели, зеркала, стеклянные элементы, проверить наличие и комплектность фурнитуры, убедиться в отсутствии видимых дефектов. Необходимо помнить, что принятие мебели без указания на явные недостатки, которые могли быть обнаружены при обычном осмотре, лишает покупателя права впоследствии предъявлять по ним претензии. При этом недостатком или дефектом мебели не считаются:

- наличие определенных особенностей в его элементах, обусловленных стилистическим замыслом производителя в подборе исходных материалов или связанных с природным происхождением используемых материалов, с их несущественными отличиями фактур и/или оттенков.
- незначительная разность цветовых оттенков облицовочных тканей, а также покрытий из искусственной и натуральной кожи.
- незначительная разность цветовых оттенков и отличие рисунка и/или декора. Складки и морщины на обивочных материалах мягких элементов, возникающие по причине нагрузок в результате упаковки и/или в процессе транспортировки, и исчезающие после разглаживания рукой, также не являются дефектом.

Общие условия эксплуатации и ухода за мебелью

1. Мебель должна эксплуатироваться в сухих и теплых помещениях, не подверженных перепадам температур, имеющих отопление и вентиляцию при температуре воздуха не ниже +10 град С и не выше +40 град С с относительной влажностью 45-75%. Существенные отклонения от указанных режимов приводят к значительному ухудшению потребительских качеств и повреждению мебели.

2. Запрещается устанавливать нагревательные приборы (печи, плиты, духовки, световые элементы и др.) рядом с фасадами, т.к. контакт с поверхностями или воздухом, температура которых превышает 80 градусов по Цельсию может привести к оплавлению, деформации и отслоению пластика ПВХ от основы фасада. Избегать повышенной влажности. Рекомендуем установить принудительную вытяжку в зоне установки плиты.

3. Во избежание выгибания и разбухания деталей из ЛДСП / МДФ следует оберегать их поверхность от длительного воздействия влаги. Недопустимо попадание на поверхности жидкостей, растворяющих пластики, пленку ПВХ (кислоты, растворитель, спирт, ацетон, бензин и др.).

4. Следует оберегать фасады от механических повреждений, которые могут быть вызваны воздействием твердых предметов, абразивных порошков.

5. Во избежании возникновения царапин, нельзя подвергать любому механическому воздействию рисунок на фасадах с фотопечатью.

6. Старайтесь нагружать кухонные навесные шкафы и выдвижные кухонные ящики равномерно, обеспечивая равновесие скользящих частей. Предметы на полках рекомендуется размещать по принципу: наиболее тяжелые – ближе к краям (стенкам ящика), более легкие ближе к центру. Помните о недопустимости статической вертикальной нагрузки для выдвижных кухонных ящиков из ЛДСП более 5 кг, на полки шкафов и столов – более 8 кг. При эксплуатации выдвижных ящиков и раздвижных дверей не прилагайте чрезмерных усилий.

7. Секции с полками из ЛДСП предназначены для хранения сухой посуды и кухонных принадлежностей. Для хранения мокрой посуды предназначены специальные секции с металлическими полками и закреплённым снизу поддоном.

8. Не допускается длительное воздействие прямых солнечных лучей, которое может привести к цветовым изменениям на поверхностях мебели или мате риале обивки.

9. После 6 месяцев эксплуатации мебели под нагрузкой может сложиться ситуация, когда некоторые механические детали, такие как петли, направляющие, замки и т.д., утратят оптимальную настройку, выполненную во время сборки и установки мебели. Смазка механических узлов со временем высыхает, теряет свои свойства. Подобные явления проявляются в затруднении и скрипе при открывании створок, механизмов раскладывания, механизмов выдвижения ящиков. В таких случаях не следует прилагать чрезмерные физические усилия, а необходимо выполнить своевременную регулировку петель или смазку подвижных частей механизмов специальными смазочными средствами. В процессе эксплуатации мебели резьбовые соединения следует периодически подтягивать.

Для сохранения и поддержания мебели в хорошем состоянии в течение длительного срока рекомендуем прочитать подробные инструкции по уходу и эксплуатации мебели, представленные на нашем сайте mcstyle.ru во вкладке «ПОКУПАТЕЛЯМ» в шапке сайта.

Гарантийные обязательства

Изготовитель гарантирует соответствие мебели требованиям ГОСТ 16371-2014, ГОСТ 19917-2014 при соблюдении условий транспортирования, эксплуатации, хранения и сборки. Гарантийный срок эксплуатации изделия - 3 года с даты производства. Гарантии не распространяются на изделия поврежденные при перевозке, а также при не соблюдении правил сборки, эксплуатации и хранения, изложенных в настоящей инструкции. Все виды деталей изображены схематично и могут отличаться от оригиналов. Производитель оставляет за собой право вносить изменения в конструкцию, не ухудшающие ее эксплуатационные характеристики.

Схема на производство № от (дата выпуска)		Ярлык для информации	
Перечень используемой фурнитуры		Наименование фурнитуры	
- Маркировка (серия) (наименование изделия)		- Маркировка (серия) (наименование изделия)	
[Серия номенклатуры]		[Серия номенклатуры]	
Плита 2 * 20 мм	100	Произведено в России	
Вакушка - дни евро-откидывающаяся	89	Производитель: ООО "МК СТИЛЬ"	
Вакушка телескопическая D 5 мм - Белая	4	440015, Пензенская обл, Пенза с	
Крон для откида евро	1	Аутстава ул, дом № 108	
Коробка (2-хлитая) под фурнитуру 400x100x100 мм	1	Дата выпуска: 2018 год	
Коробка 89*84*20 мм № 1 Металлик	10	Соответствует ГОСТ 16371-2014, 19917-1993	
Петли - четырехшарнирные неадаптированные (металл)	8	Габаритные размеры: Длина x Высота x Глубина	
Полуподвеситель - белый	8	Вес	
ручка С20 маг + маг 120 мм	3	Гарантийный срок	
откидывающая евро 6,8*90 мм	88	Срок службы	
смазка-оборка	1		
шпатель 8*90 мм	4		
шпатель - 3,8*16 мм (металл)	80		

Вложенный в фурнитуру «Маркировочный ярлык» отрезать по линии и приклеить на заднюю стенку изделия по окончании сборки

СПАСИБО ЗА ПОКУПКУ

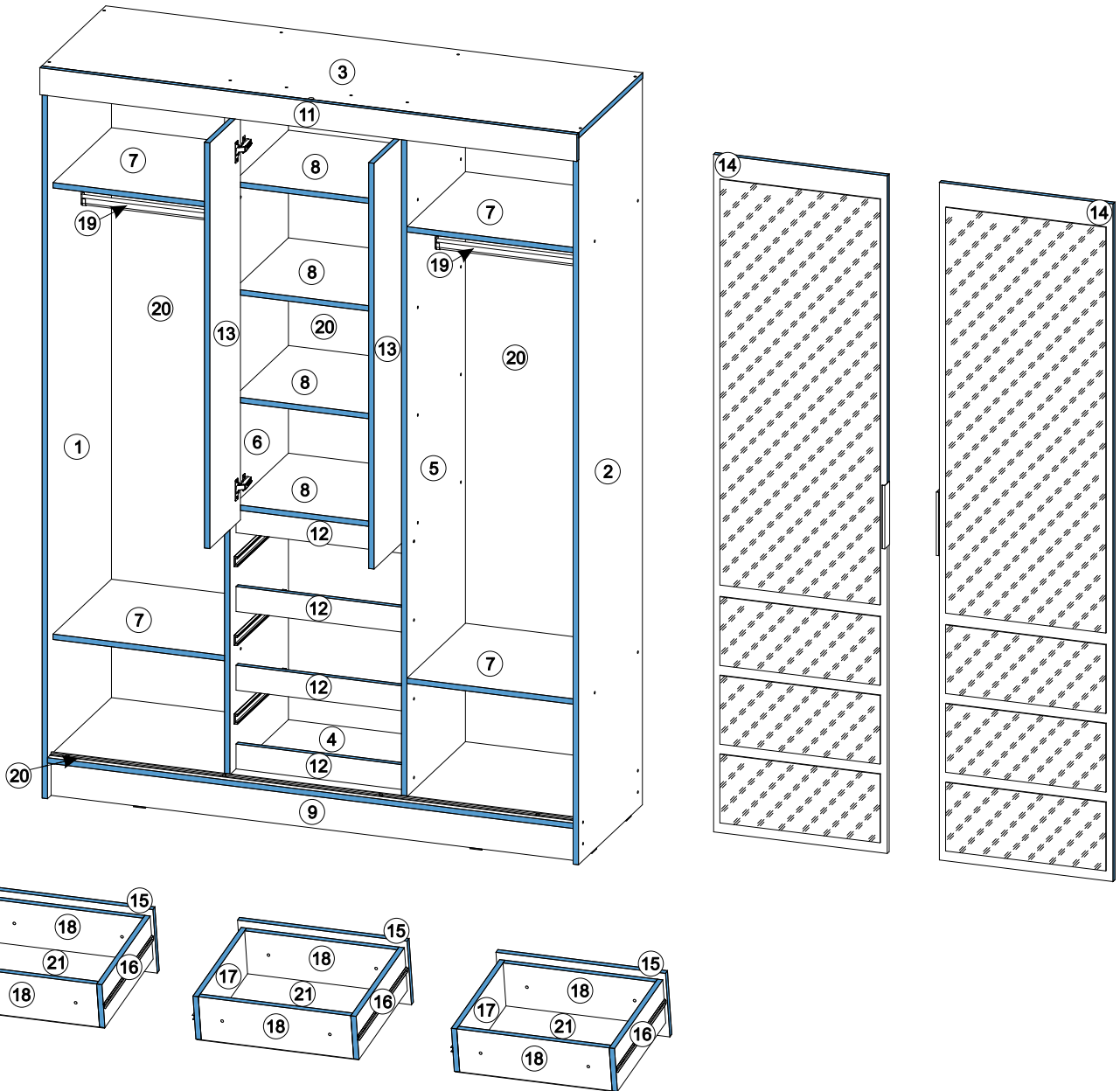

В процессе сборки Вам понадобятся:
During the assembly process you will need:

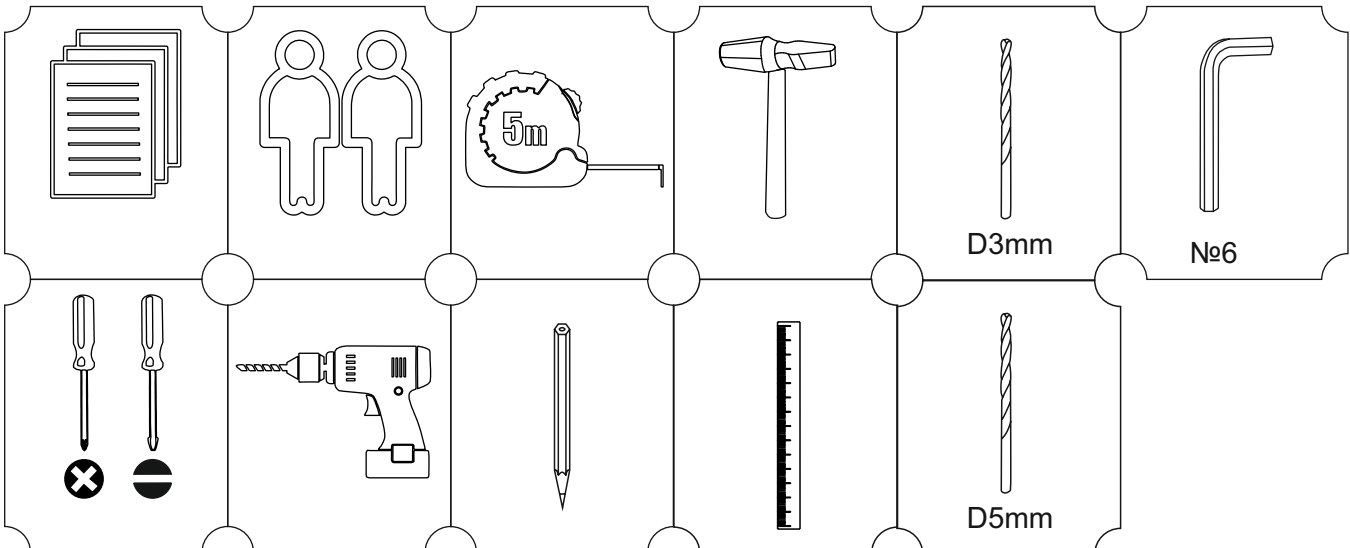

1

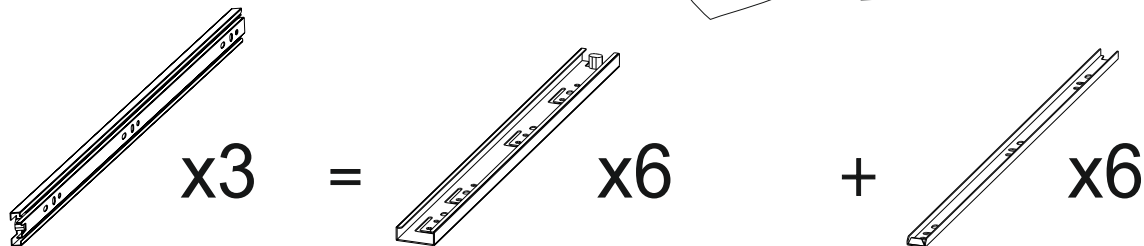
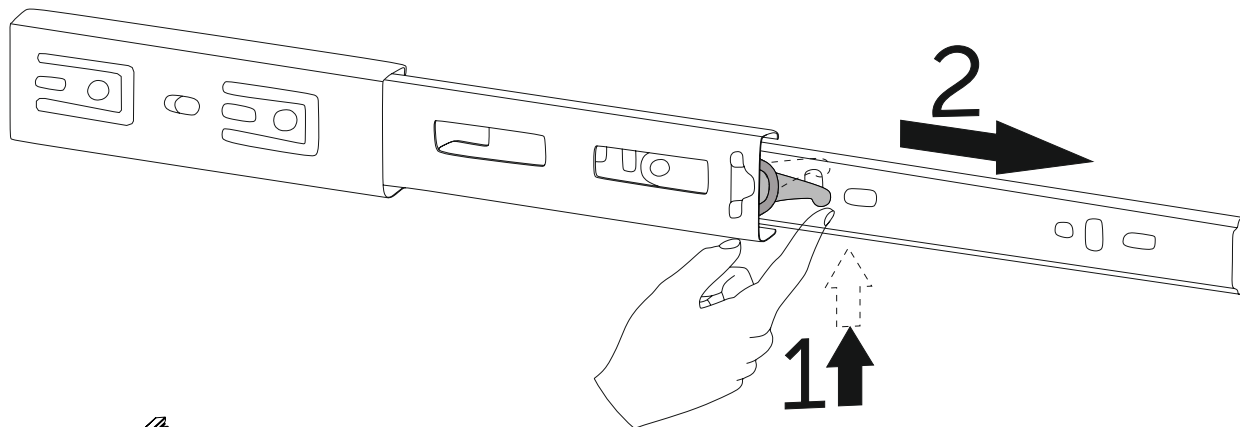

2

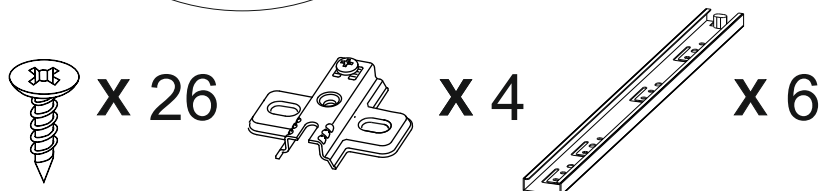
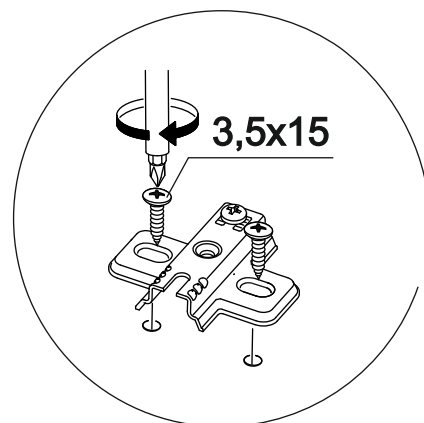
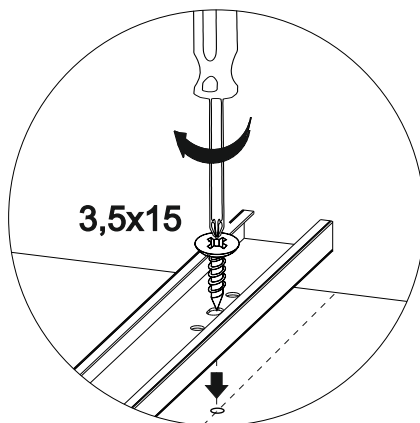
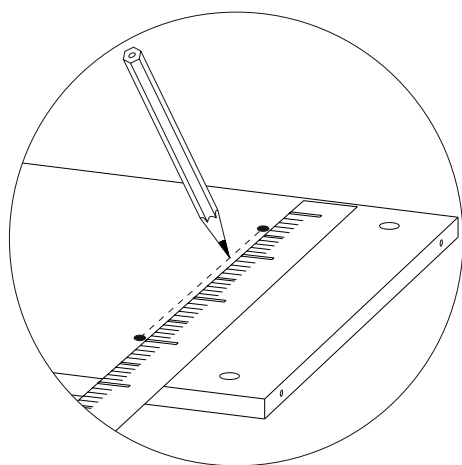
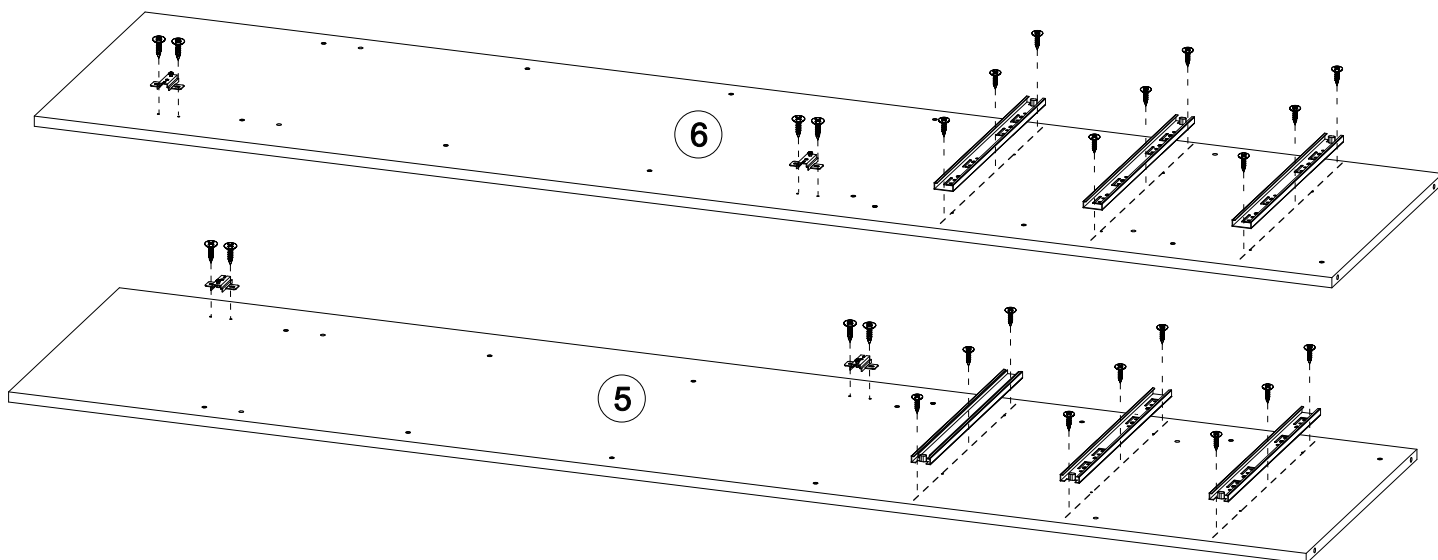

3

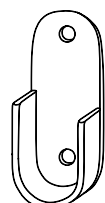
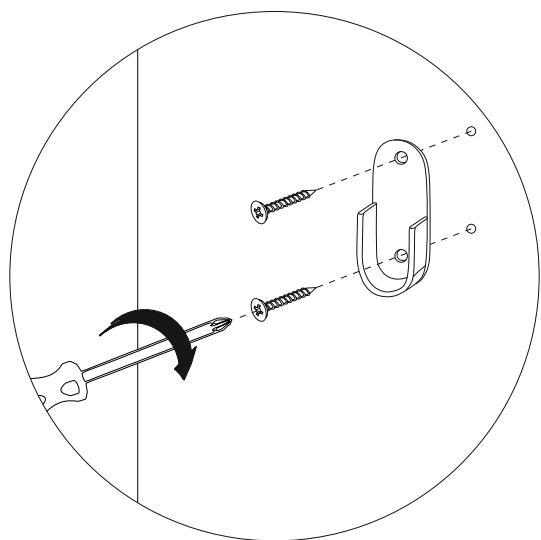
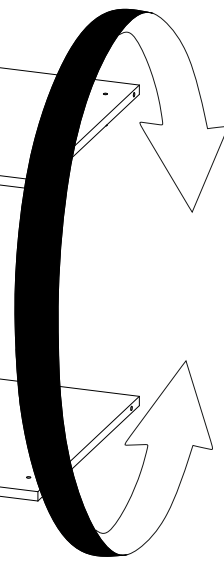
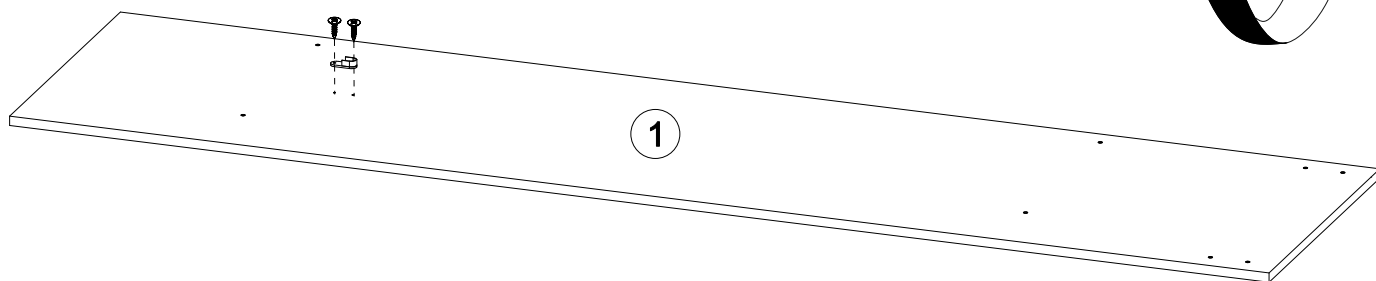
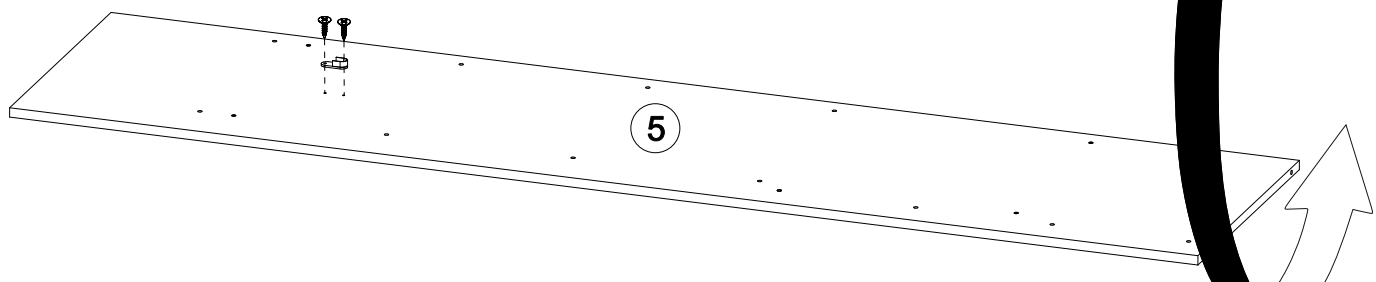
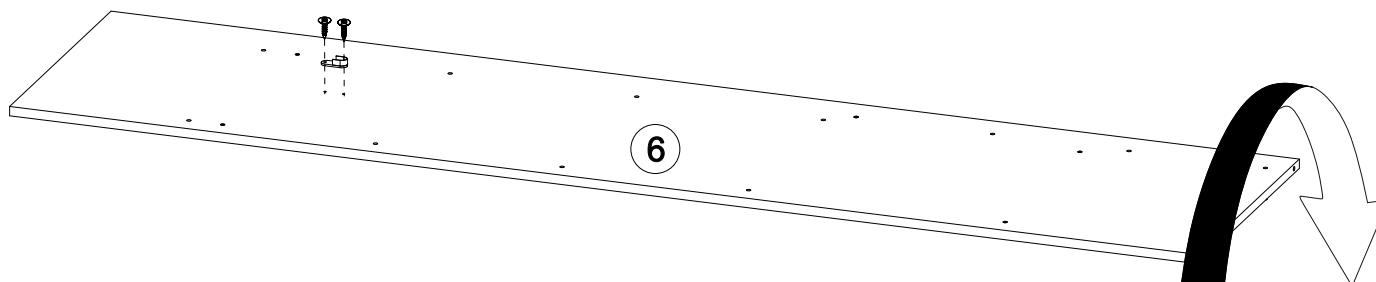
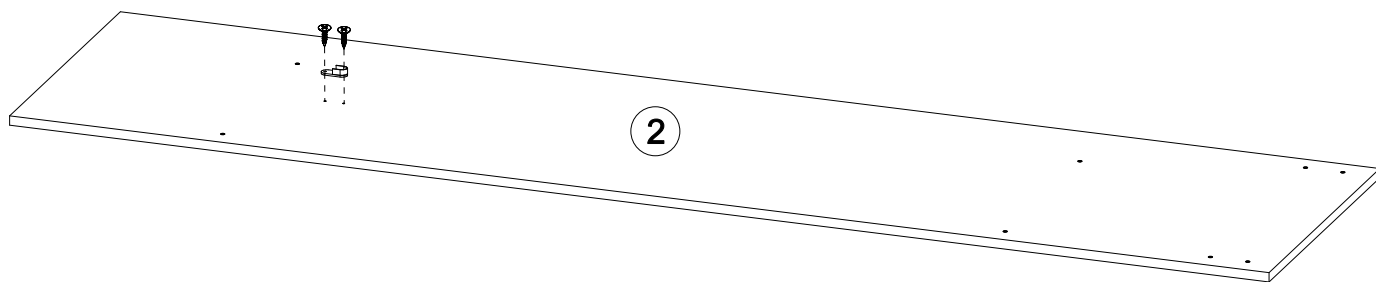

x 4

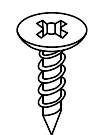

x 8

4

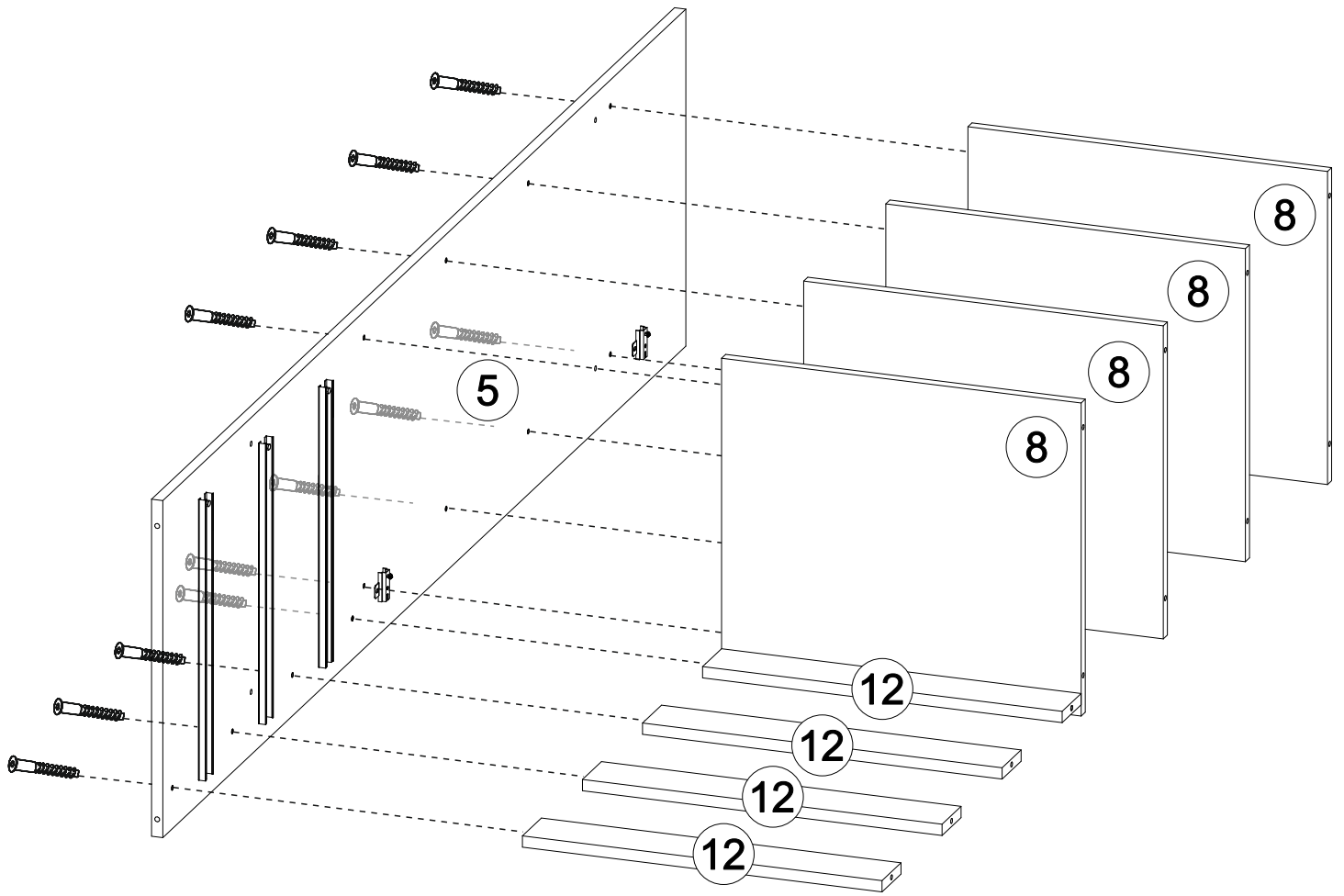

x 12

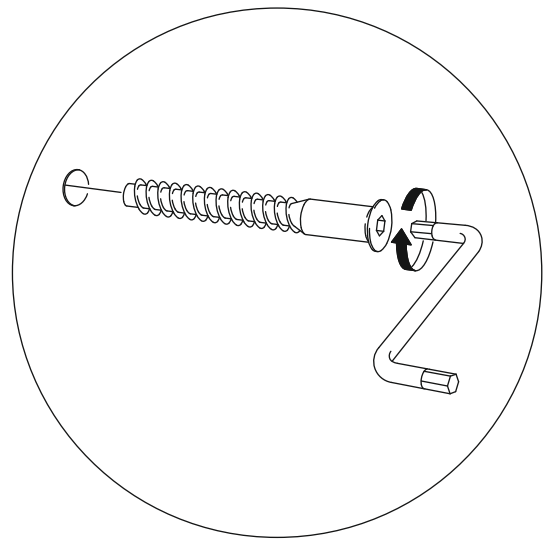

5

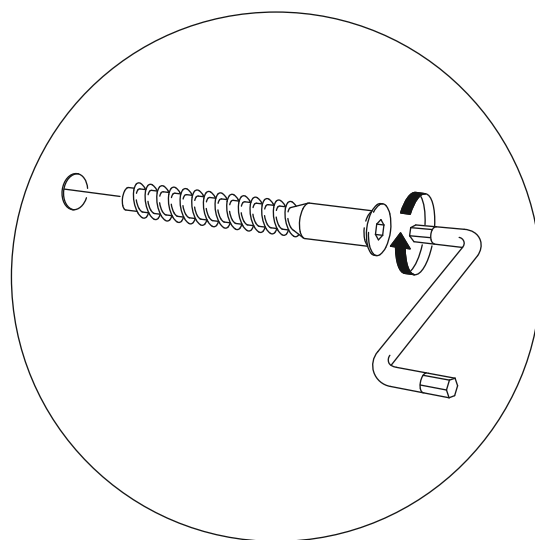
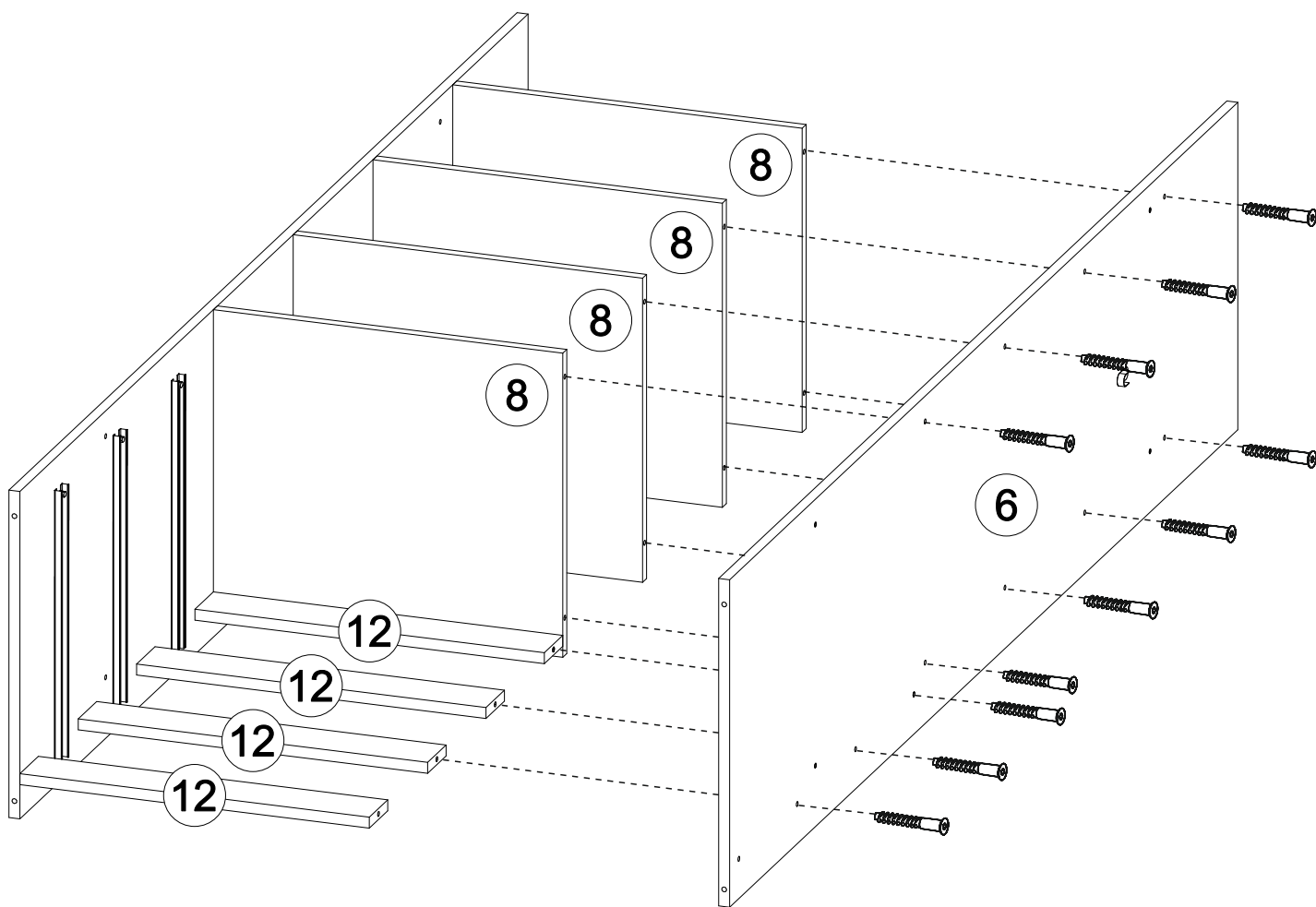

x 12

6

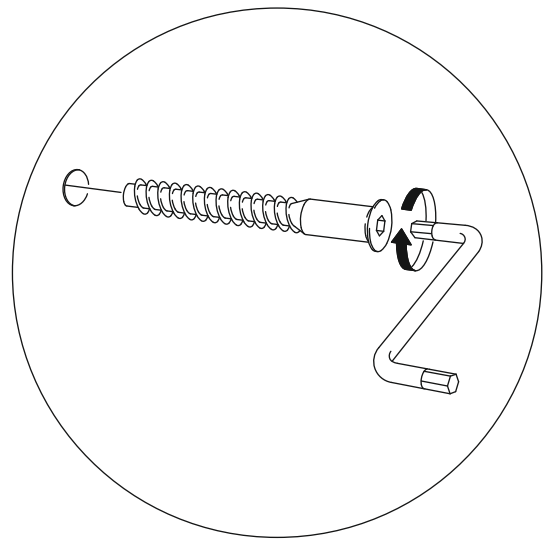
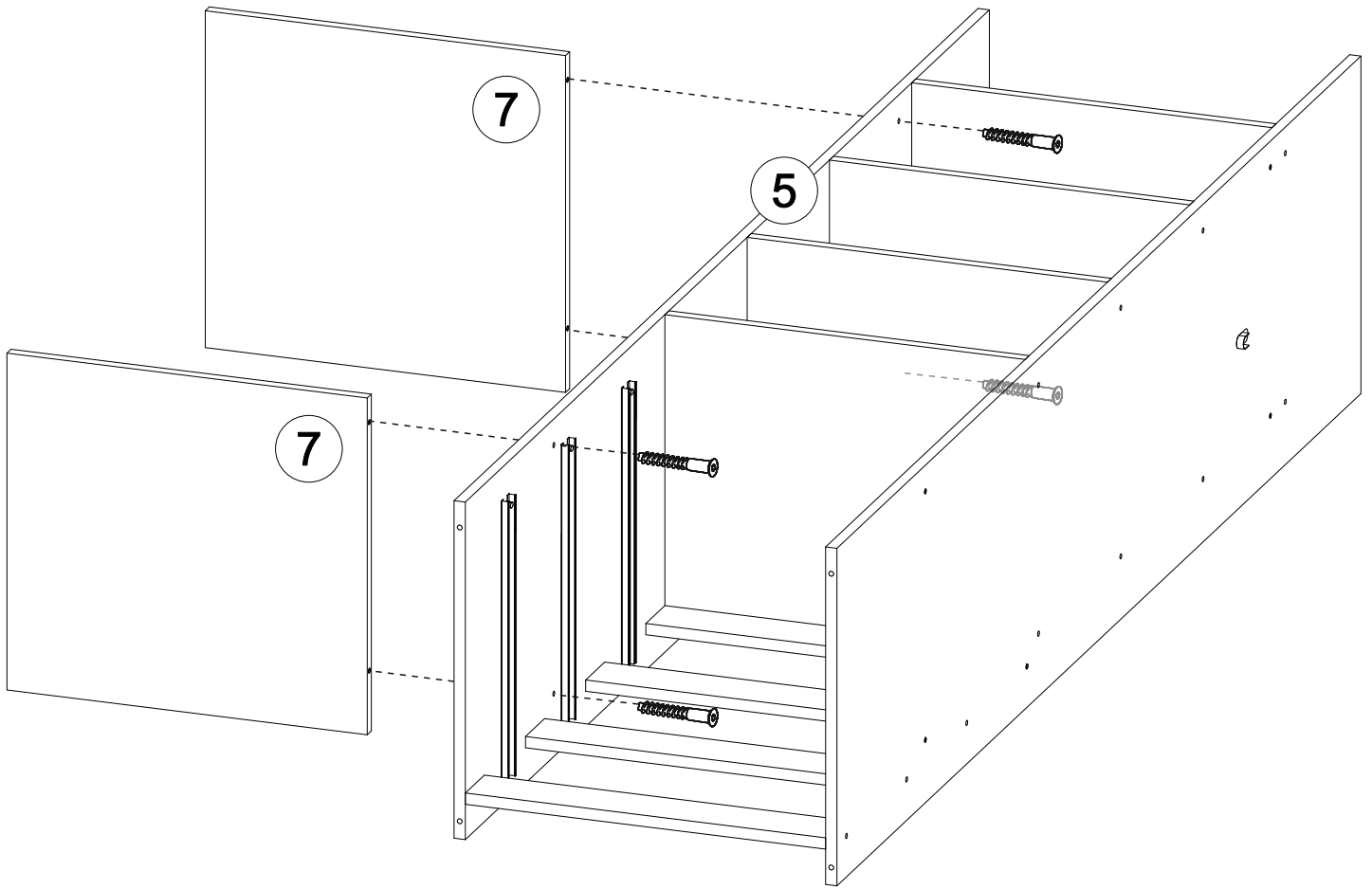

x 4

7

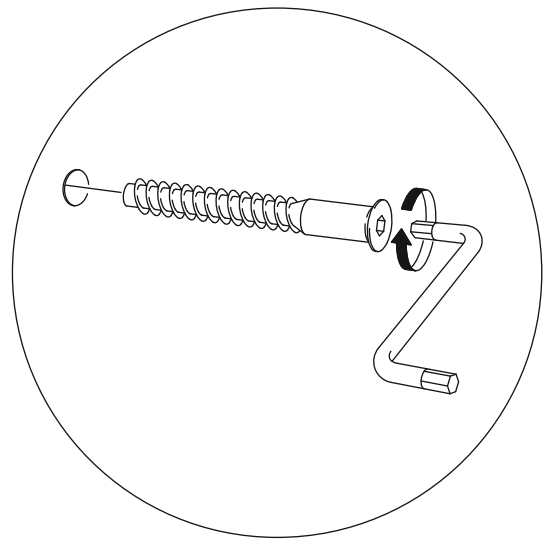
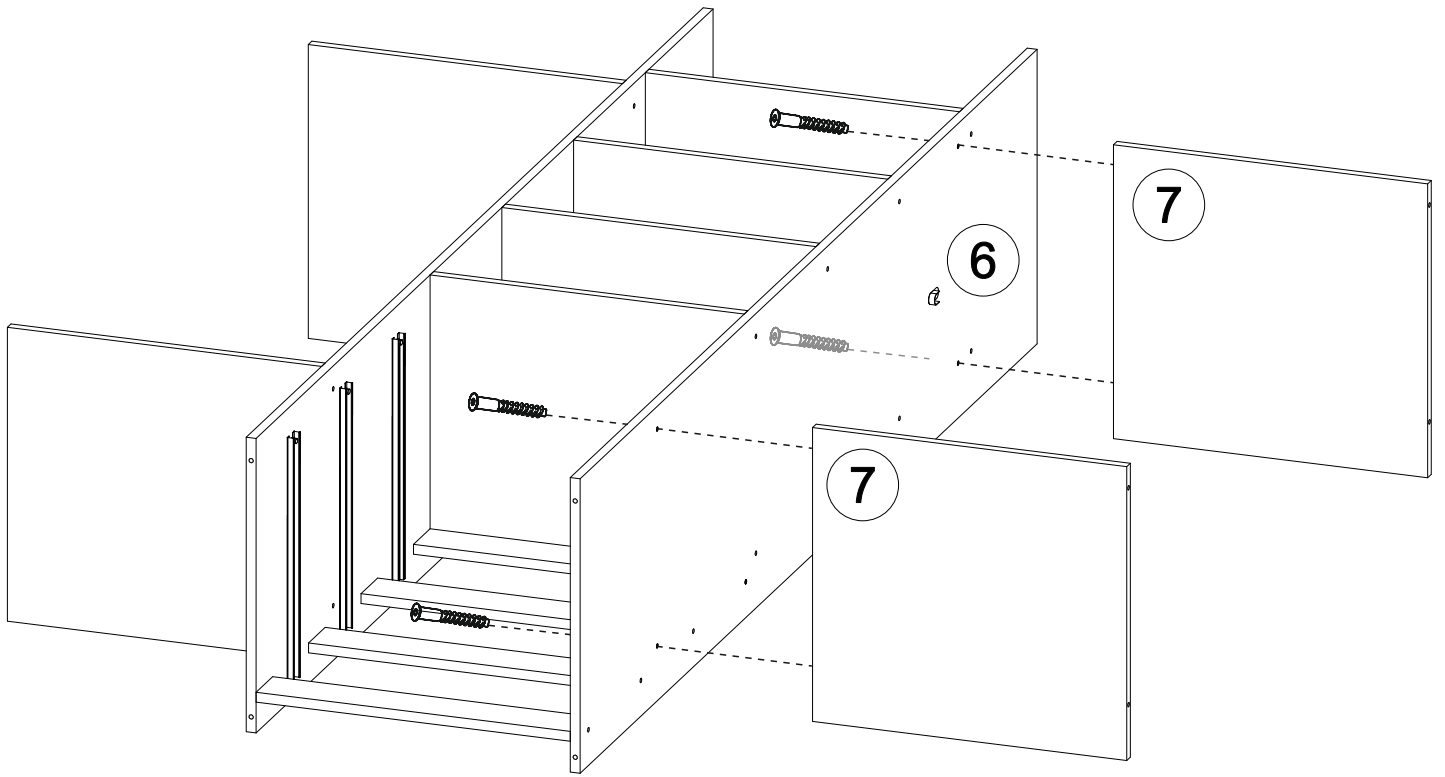

x 4

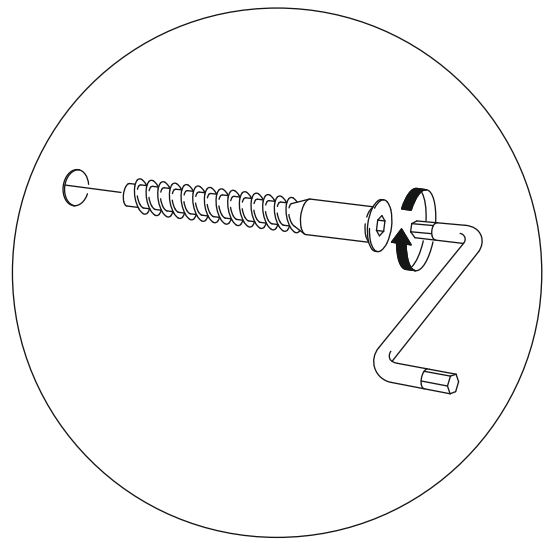
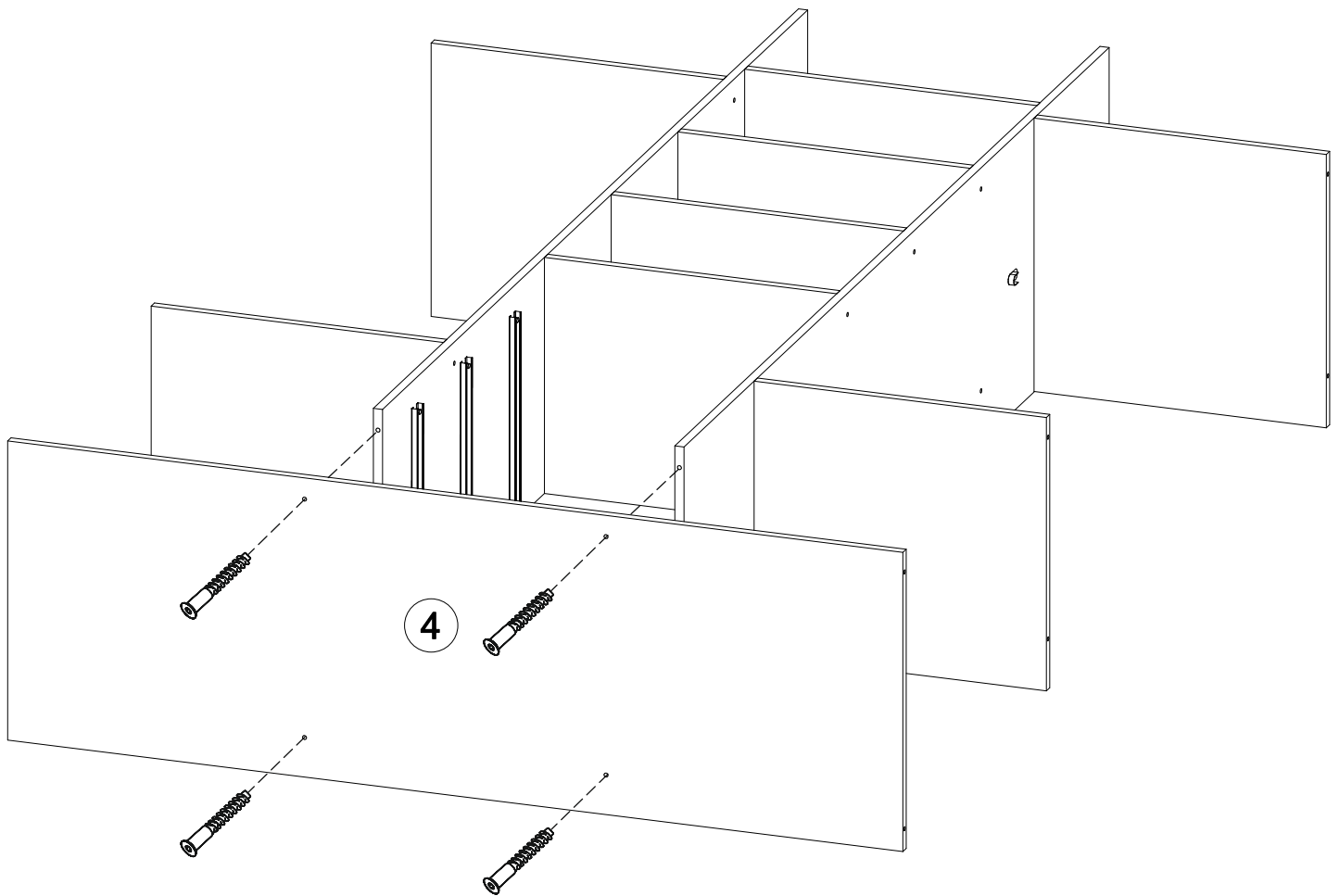

x 4

9

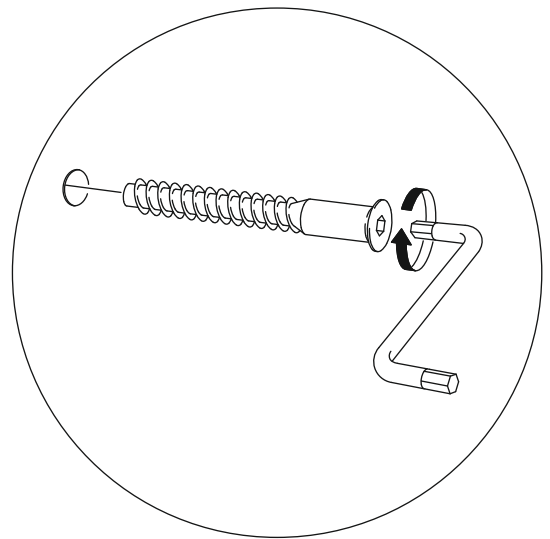
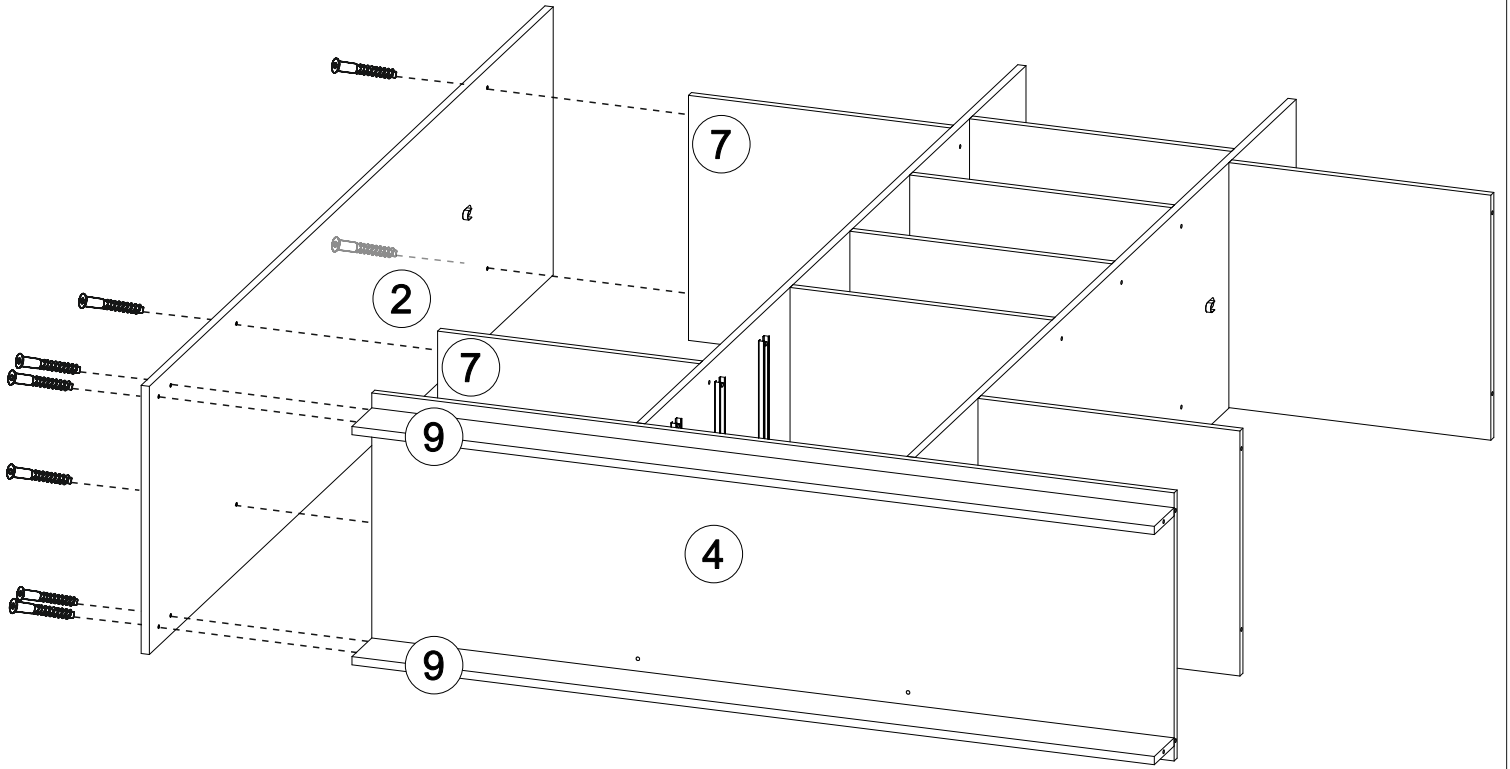

x 8

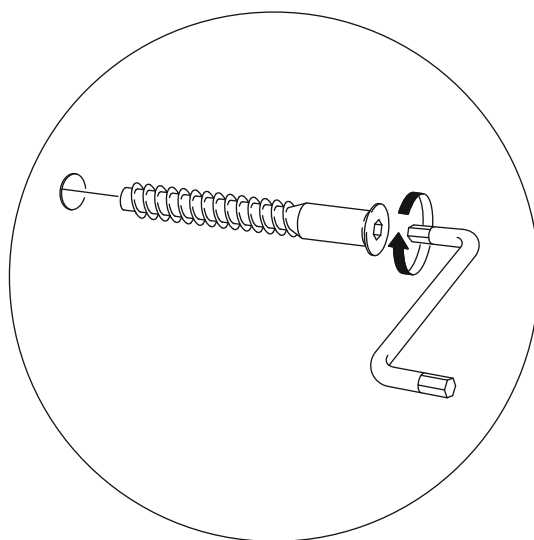
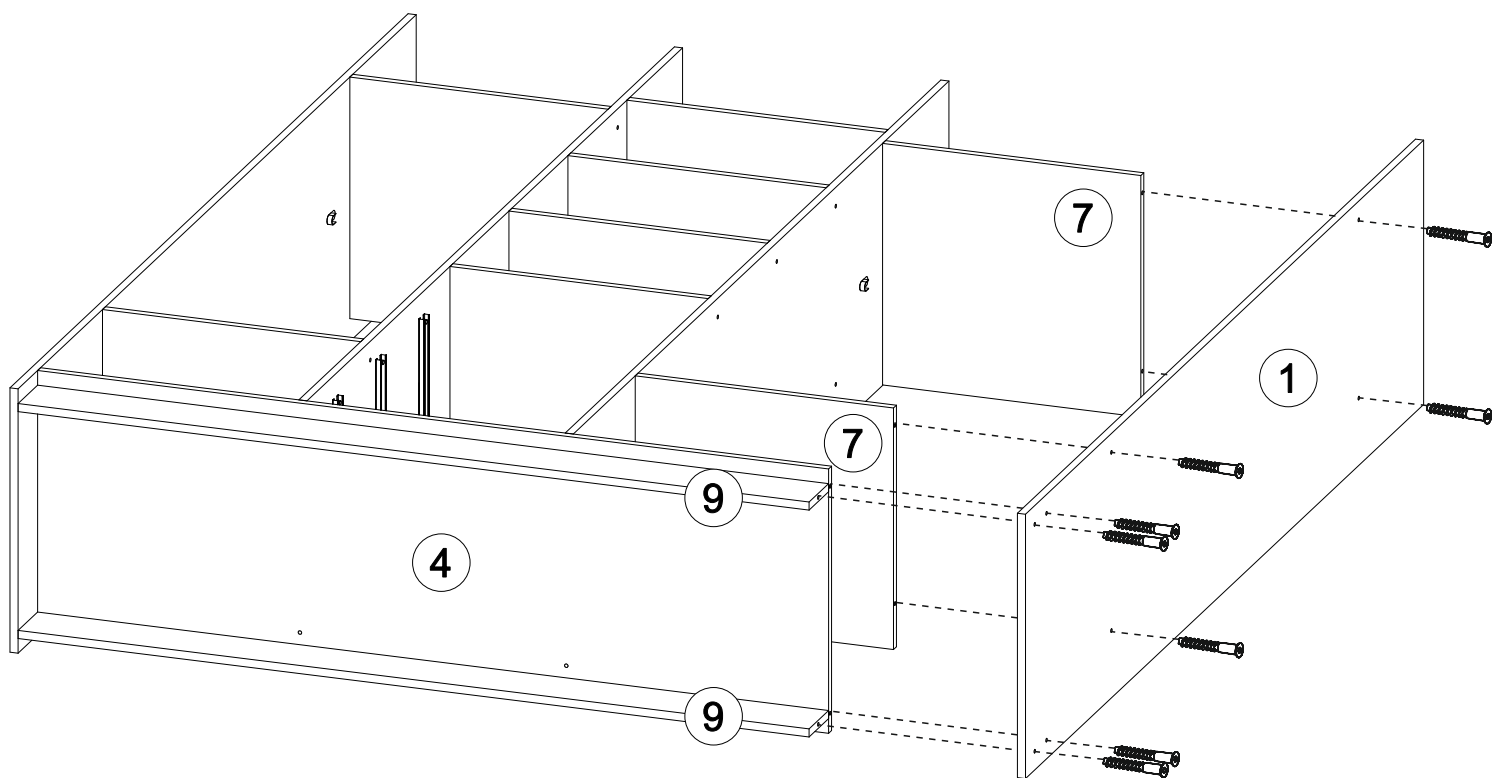

x 8

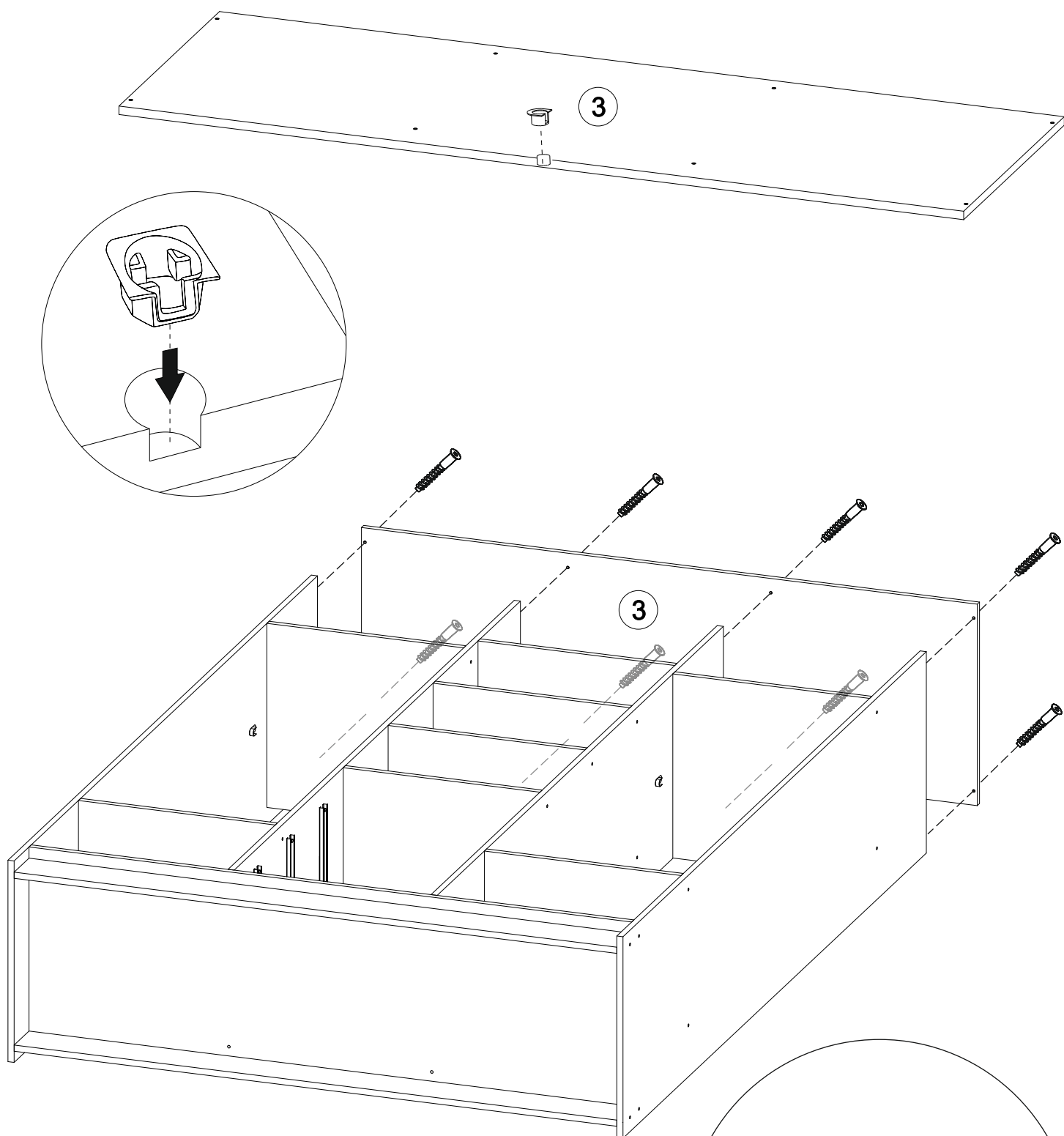
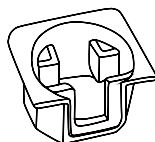
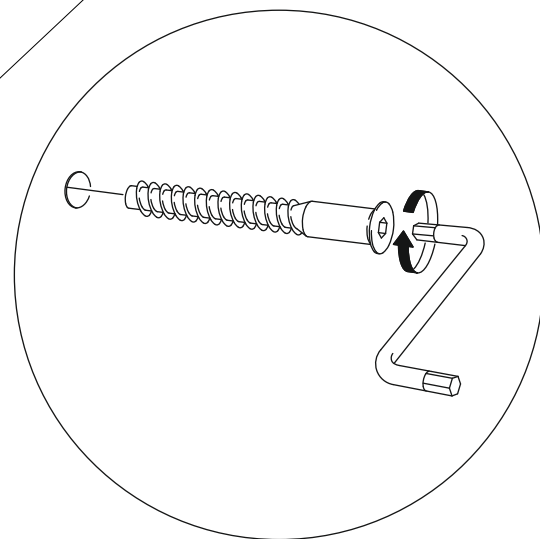
**x 8****x 1**

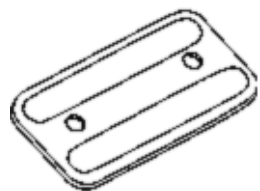
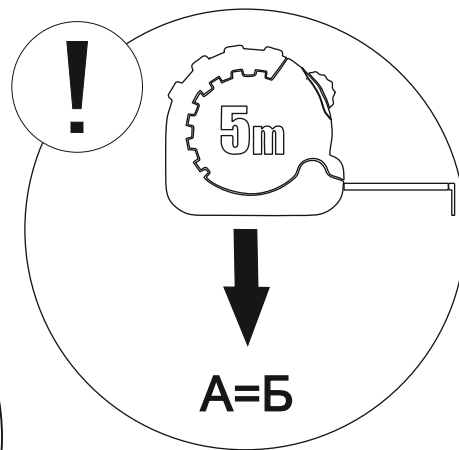
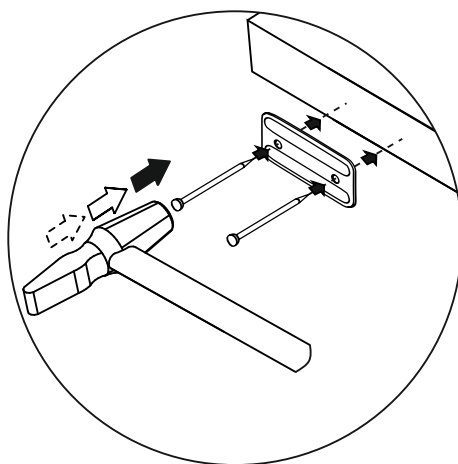
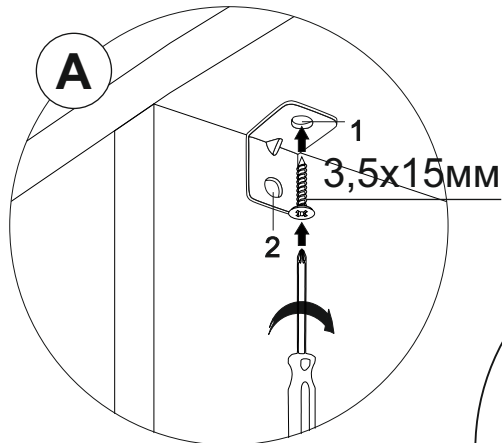
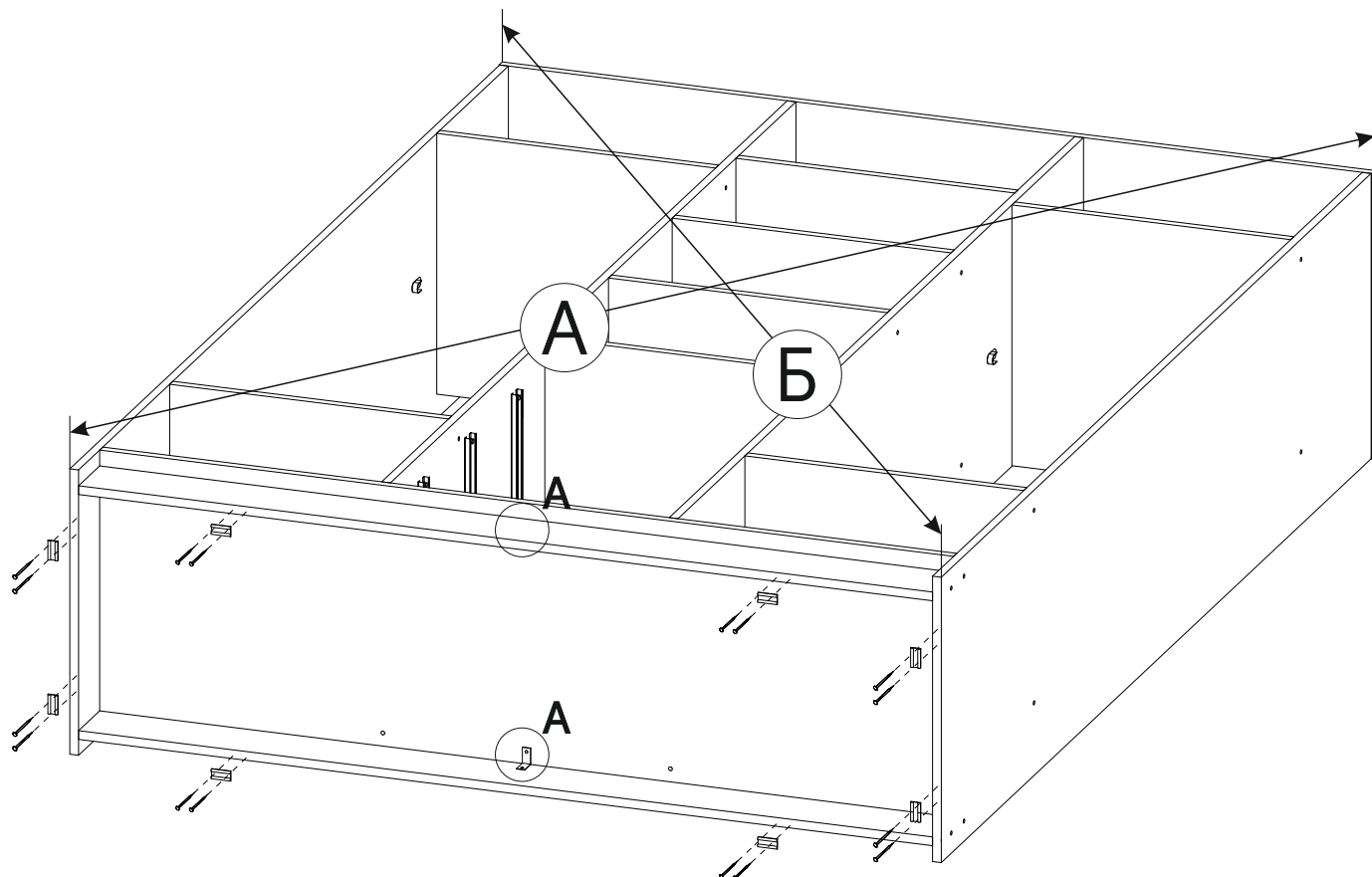

x8

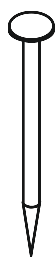

x16

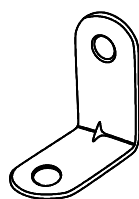

x2



x4

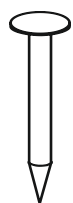
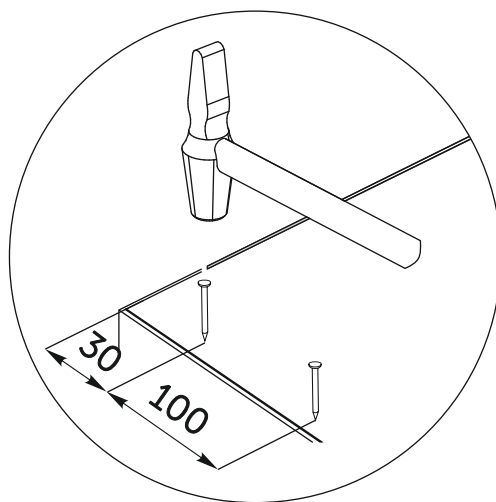
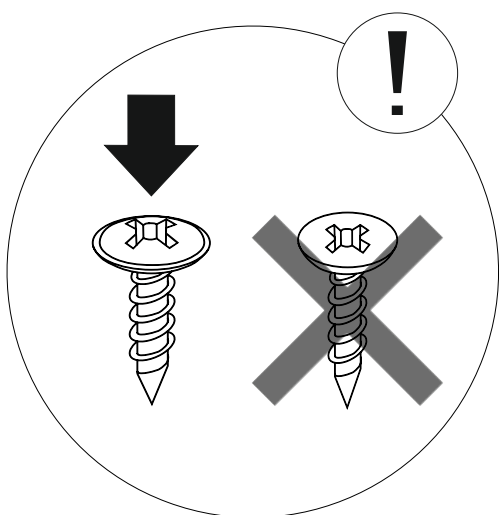
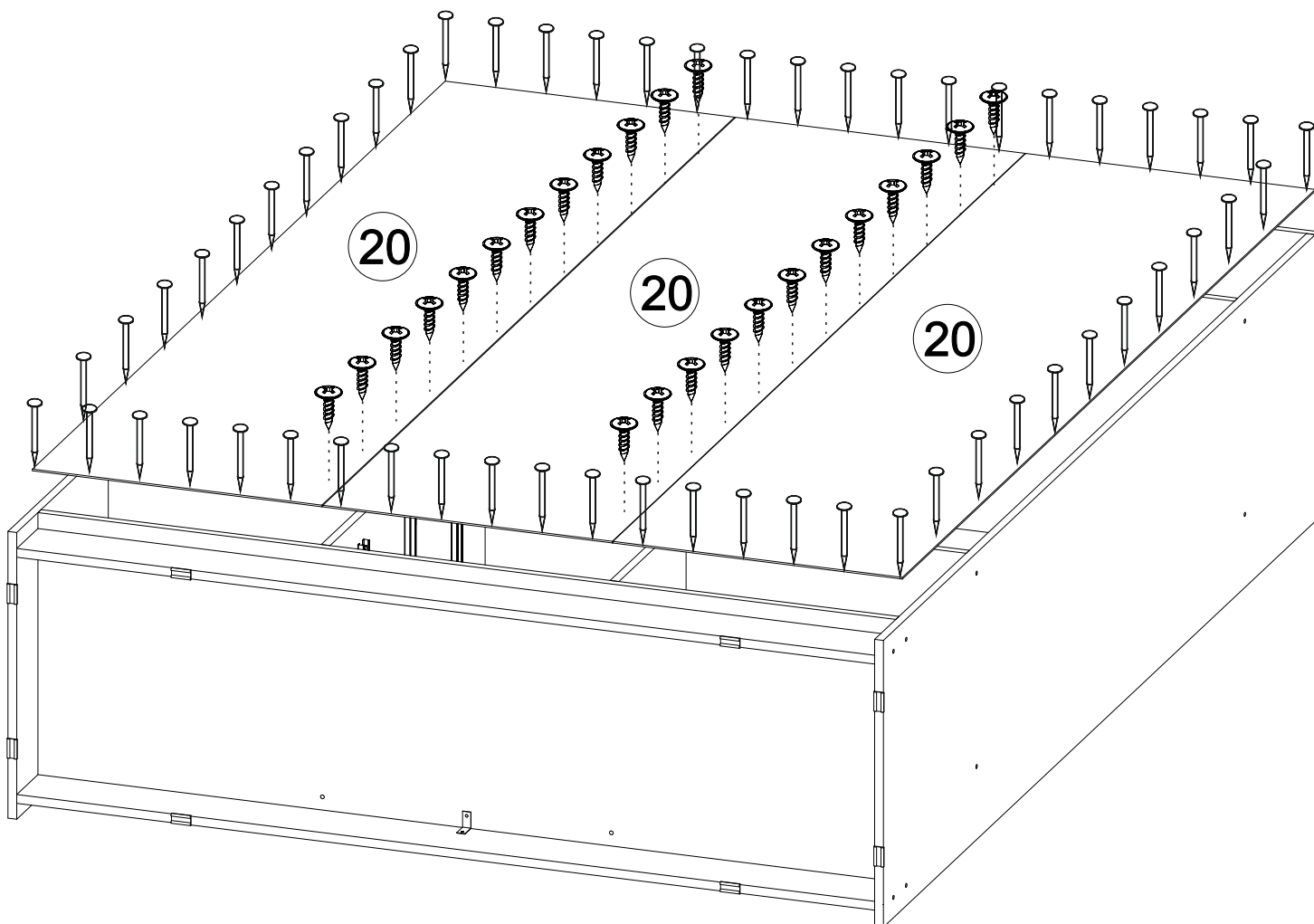

x66

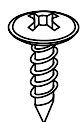

x24

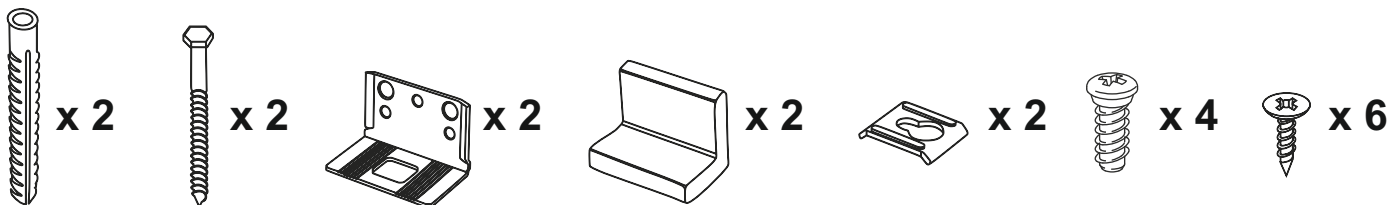
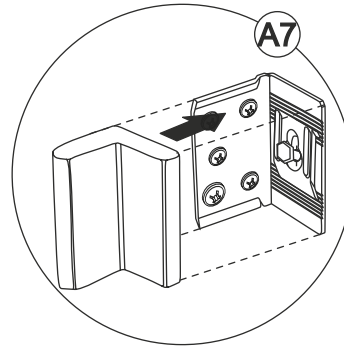
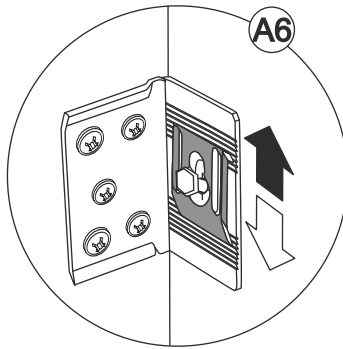
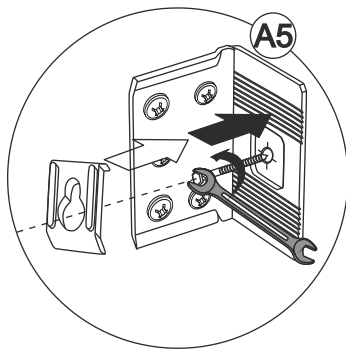
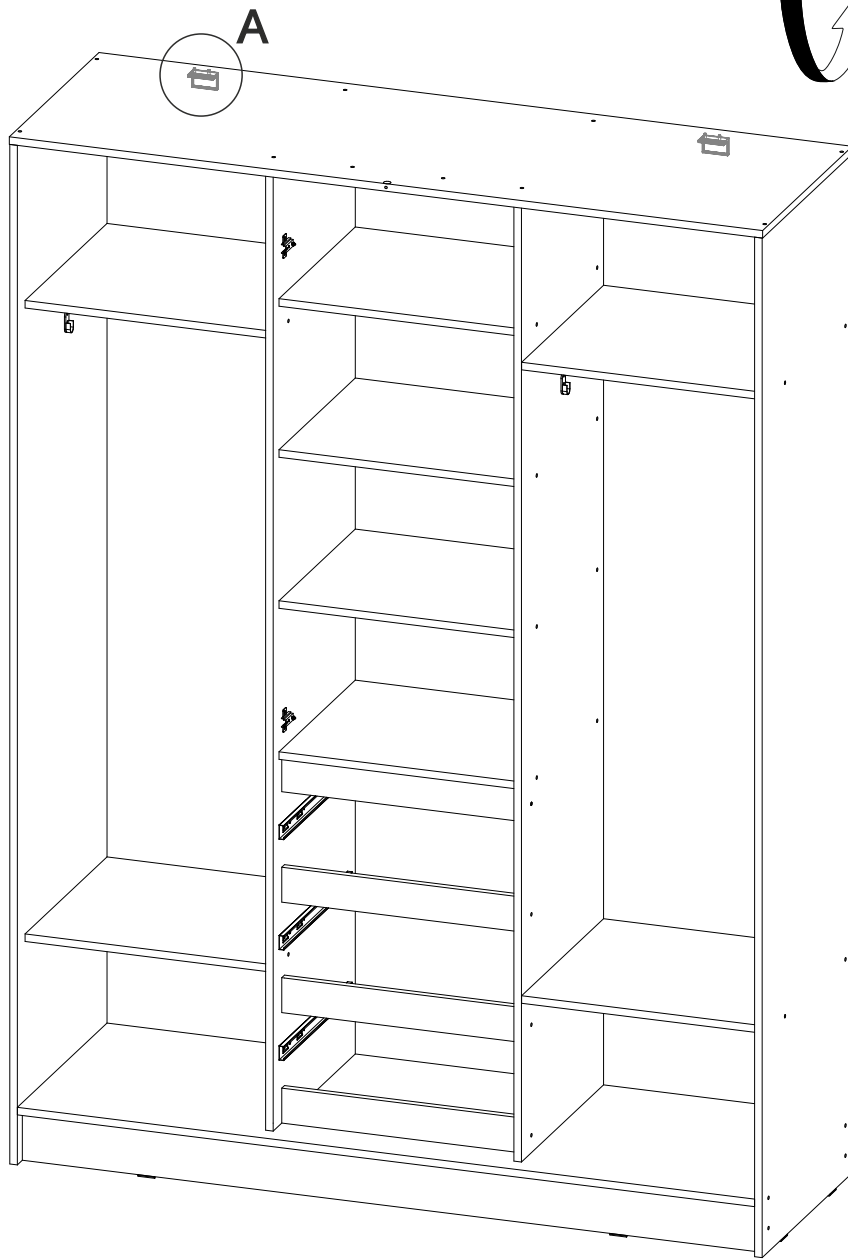
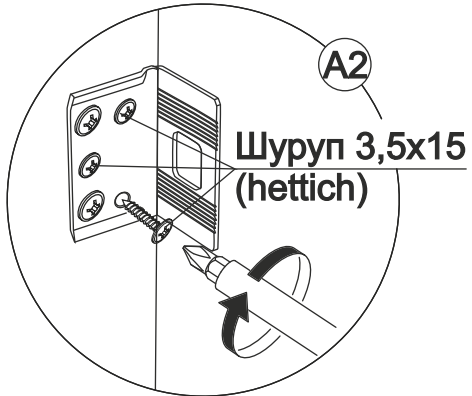

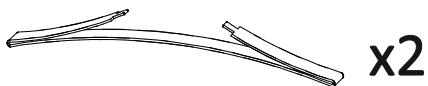
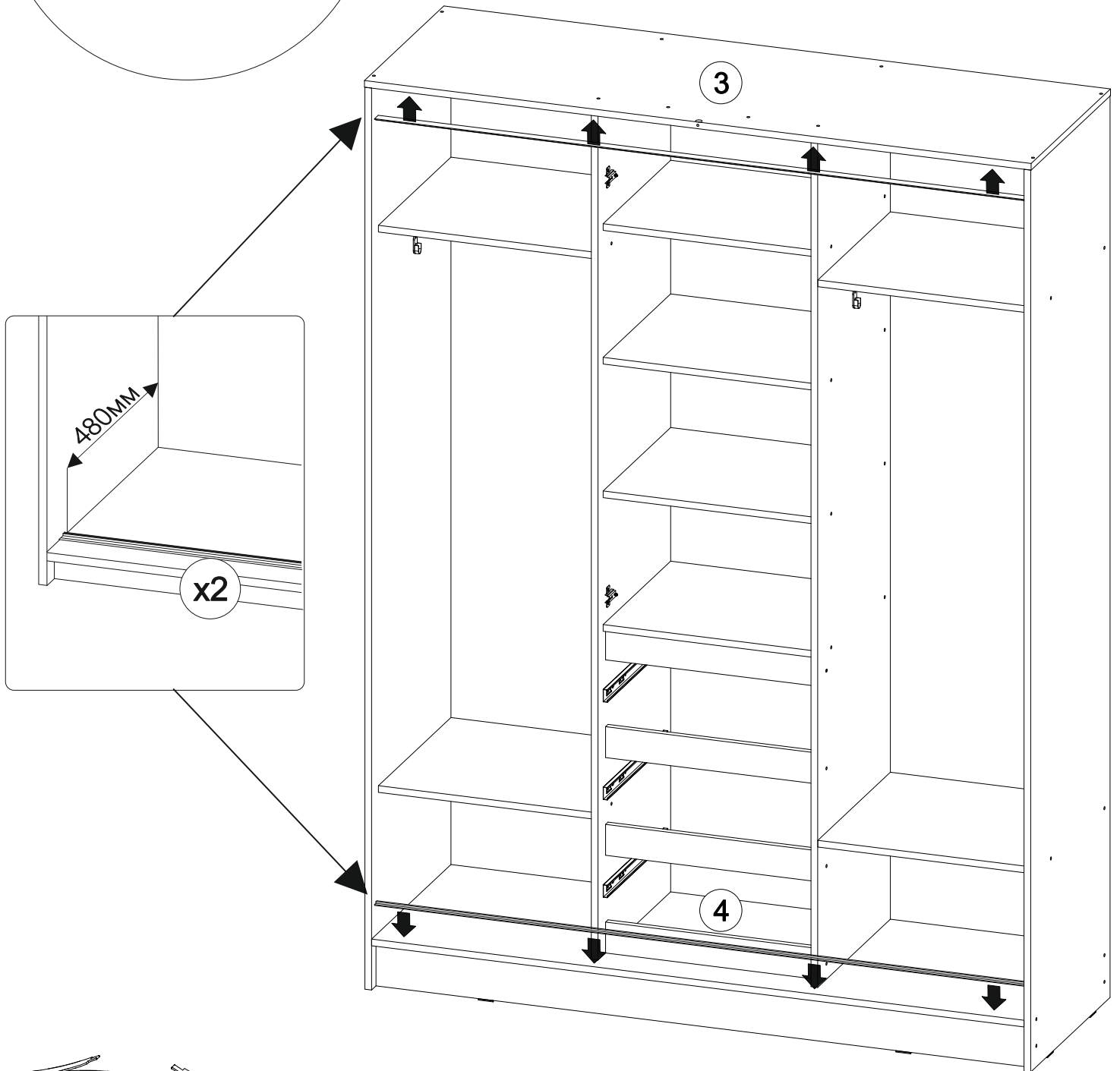
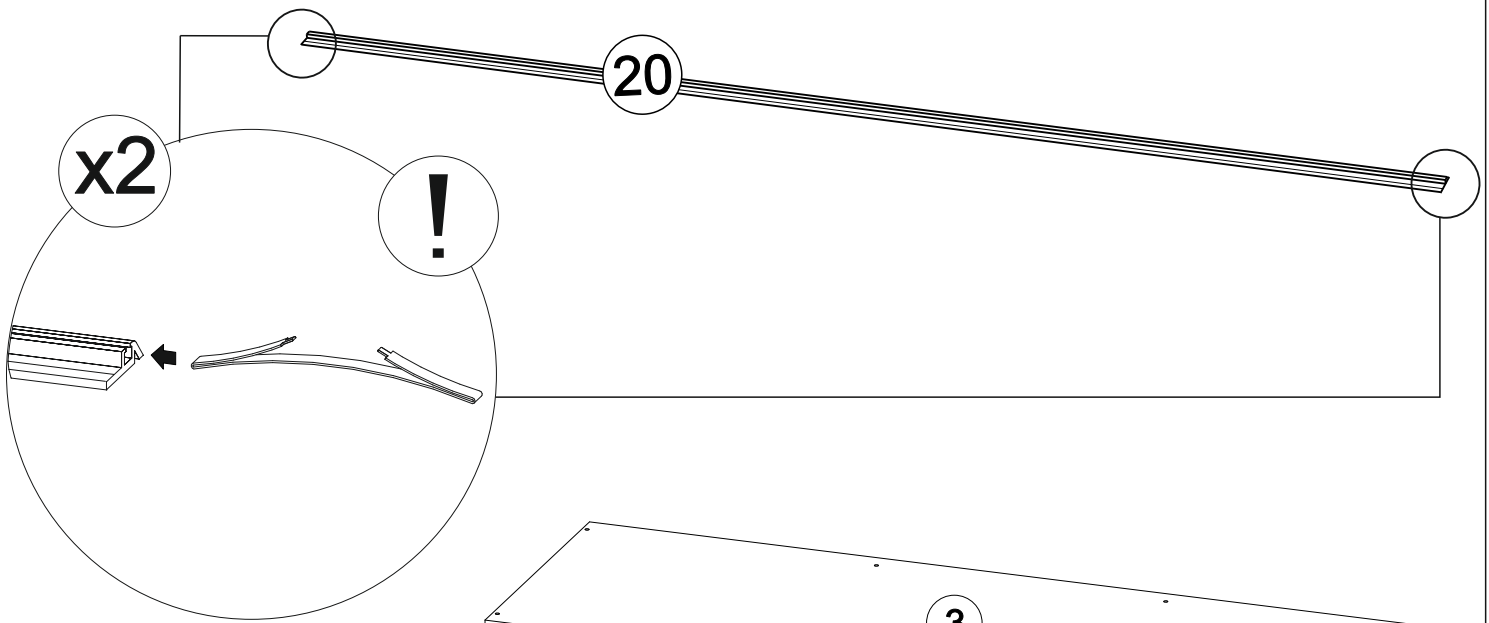

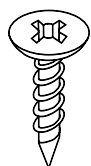
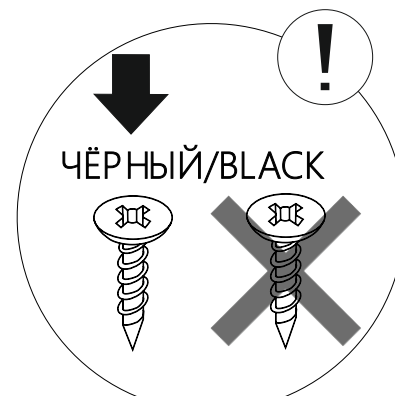
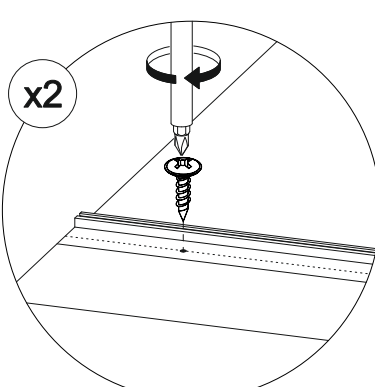
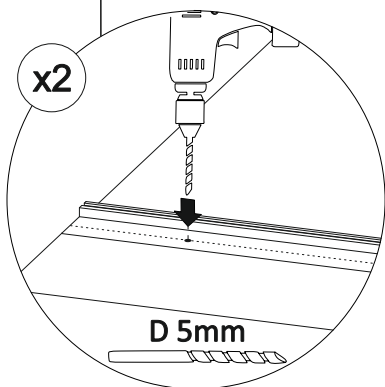
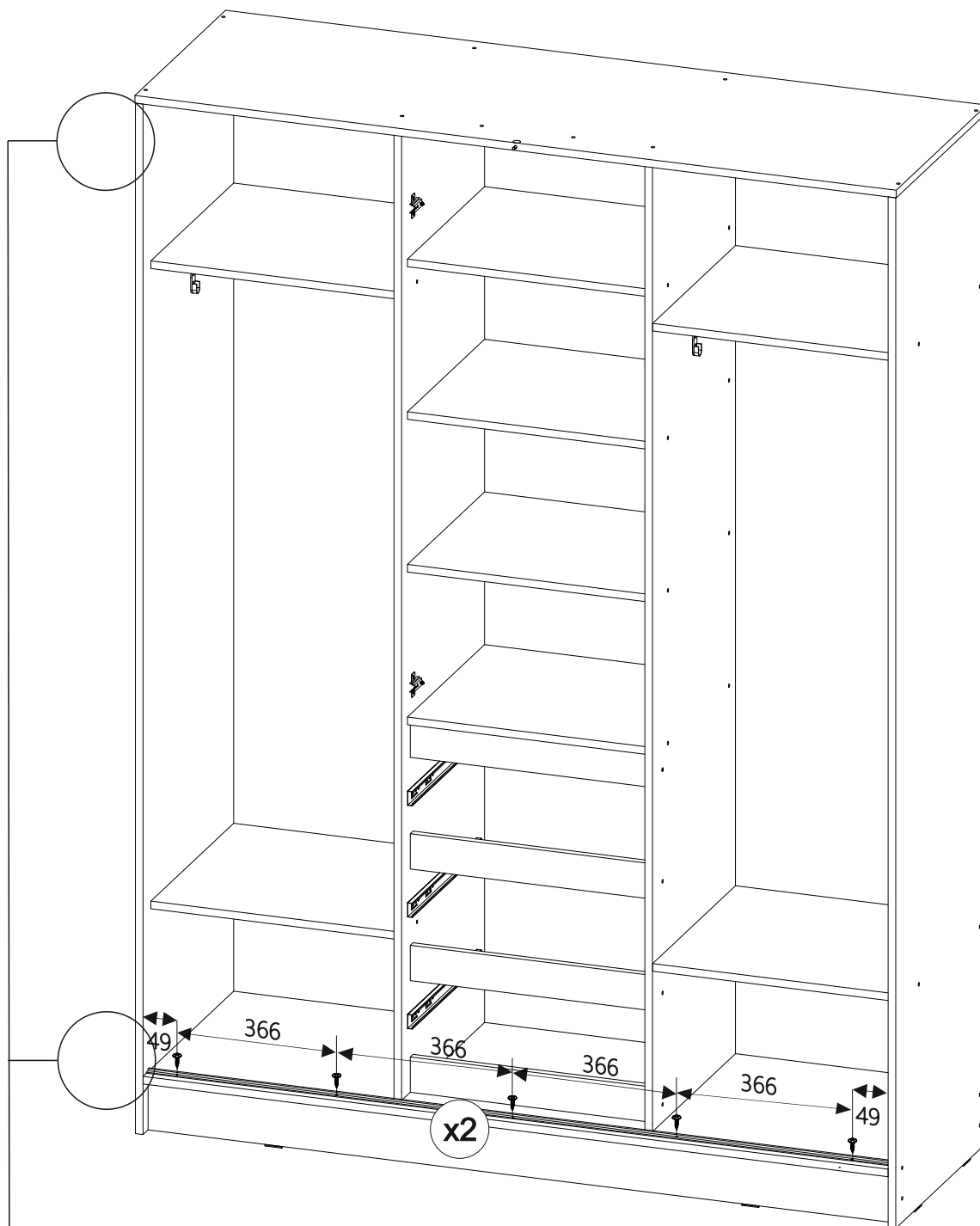

x10

3,5*16 мм ЧЁРНЫЙ/BLACK

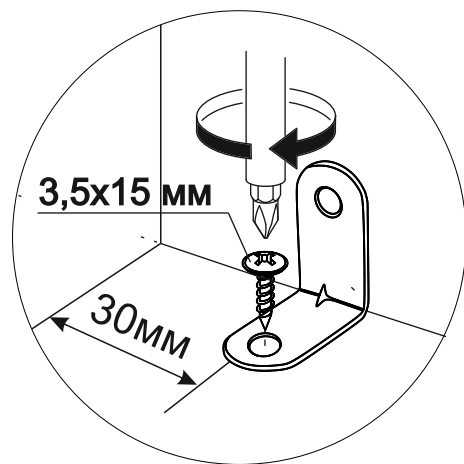
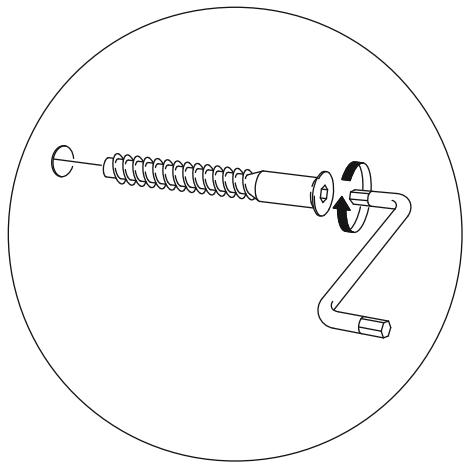

x 2

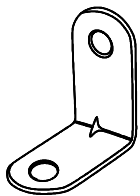

x 2

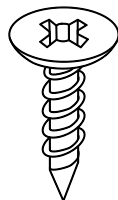

x 2

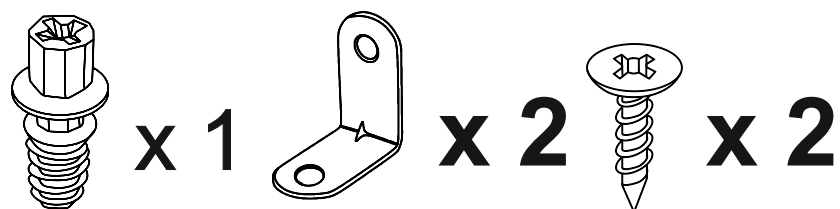
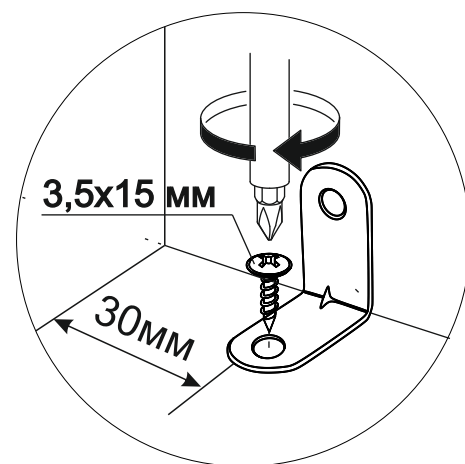
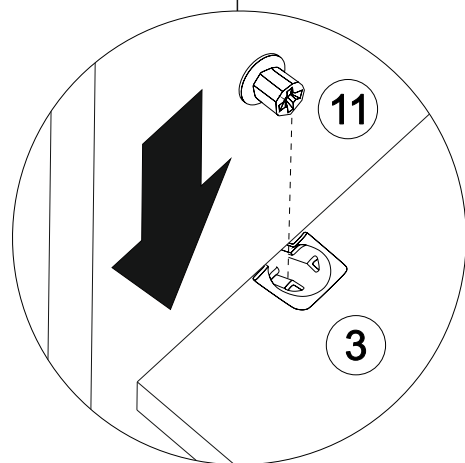
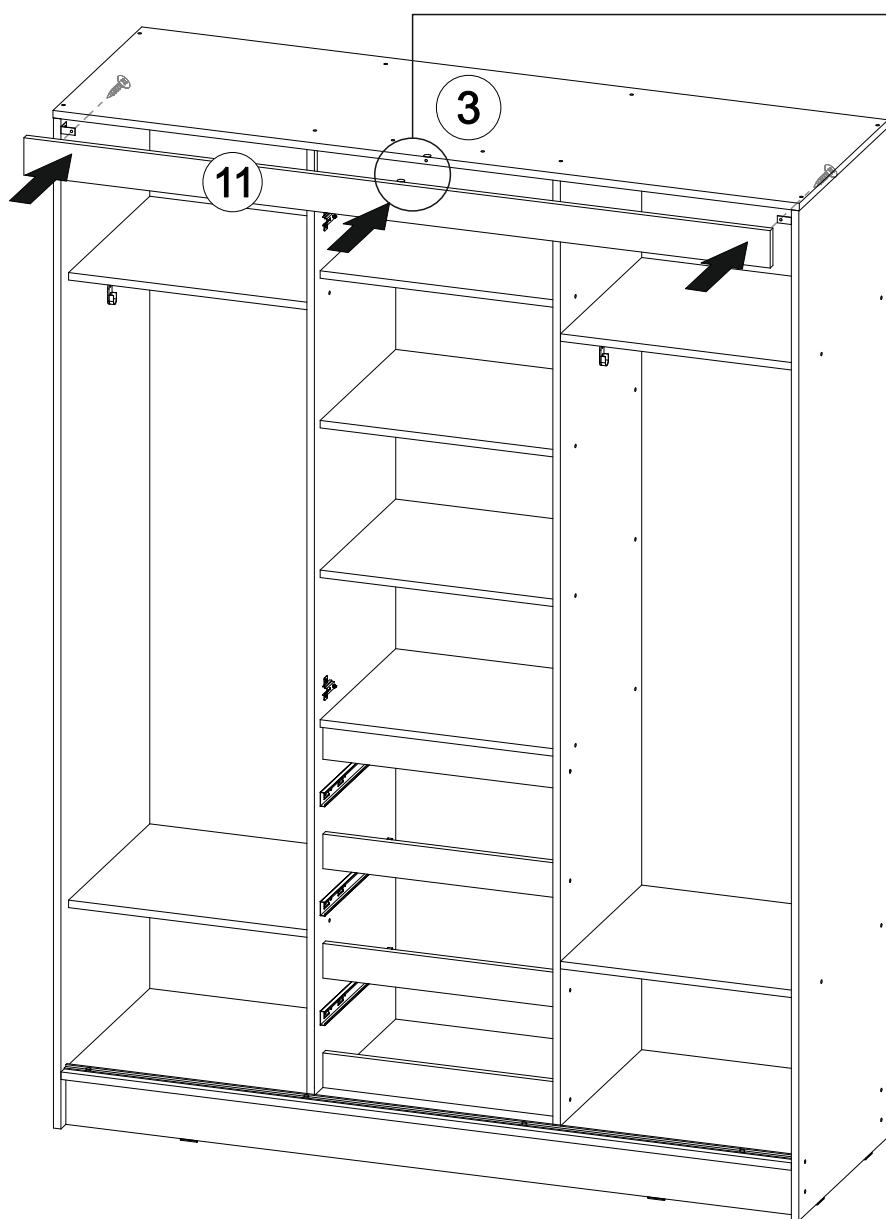
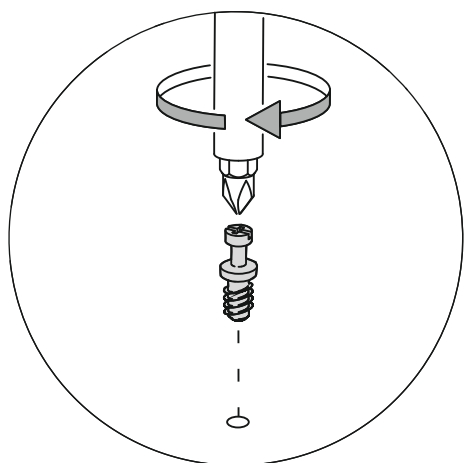
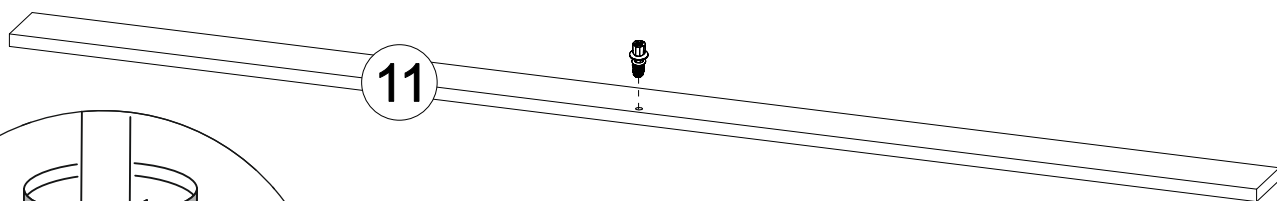

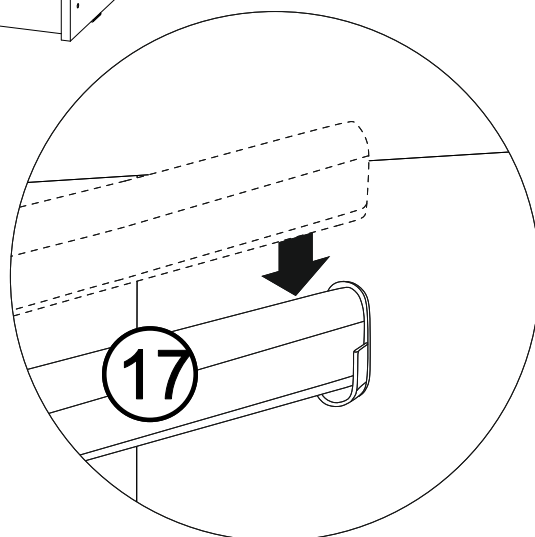

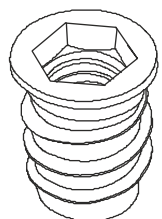
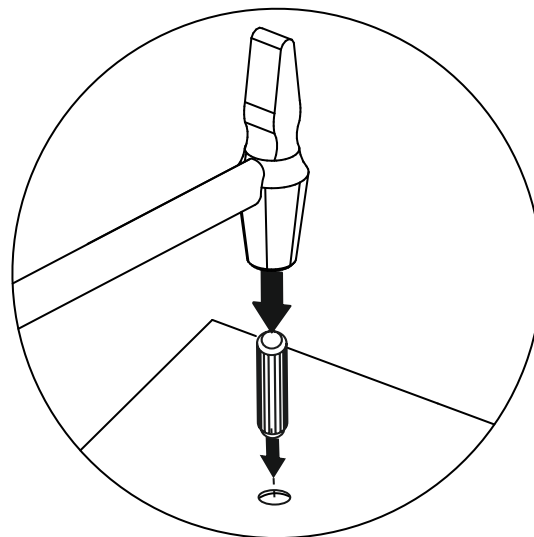
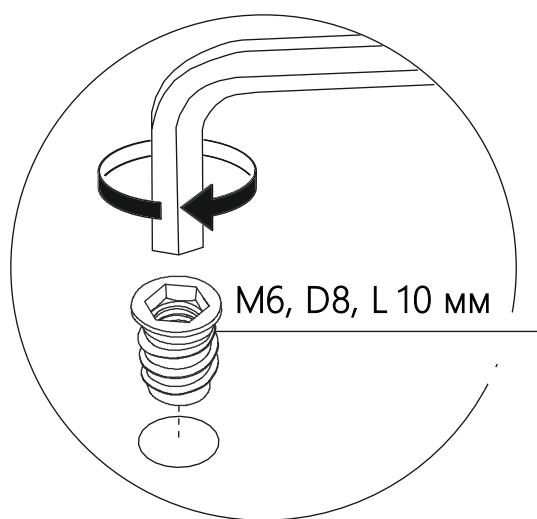
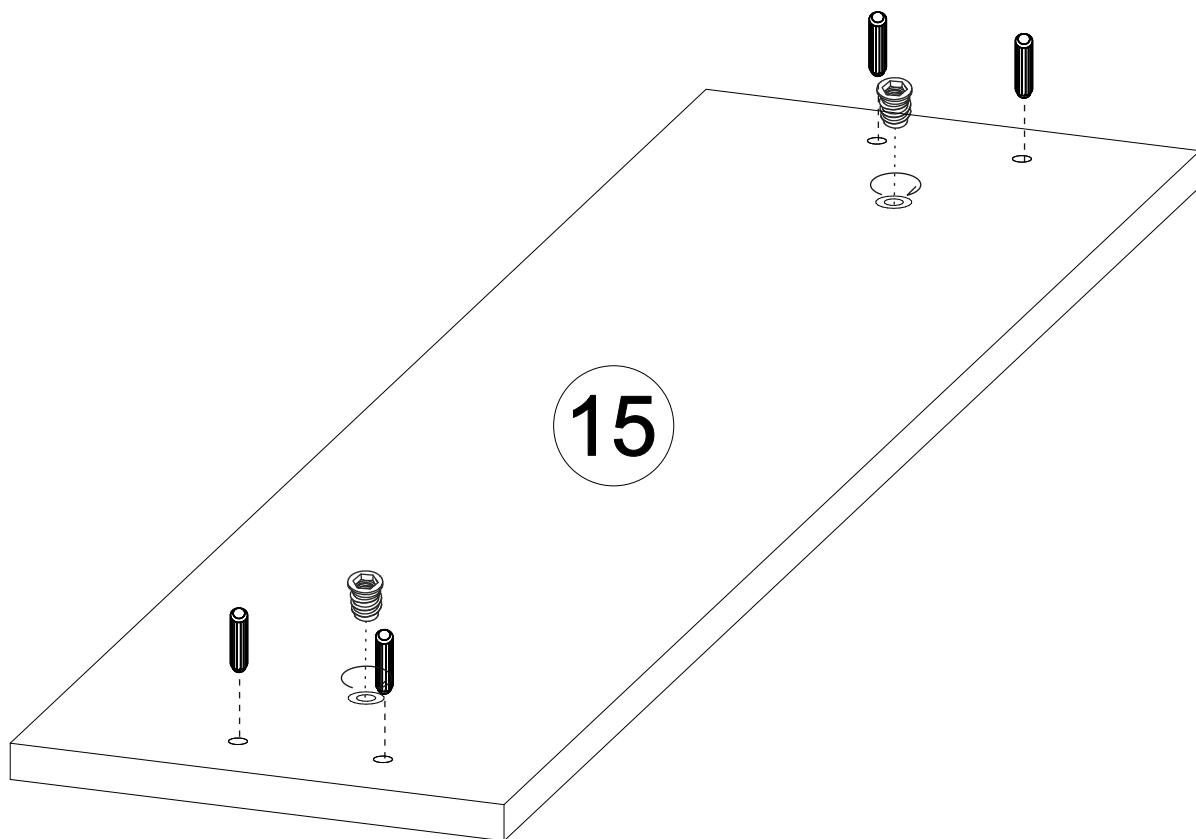

x 6

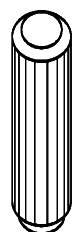

x 12

21

x3

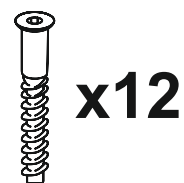
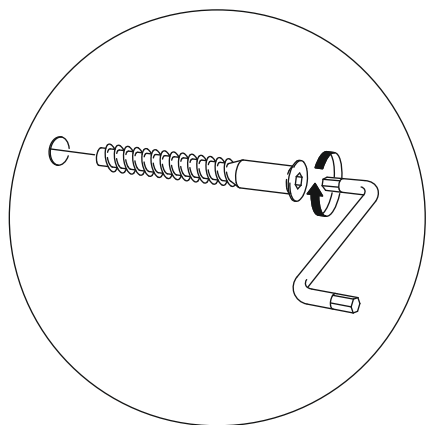
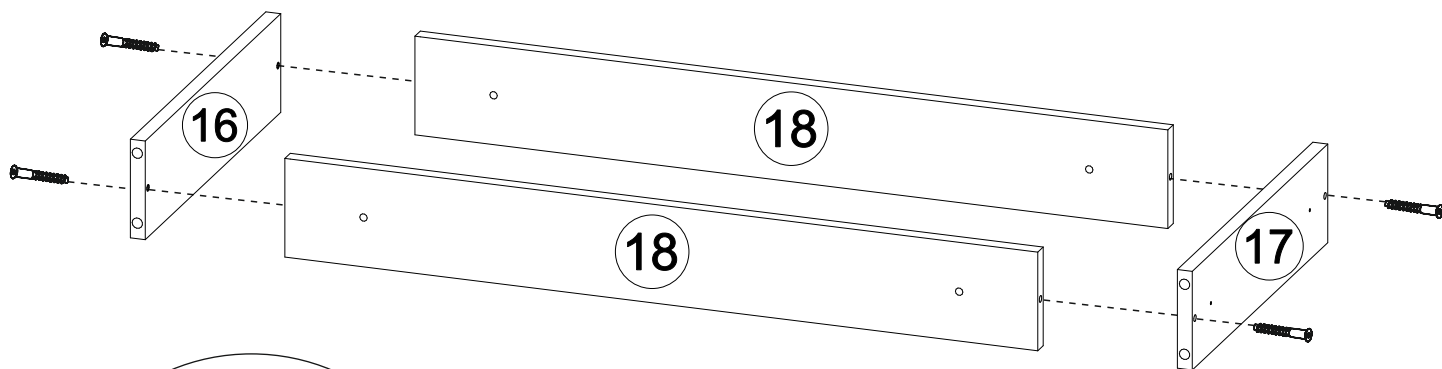

22

x3

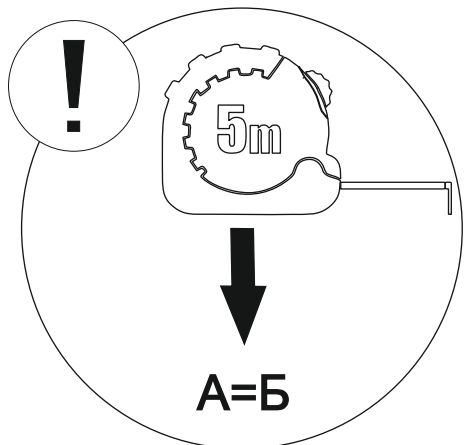
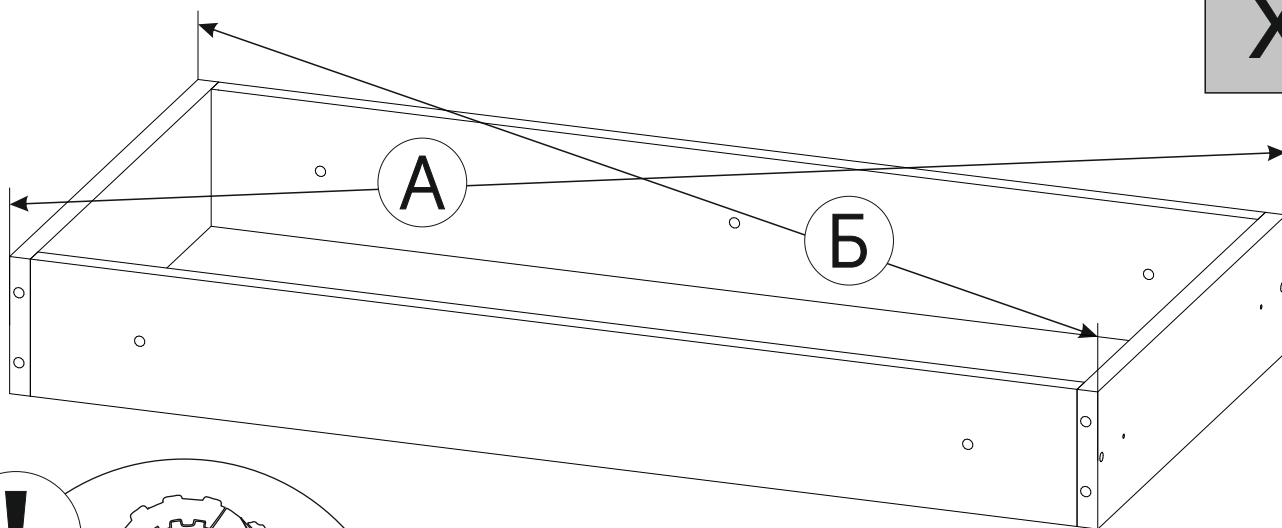

23

x3

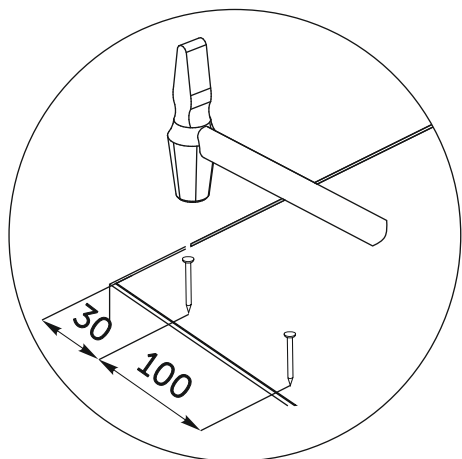
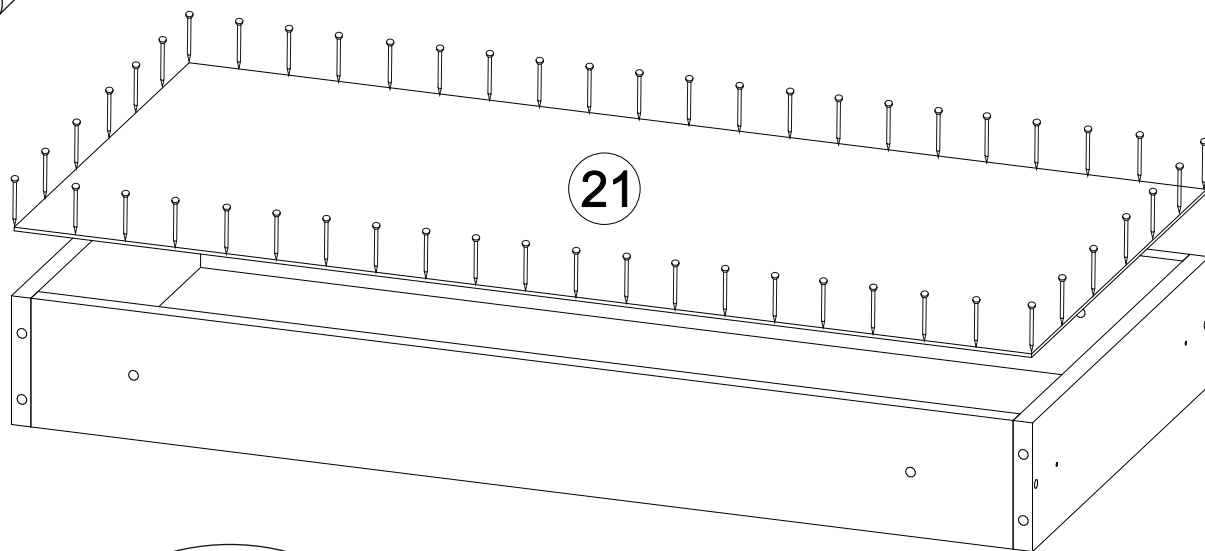

24

x2

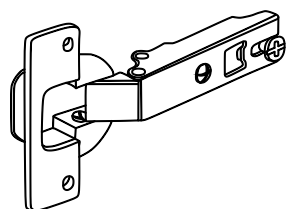
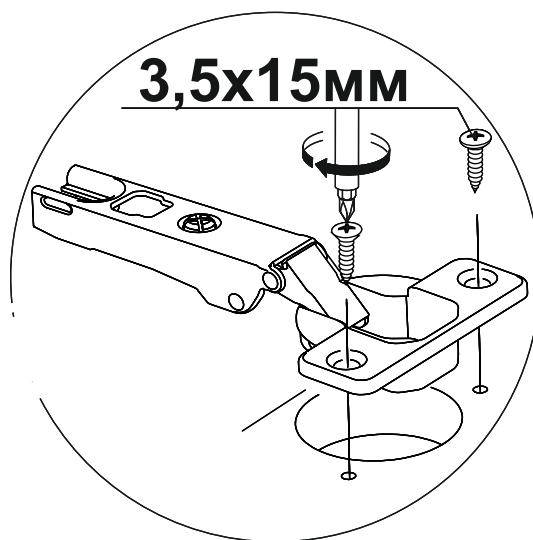
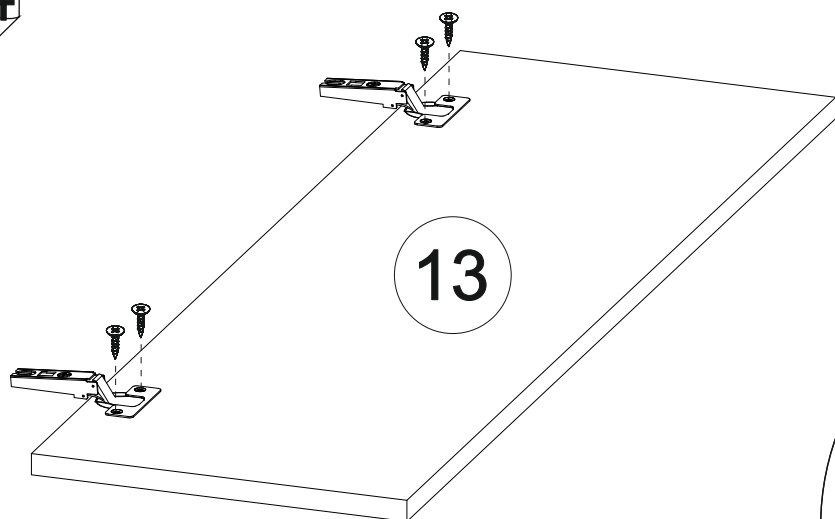

x 4



x 8

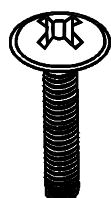
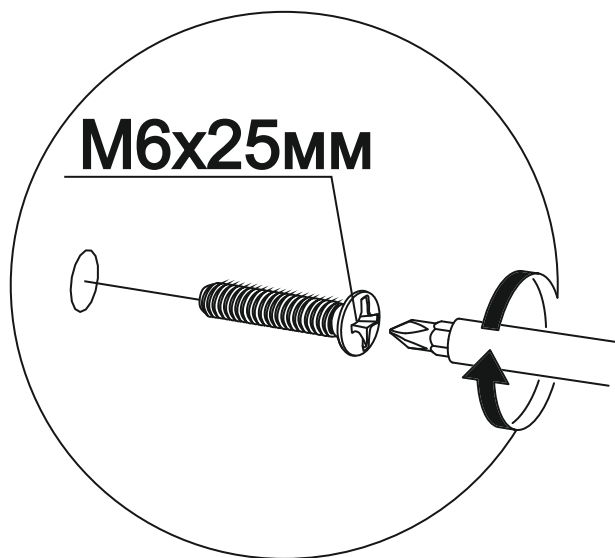
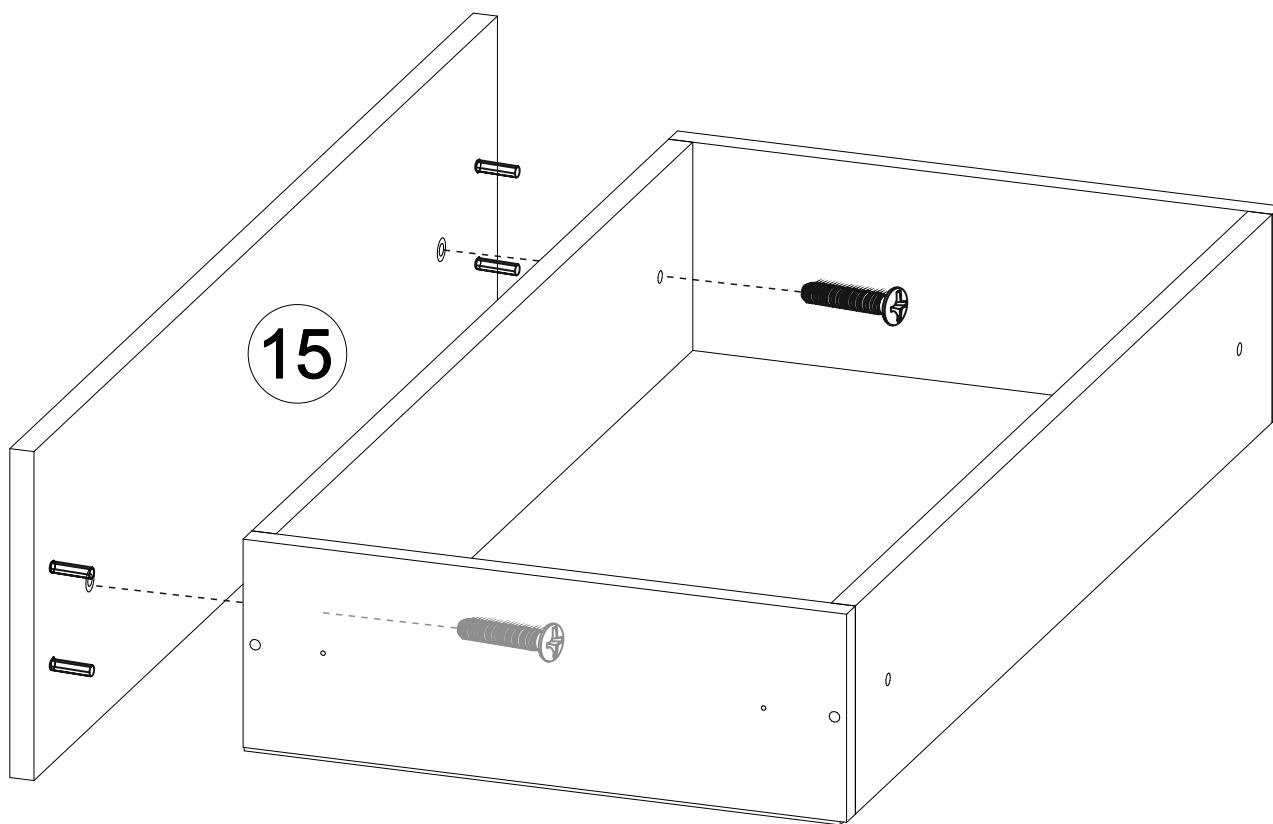

x 6

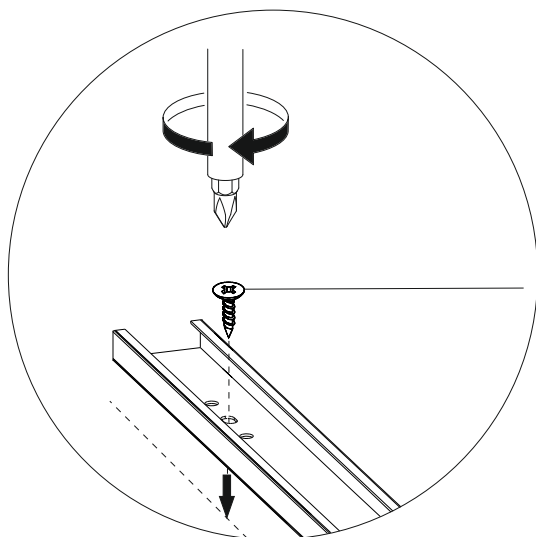
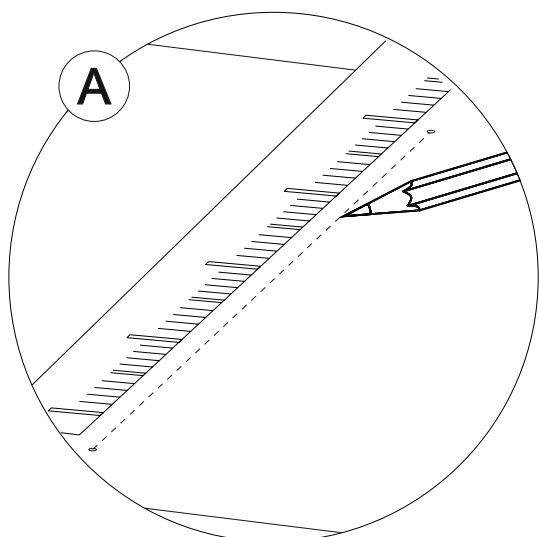
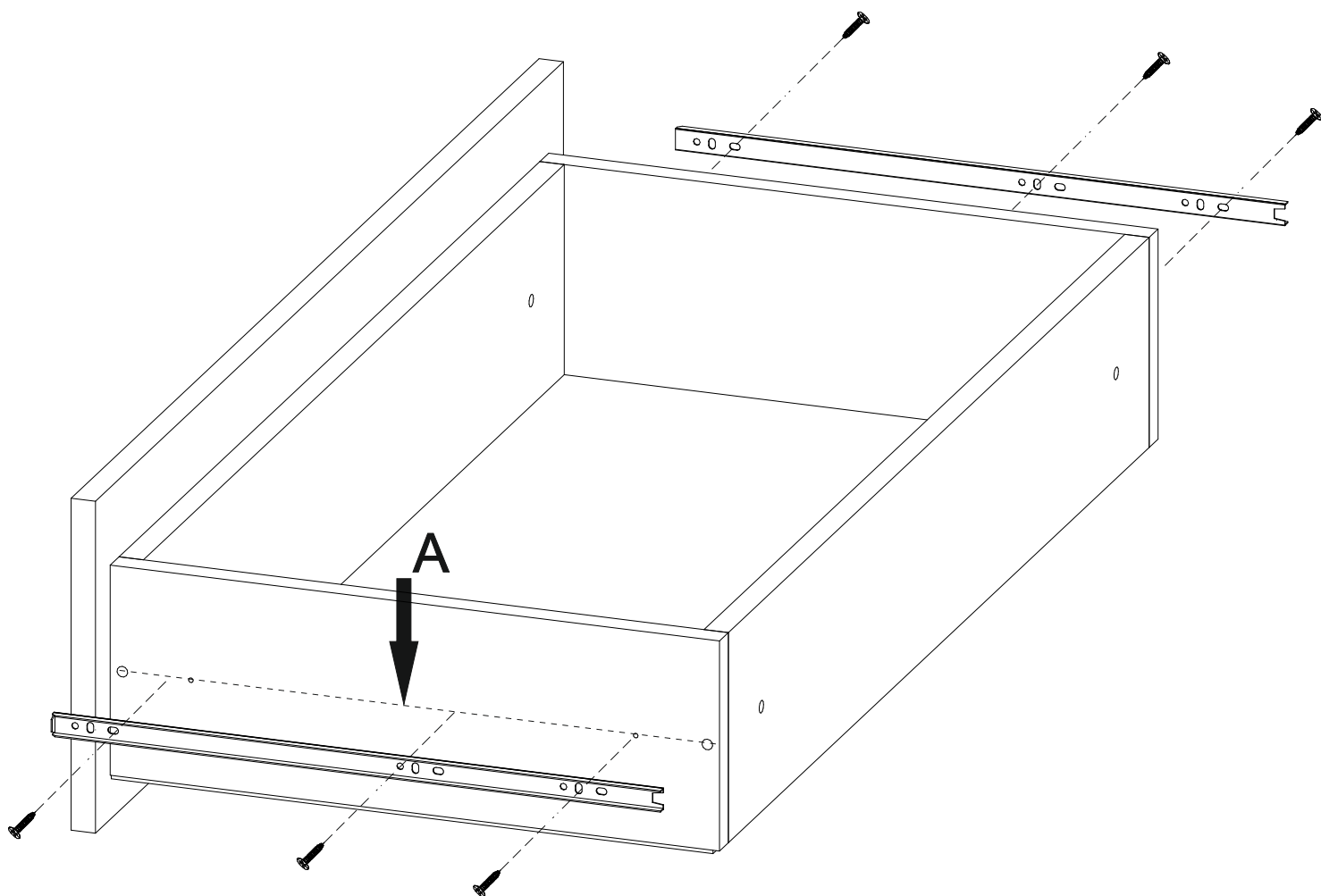

x 18

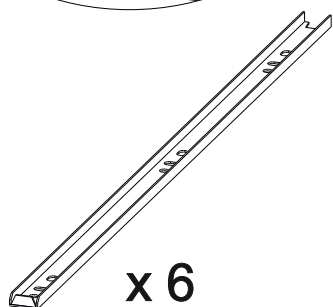

x 6

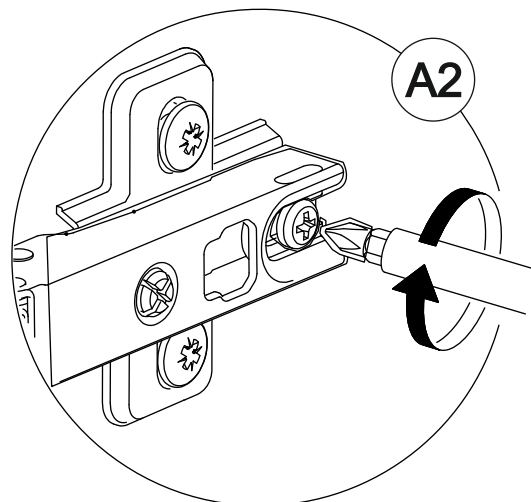
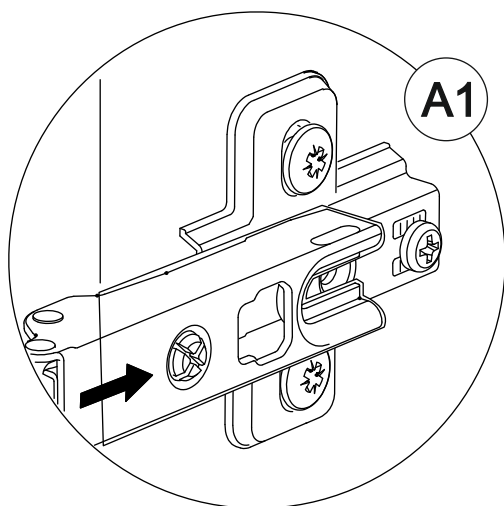
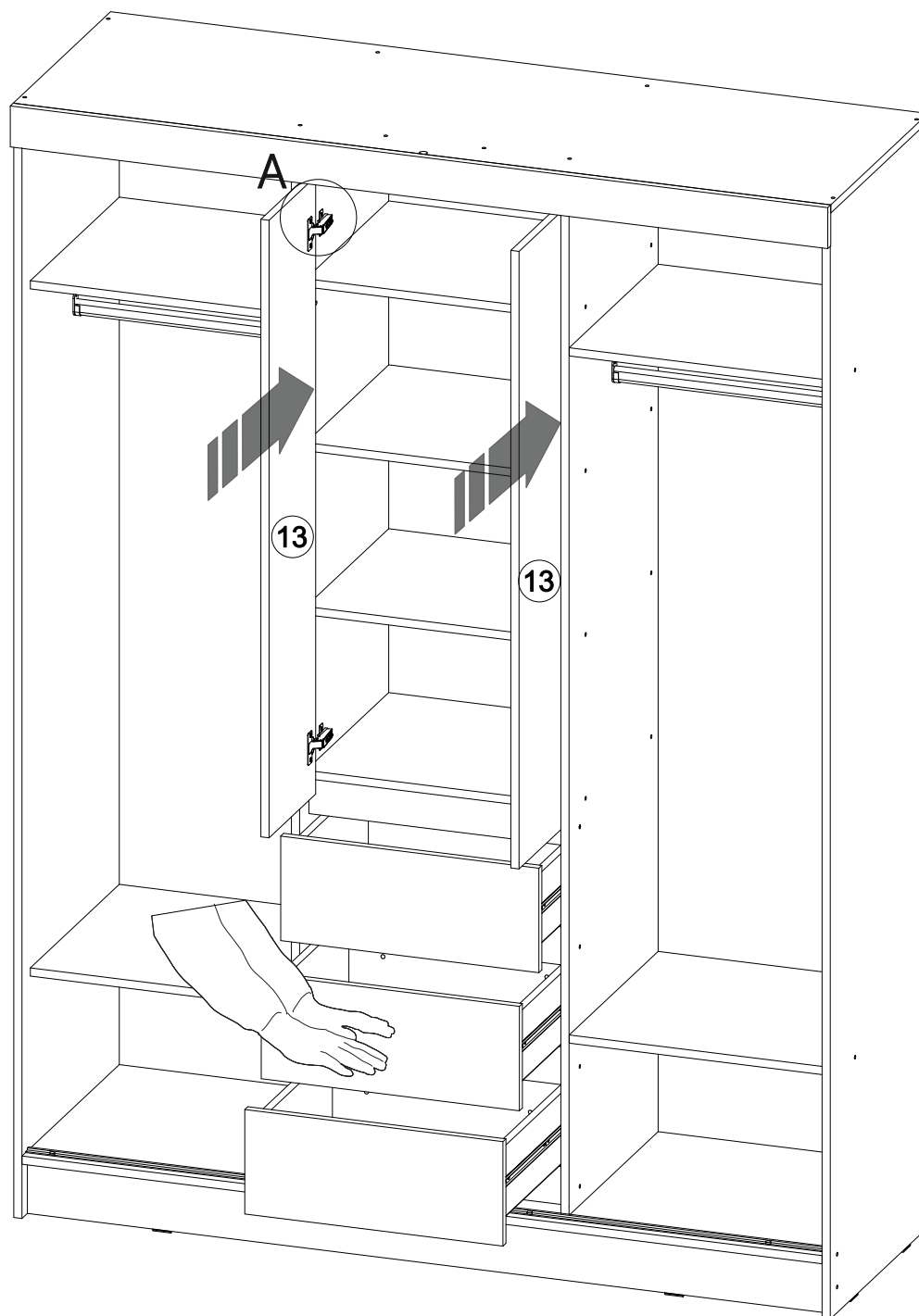

28

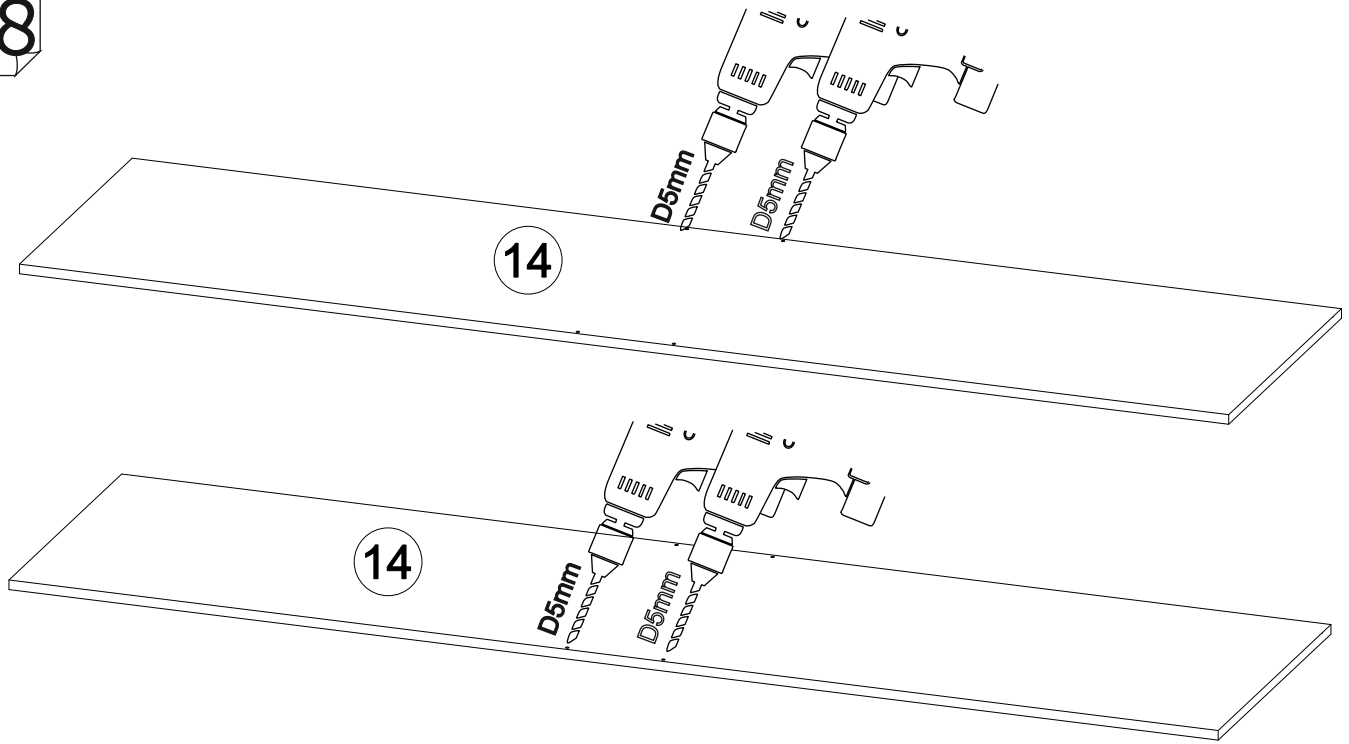

29

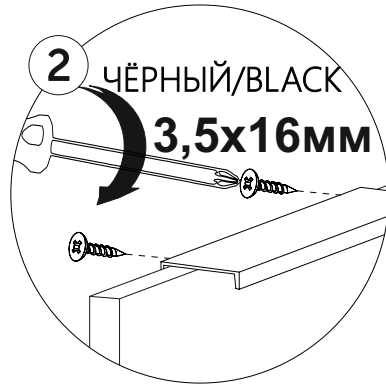
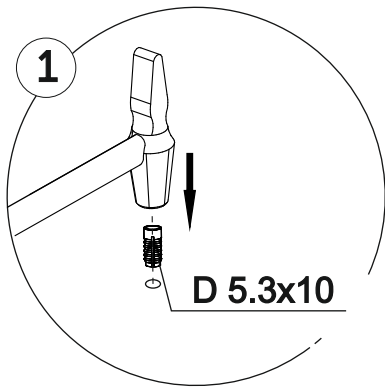
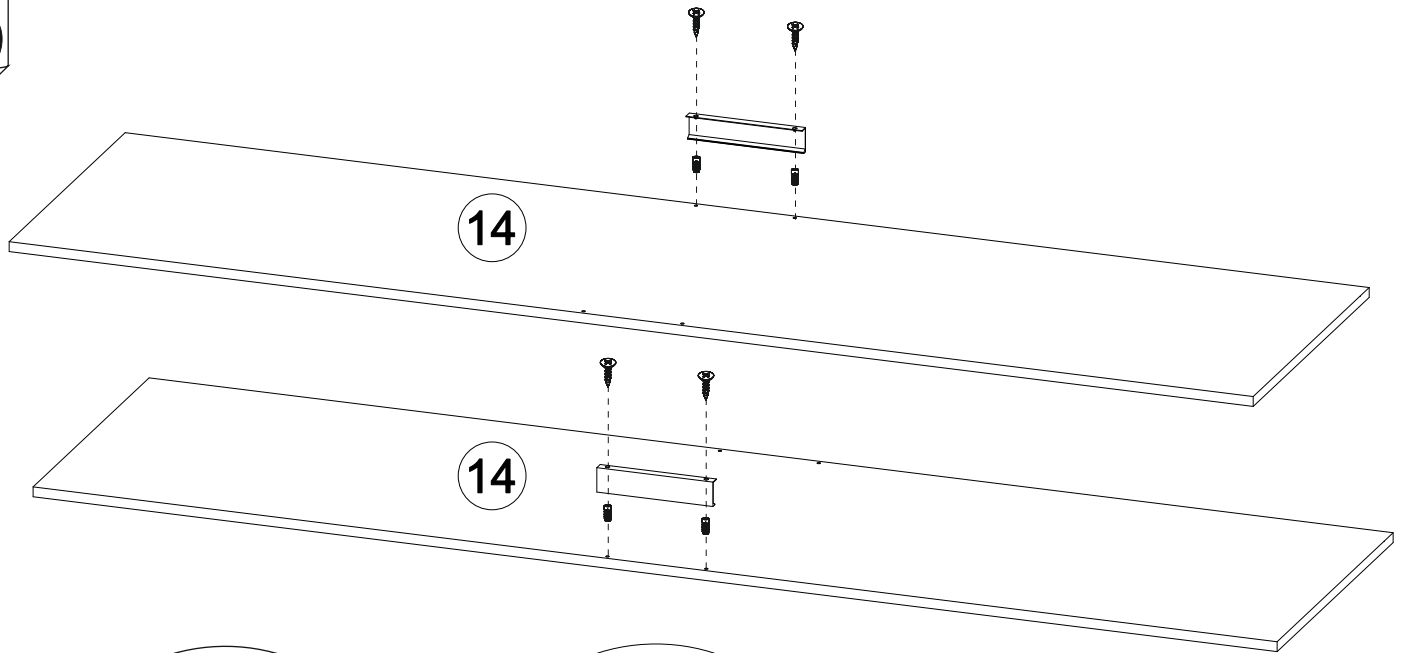

x 4

3,5*16 мм ЧЁРНЫЙ/BLACK

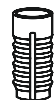

x 4

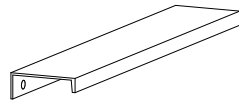

x 2

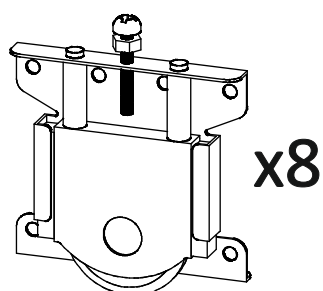
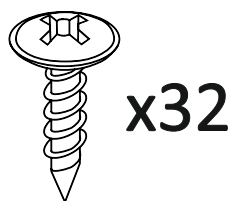
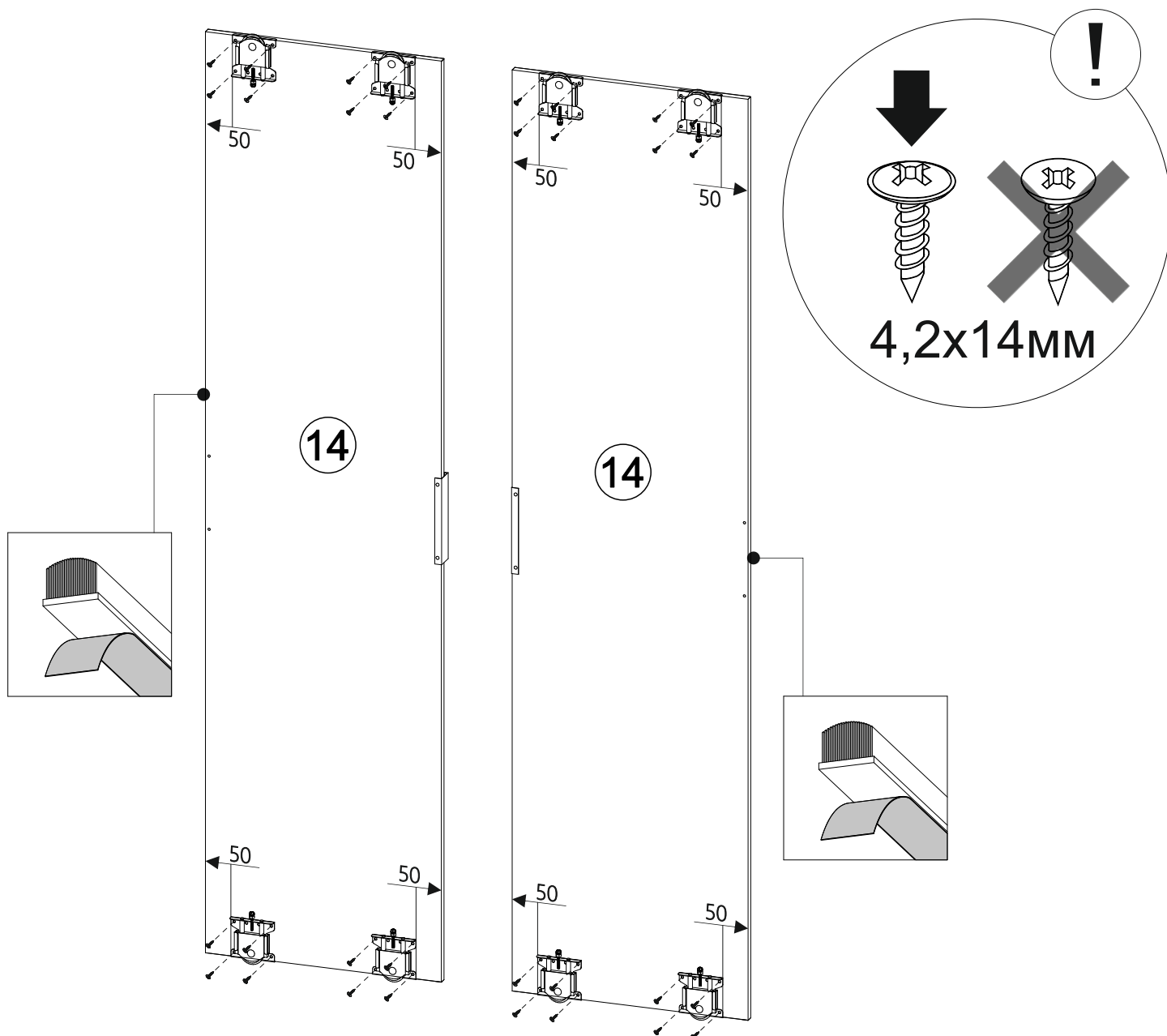

Перед установкой роликов
удалить транспортировочный
стопор с них

Before installing the rollers,
remove the transport
stop from them



