



RU

mini lime®

КОНДЕНСАТНЫЙ НАСОС



Запатентованная система Lime представляет собой уникальный моноблочный насос с угловым патрубком, установленный в выделенной системе монтажных коробов. Его компактный дизайн обеспечивает простоту монтажа и техобслуживания. (Возможно также исполнение «Только помпа в корпусе»).



Макс. производительность 12 л/ч



Макс. реком. высота подъёма 10 м (при расходе воды 6 л/ч)



23 дБ(A)

ОСОБЕННОСТИ

- Моноблочный насос
- Лево- или правосторонний монтаж
- Различные варианты системы монтажных коробов
- Простой доступ для обслуживания

ПРИМЕНЕНИЕ

- До 16 кВт / 54000 БТЕ/ч
- Настенные раздельные компрессорно-конденсаторные системы
- ✓ **Идеально подходят для...** промышленного использования, например в офисах, ресторанах

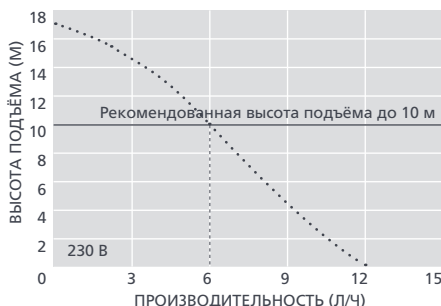
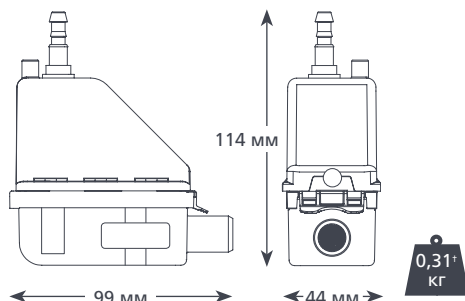

АКСЕССУАРЫ XTRA

Система	Артикул
Предохранитель на 1 А	FP2620
Переходник "труба-канализационный стояк"	FP2038
Виниловая трубка в оплётке 1/4 дюйма (6 мм)	AX5100

Xtra Дополнительные аксессуары для монтажа указаны в нашем дополнительном каталоге Aspen Xtra

ТЕХНИЧЕСКИЕ ХАРАКТЕРИСТИКИ MINI LIME

Макс. производительность	12 л/ч (при нулевой высоте подъёма)
Макс. реком. высота подъёма	10 м
Высота всасывания до	-
Уровень шума (на расстоянии 1 м)	23 дБ(A)
Электропитание	230 В перем. тока, 50-60 Гц, 0,1 А*
Режим работы	Прерывистый
Класс изоляции	Устройство класса II
Мощность блока до	16 кВт / 54000 БТЕ/ч
Макс. температура воды	40°C / 104°F
Выходная трубка	Трубка с внутр.диам. 6 мм
Степень защиты IP	IPX4
Выключатель-предохранитель	на 30 А Н.З.
Тепловая защита	✓
Полная герметизация	✓
Самовсасывание	✓

ВАРИАНТЫ MINI LIME

Система	Цвет	Артикул
Slimline	Слоновая кость	FP1500
	Белый	FP2857
BBJ (Aerco)	Слоновая кость	FP2083
	Белый	FP2856
Inoac	Слоновая кость	FP2100
	Белый	FP2855
Artiplastic	Слоновая кость	FP2077
Набор для замены насоса Mini Lime†		FP2124/3
Набор для замены насоса Mini Lime 'Extra'†		FP2124

* Возможны исполнения для другого напряжения
† Только помпа - без монтажного короба

В КОМПЛЕКТЕ

Насос Mini Lime (включая выходную трубку длиной 300 мм с внутренним диаметром 6 мм с трубным соединением и неотсоединяемым кабелем электропитания длиной 1,5 м) • Входная трубка зелёного цвета длиной 220 мм и внутренним диаметром 14 мм • Виниловая трубка для забора воздуха длиной 150 мм с внутренним диаметром 6 мм • Антисифонное устройство • Угловой патрубок спереди и сзади • Канал длиной 800 мм спереди и сзади • Внутренний рукав для прокладки кабелей (только для системы Slimline) • Прокладка (только для систем Slimline, BBJ и Inoac/Inaba) • Потолочная пластина • Комплект соединителя трубы отвода • Комплект аксессуаров для монтажа • Инструкция по установке

Скачать инструкцию можно на сайте aspenpumps.com

Посмотреть видеоролик по монтажу можно на сайте aspenpumps.com