

СИБЕК

Россия, Омск, ул. 20-я Северная, 107
Сайт: sibek.ru

Отдел продаж:

Электронная почта: sales@sibek.ru
Телефоны: +7 (3812) 28-31-50, 51-58-84

Сервисная служба:

service@sibek.ru
+7 (3812) 66-02-36

EAC



СИБЕК

Набор оснастки станда для правки дисков "Лидер"

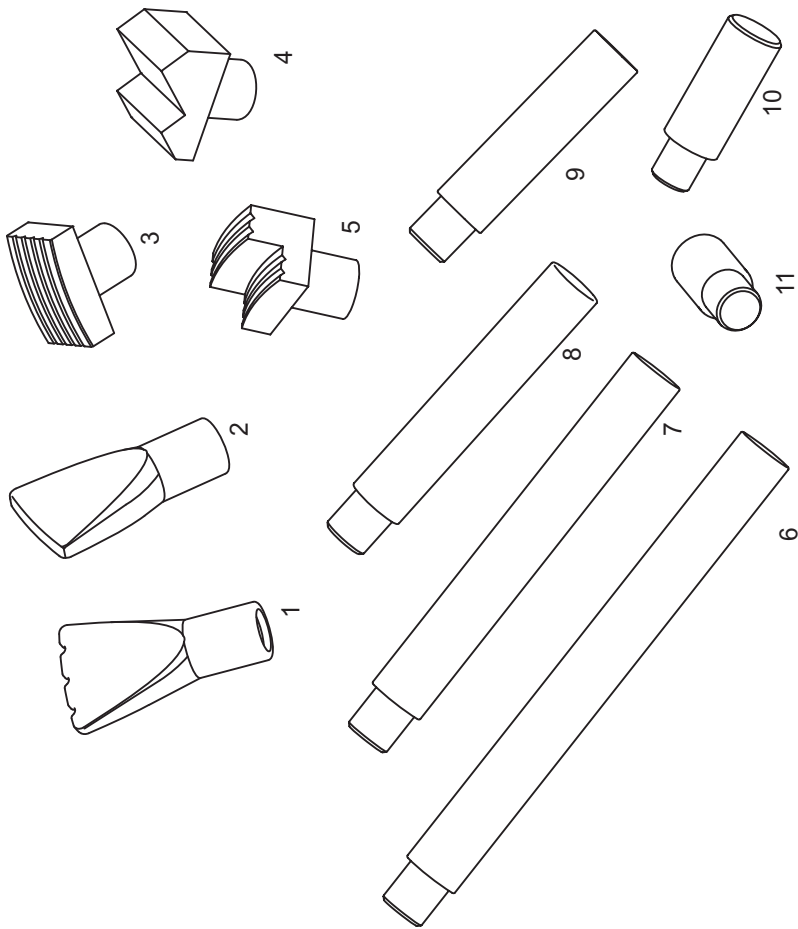

1-5 - рихтующие насадки
6-11 - сменные штоки

СТЕНД ДЛЯ ПРАВКИ ДИСКОВ "ЛИДЕР"

РУКОВОДСТВО ПО ЭКСПЛУАТАЦИИ

Уважаемый покупатель!

Поздравляем Вас с приобретением станда для правки мотоциклетных дисков « (именуемый далее — стенд). Для правильного использования станда ознакомьтесь с настоящим руководством. Настоящее руководство предназначено для обеспечения правильной эксплуатации и поддержания станда в исправном рабочем состоянии. После прочтения руководства сохраните его для наведения справок в дальнейшем и обеспечения гарантийного и после гарантийного обслуживания.

Рекомендации изготовителя

Стенд для правки дисков «Лидер», представленный в настоящем руководстве, предназначен для восстановления легкосплавных литых и кованных колесных дисков диаметром от 10 до 19 дюймов включительно.

Изготовитель рекомендует использовать стенд только по назначению. Основными достоинствами станков «Лидер» являются надёжность конструктивных решений, простота и удобство эксплуатации. Наличие гидравлического привода, позволяющего развивать усилие в зоне правки около 2400 кг, сменных рихтующих насадок и штоков рабочего поршня позволяет исправлять многие виды повреждений. По желанию покупателя в комплект поставки может быть включен аппарат аргонно/дуговой сварки, который значительно расширяет возможности ремонта легкосплавных дисков.

Стенд для правки легкосплавных дисков «Лидер» рекомендуется изготовителем для комплектации рабочих мест шиномонтажных мастерских, шиноремонтных участков автотранспортных предприятий.

Внимание! Конструкция ряда узлов и деталей станка защищена патентами Российской Федерации и попадает под действие «Патентного Закона РФ». Любое копирование узлов и деталей, изготовление чертежей и схем деталей, узлов и всего станка в целом запрещено и может быть подвергнуто преследованию в уголовном порядке.



Порядок использования текста настоящего руководства определён Ст.18 Закона РФ «Об авторском праве и смежных правах». Никакая часть руководства по эксплуатации, включенная в комплект поставки станка не может быть воспроизведена полностью или частично, использована в любой форме без предварительного письменного разрешения предприятия/изготовителя.»

Набор оснастки станка для правки дисков «Лидер»

СТЕНД ДЛЯ ПРАВКИ ДИСКОВ «ЛИДЕР»

РУКОВОДСТВО ПО ЭКСПЛУАТАЦИИ

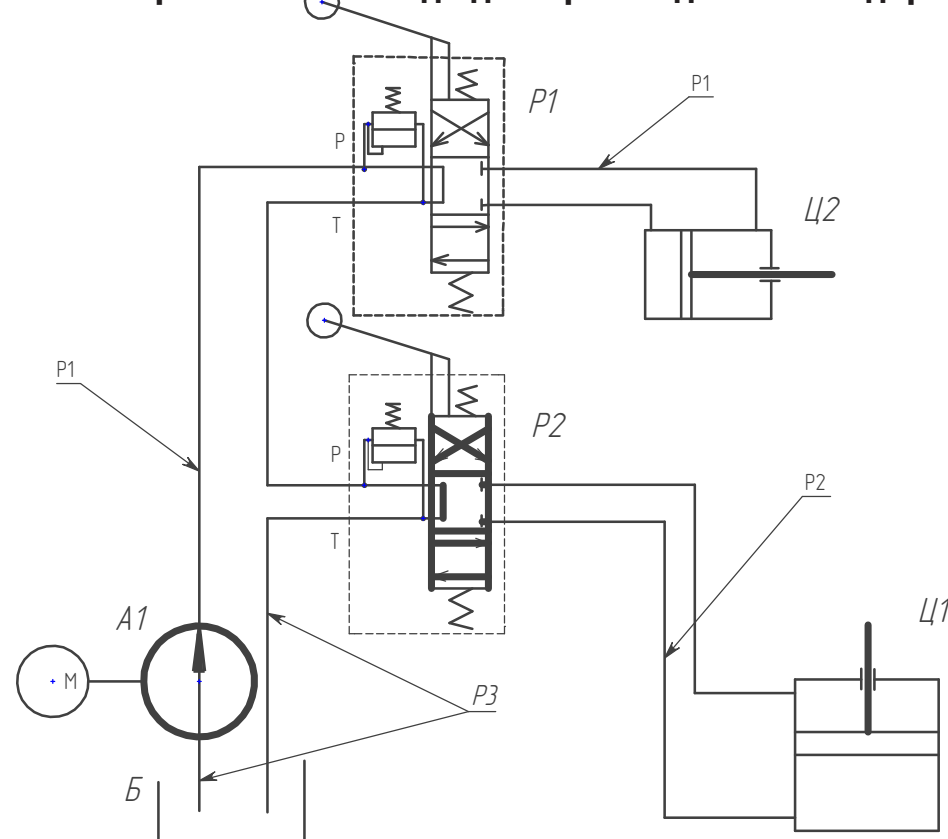

Компоненты гидросистемы

- A1 – насос НШ2 К или 1Ф01RU01 (Тайвань);
- M – электродвигатель АИРЕ71 А4 У3 или АДМЕ71 А4 У3 (220 В, 1320 об/мин. 0,75 КВ);
- Б – гидробак ДП4.6.300;
- P1, P2 – гидрораспределитель АМ1 3Р1D (050) АВ1 С1 R4(150) с редукционным клапаном;
- Ц1 – гидроцилиндр ДП4.3.000;
- Ц2 – гидроцилиндр ДП7.4.000;
- P1 – рукав высокого давления РВД В-21,5 (16x1,5)-650 ТУ 4833-018-29124208-2002;
- P2 – рукав высокого давления РВД В-21,5 (16x1,5)-1450 ТУ 4833-018-2912408-2002;
- P3 – рукав ПВХ 8x14-10П ТУ 2291-001-5284.3096-2001 (1 метр).

Усилие гидроцилиндра $F=1800$ кгс при $P=50$ кг/см².

Схема электрическая станда для правки дисков "Лидер"

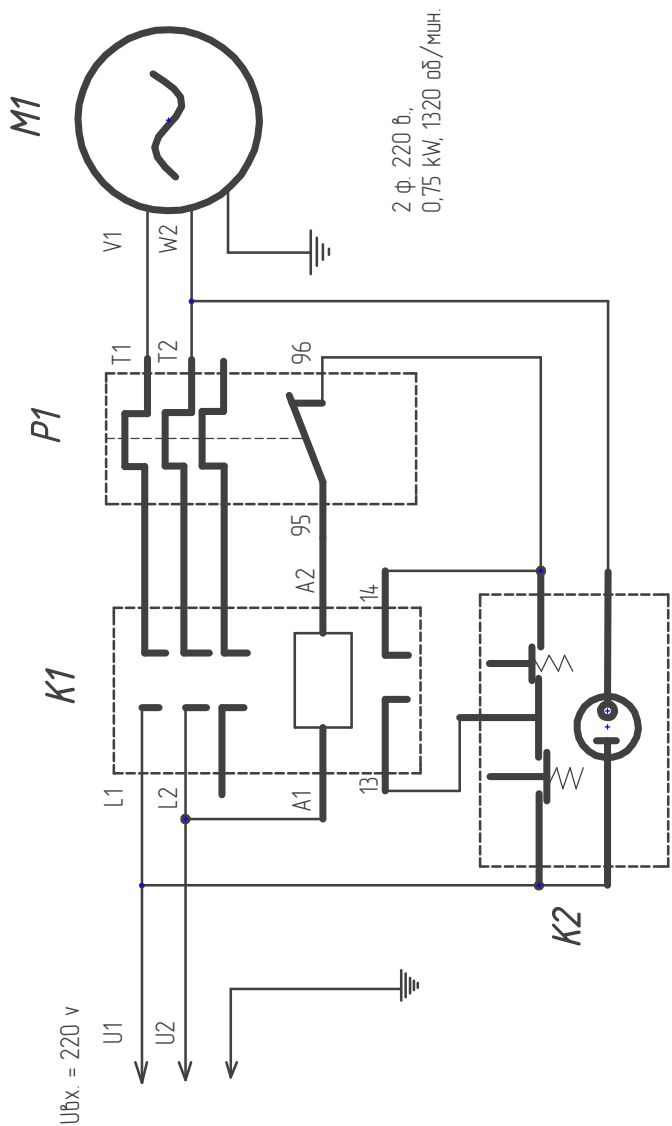

Компоненты гидросистемы

- K1 – пускатель КМИ 10910 ТУ 02 АГИЕ 644336.028;
- K2 – пусковая станция АРВВ - 22;
- P1 – реле тепловое РТИ 13, серия 13.10 (4-6 А) ГОСТ 16308-84;
- M1 – электродвигатель АИРЕ 71 В4 У3 или АДМЕ 71 А4 У3.

РУКОВОДСТВО ПО ЭКСПЛУАТАЦИИ

СТЕНД ДЛЯ ПРАВКИ ДИСКОВ "ЛИДЕР"

Содержание

Рекомендации изготовителя..... 4
 Список терминов принятых в руководстве..... 7

ОПИСАНИЕ

1. Общие указания 7
 2. Основные технические характеристики станда..... 8
 3. Эксплуатационные ограничения 9
 4. Краткое описание станда..... 10
 5. Упаковка 14

ИСПОЛЬЗОВАНИЕ

6. Подготовка к работе и порядок работы со стандом 15
 6.1 Подготовка станда к работе..... 15
 6.2 Порядок работы со стандом..... 16

ОБСЛУЖИВАНИЕ

7. Техническое обслуживание станда..... 19
 7.1 Ежедневное техническое обслуживание..... 19
 7.2 Ежегодное техническое обслуживание..... 19

НЕИСПРАВНОСТИ И МЕТОДЫ УСТРАНЕНИЯ

8. Возможные неисправности и методы их устранения 21

ХРАНЕНИЕ И ТРАНСПОРТИРОВКА

9. Хранение, транспортировка, утилизация 23

ГАРАНТИЯ

10. Гарантии изготовителя 24
 12. Свидетельство о приёмке 26
 13. Приложение 27

Список терминов, принятых в настоящем руководстве

Термин	Определение
Колесо	Элемент, воспринимающий нагрузку и вращение от ступицы к шине и состоящий из обода и диска
Обод	Часть колеса, на которую монтируется шина
Диск колеса	Часть колеса, являющаяся соединительным элементом между ступицей и ободом
Бортовая закраина	Часть обода, образующая боковой упор для борта шины
Посадочная полка	Часть обода для размещения основания борта шины
Привалочная плоскость	Часть диска непосредственно присоединяемая к ступице
Крепежные отверстия	Отверстия в диске, используемые для крепления колеса к ступице
Центральное отверстие	Отверстие в диске, используемое для центровки колеса на ступице

СТЕНД ДЛЯ ПРАВКИ ДИСКОВ «ЛИДЕР»

РУКОВОДСТВО ПО ЭКСПЛУАТАЦИИ

**СТЕНД ДЛЯ ПРАВКИ МОТОЦИКЛЕТНЫХ ДИСКОВ
МОДЕЛЬ «ЛИДЕР»****ПРИЛОЖЕНИЕ**

12. Свидетельство о приёмке

Стенд для правки дисков «Лидер», заводской номер _____, соответствует требованиям технических условий ДП 8.0.000.001 ТУ, действующей конструкторской и технологической документации, принят ОТК и признан годным для эксплуатации. Соответствие стенда нормам безопасности подтверждено сертификатом соответствия Госстандарта России № RU C-RU.MT20.V.00044 от 21 июня 2013 года, выданный некоммерческой организацией «Фонд поддержки потребителей» (ОС «МАДИ/Фонд»).

Дата изготовления:

« _____ » _____ 20 ____ г.

Подпись и штамп ОТК.

Дата продажи:

« _____ » _____ 20 ____ г.

Штамп торгующей организации.

1. Общие указания

- 1.1. Стенд предназначен для эксплуатации в закрытых отапливаемых помещениях, защищенных от атмосферных осадков, при температуре воздуха от +10 до +35°C и относительной влажности от 30 до 85%.

После перевозки стенда в зимних условиях необходимо перед использованием выдержать его, не снимая заводской упаковки, в указанных условиях в течение не менее 12 часов.

- 1.2. Помните, стенд питается от сети переменного тока напряжением ~220В(380В), это напряжение опасно для человека! Для обеспечения безопасности корпус стенда необходимо обязательно заземлить.



Перед подключением стенда к электросети, вызовите квалифицированного электрика для проверки заземления. Для заземления стенда соедините станину с контуром заземления при помощи медного провода сечением не менее 4 мм². Отключайте стенд и отсоединяйте шнур питания от электросети по окончании работы, при проведении технического обслуживания, а также, в случае возникновения неполадок в работе и если вы собираетесь не использовать стенд длительное время.

- 1.3. Не допускается эксплуатация стенда для правки дисков лицами, не прошедшими специальной подготовки и не ознакомившимися с данным руководством.
- 1.4. Предприятие-изготовитель имеет право производить изменения конструкции, не ухудшающие технические характеристики стенда.
- 1.5. Предприятие-изготовитель, не несёт ответственности ни за какие виды ущерба, причинённого в результате использования стенда.

2. Основные технические характеристики станда

Наименование параметра	Фаворит
1. Размер обрабатываемых колес, диаметр посадочной полки в дюймах	от 10 до 19 включительно
2. Напряжение питания, В	~220±10%
3. Потребляемая мощность, кВт	0,75
4. Рабочее давление гидросистемы, кгс/см ²	50...55
5. Рабочий ход штока гидроцилиндра, мм,	30
6. Усилие, развиваемое рабочим гидроцилиндром,	70
7. Максимальное усилие, развиваемое рабочим гидроцилиндром,	1800
8. Габаритные размеры, мм,	610x865x1200(1320)*
9. Вес, кг, не более	180
10. Степень защиты оболочки	IPX0
11. Класс защиты от поражения эл.током	I
12. Расчетная производительность	4

*- размер в скобках, с установленным упором на трубочине.

СТЕНД ДЛЯ ПРАВКИ ДИСКОВ "ЛИДЕР"

РУКОВОДСТВО ПО ЭКСПЛУАТАЦИИ

- в руководстве по эксплуатации отсутствуют отметки ОТК изготовителя;

- предъявленный станд разукомплектован;

- в руководстве по эксплуатации отсутствуют отметки ОТК изготовителя;

- не совпадает номер станда с номерами в руководстве по эксплуатации, либо в них имеются исправления;

- потребитель дорабатывал детали и узлы станда или производил их разборку;

- станд или его агрегаты и узлы использовались по назначению;

- станд вышел из строя по вине потребителя, в результате несоблюдения требований руководства по эксплуатации, небрежного обращения с ним или нанесения механических повреждений;

- отказ станда произошёл по вине покупного комплектующего изделия (автомата защиты, шланга высокого давления и т.п.)

10.8 Мастерские гарантийного ремонта не принимают в ремонт станды и не обменивают отдельные детали, сборочные единицы и агрегаты стандов не очищенные от загрязнений, пыли и грязи.

10.9 Гарантийный срок хранения станда в заводской упаковке- 1 год со дня приёмки станда ОТК на предприятии-изготовителе.

10.10 Гарантия предприятия-изготовителя стандов "Лидер" не распространяется на другие виды оборудования поставляемые в комплекте со стандом.

10.11 Установленный срок службы станда для правки дисков "Лидер" составляет 3 года.

Комплектность поставки станда:

1. Стенд для правки мотоциклетных дисков "Лидер",
2. Руководство по эксплуатации,
3. Комплект рихтовщик насадок,
4. Комплект сменных штоков,
5. Индивидуальная транспортная упаковка.

10. Гарантии изготовителя

10.1. Предприятие-изготовитель гарантирует соответствие станда для правки дисков "Лидер" требованиям действующей конструкторской и технической документации при соблюдении потребителем условий и правил транспортировки, хранения и эксплуатации.

10.2. Гарантийный срок эксплуатации — 1 год со дня продажи станда через торговую сеть, но не более 1,5 лет с момента выпуска. В случае отсутствия в руководстве по эксплуатации штампа торгующей организации, гарантийный срок исчисляется со дня выпуска сепаратора предприятием изготовителем.

10.3. Предприятие-изготовитель обязуется в течении гарантийного срока безвозмездно ремонтировать либо заменять вышедшие из строя детали и сепаратор в целом, если в течении указанного срока будет обнаружено их несоответствие требованиям конструкторской или технологической документации или отказ сепаратора произошел по вине предприятия+изготовителя.

Если по результатам исследования причины отказа сепаратора установлено отсутствие конструктивного или производственного дефекта, то все затраты, понесенные изготовителем, оплачивает потребитель.

10.4. В течение гарантийного срока ремонт производится за счет покупателя в том случае, если он эксплуатирует сепаратор не в соответствии с настоящим руководством по эксплуатации или не выполняет рекомендаций сервисного центра, направленных на обеспечение нормальной работы сепаратора.

10.5. Обмен неисправных сепараторов, вышедших из строя в период гарантийного срока, осуществляется в соответствии с действующими правилами обмена промышленных товаров, купленных в розничной сети.

10.6. Предприятие-изготовитель, в случае выхода из строя сепаратора, как в период гарантийного срока, так и после него, не обязывается компенсировать покупателю издержки, связанные с отправкой сепаратора в ремонт.

10.7. Предприятие-изготовитель не несет ответственности по гарантийным обязательствам в случаях, если:

- истек срок гарантийного хранения или эксплуатации;

3. Эксплуатационные ограничения

- 3.1. Не допускается эксплуатация станда на открытом воздухе, под навесом, в местах повышенной влажности, в других условиях, не обеспечивающих надлежащую защиту от неблагоприятных воздействий.

Запрещается:

- > включение станда в сеть напряжением более ~220В(380);
- > включение и работа на станде при отсутствии заземления;
- > изменение электрической или гидравлической схемы станда;
-  > проведение работ по правке при незакрепленном или не полностью закрепленном колесе;
- > заправка гидросистемы станда загрязненным или отработанным маслом;
- > использование станда, его агрегатов и узлов не по назначению;
- > самостоятельное внесение изменений в конструкцию станда, доработка узлов и агрегатов.
- > работа на холостом ходу более 10 минут не допускается, в связи с возможным перегревом двигателя гидростанции (для стандов напряжением на 220 В).

- 3.2. Во время проведения работ, возможны сколы мелких частиц краски для защиты глаз используйте защитные очки. Во избежание получения травмы от задигов металла рекомендуется работать в перчатках.
- 3.3. Во избежание получения травмы не манипулируйте руками или другими предметами в зоне перемещения штока, рихтующих насадок и рабочего гидроцилиндра во время работы.
- 3.4. Присутствие посторонних лиц во время производства работ по исправлению колес в рабочей зоне станда и вблизи него не допускается.
- 3.5. Во избежание преждевременного износа узлов и агрегатов станда не обрабатывайте на нем колеса, не очищенные от грязи, с установленными балансировочными грузиками имеющие механические повреждения крепежных отверстий и привалочной плоскости.
- 3.6. Во избежание преждевременного износа узлов и агрегатов гидростанции станда и выхода из строя станда в целом, не рекомендуется оставлять двигатель гидростанции включенным в период подготовки станда к работе, а также после выполнения работ по восстановлению дисков!

- 3.7. В случае срабатывания теплового реле станда выждать время на его остывание, при частом срабатывании теплового реле обратиться в сервисный центр для выяснения причин неполадок.

4. Краткое описание станда

Конструктивно станды для правки дисков «Лидер» (является и стандом проточки) представлен совокупностью агрегатов и узлов, смонтированных в соответствии с функциональными связями на металлическом корпусе, установленном на четыре опоры, обеспечивающих устойчивость станда в целом. Внешний вид станда для правки дисков «Лидер»

4.1. Описание станда «Лидер».

- 4.1.1 Корпус станда представляет из себя металлический ящик с защитно/декоративным покрытием, внутри которого размещены:
- электродвигатель гидропривода;
 - масляный насос гидропривода;
 - масляный бачок гидравлической системы;
 - инструментальный шкаф.
- 4.1.2 На фронтальной грани корпуса установлен выключатель питания электродвигателя гидравлического насоса, на задней поверхности размещены ввод питающего электрокабеля и клемма заземления. С левой боковой стороны корпуса расположена декоративная панель, закрывающая элементы гидравлической системы.
- 4.1.3 Инструментальный шкаф представляет собой ящик, используемый для хранения центрующих шайб, рихтующих насадок и сменных штоков рабочего гидроцилиндра, а также других инструментов, применяемых в повседневной работе.
- 4.1.4 На верхней грани размещена трубка, соединенная с корпусом посредством усиленных уголков.
- 4.2.5 На фронтальной грани левой части трубки установлен гидрораспределитель со встроенным редукционным клапаном и регулятором давления. На правой части — кронштейн/подставка для рабочего гидроцилиндра.
- 4.2.6 На верхних окончаниях трубки размещены кронштейны упоров. Упоры представляют собой Г-пластины с периодическим рядом опорных площадок и отверстиями под фиксаторы.
- 4.2.7 Фиксаторы выполнены в виде металлических штифтов и предназначены для закрепления упоров в необходимом для более удобной работы положении.

СТЕНД ДЛЯ ПРАВКИ ДИСКОВ «ЛИДЕР»

РУКОВОДСТВО ПО ЭКСПЛУАТАЦИИ

9. Хранение, транспортировка, утилизация

- 9.1 Хранение стандов для правки дисков «Лидер» должно осуществляться в упаковке изготовителя, в закрытых помещениях, при температурах окружающего воздуха от -40 до +50°C и относительной влажности воздуха не более 85%.
- 9.2 Транспортировка стандов для правки дисков «Фаворит» может осуществляться только в упаковке изготовителя, любыми транспортными средствами, обеспечивающими защиту от атмосферных осадков. Способы погрузки, размещения и крепления при транспортировке должны соответствовать манипуляционным знакам на упаковке и должны обеспечивать сохранность упаковки и изделия в процессе транспортировки и хранения.
- 9.3 Стенды для правки дисков «Фаворит» не содержат опасных и вредных веществ и материалов и по истечении срока службы утилизируются на общих основаниях. Особых требований по утилизации не предъявляется.
- 9.4 Перед утилизацией станда необходимо слить масло из гидравлической системы. Отработанное масло утилизируется согласно правилам утилизации отработанных нефтепродуктов.

Учётка масла	Ослабли зажимы гидрошлангов	Подтянуть Зажимы восстановить уровень масла согласно Разделу 6
	Ослабли соединения маслопроводов	Подтянуть соединения восстановить уровень масла согласно Разделу 6
	Разрушение элементов гидросистемы	Обнаружить место утечки заменить разрушенный элемент (шланг, маслопровод)
Поршень гидроцилиндра не перемещается в заданном направлении	Низкий уровень масла	Восстановить уровень масла согласно Разделу 6
	Засорился гидропереключатель или маслопровод	Снять гидропереключатель разобрать, помыть, собрать
	Неисправен гидропереключатель	Заменить неисправный гидропереключатель

Примечание: после замены элементов гидросистемы восстановите уровень масла.

Внешний вид станда "Лидер"

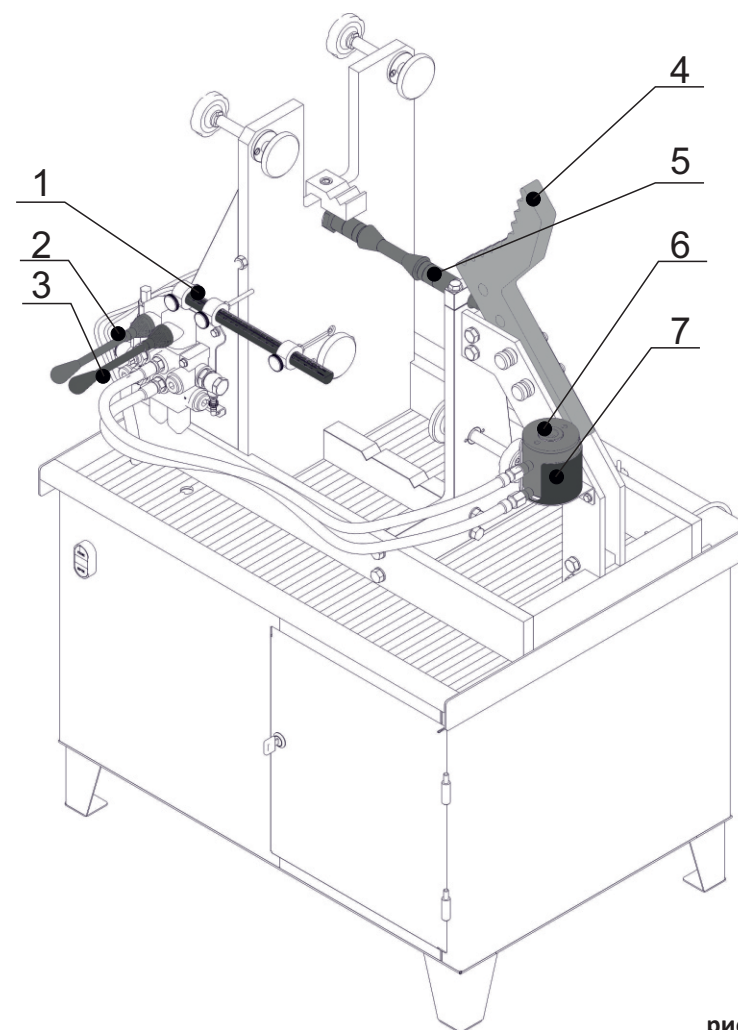

СТЕНД ДЛЯ ПРАВКИ ДИСКОВ "ЛИДЕР"

РУКОВОДСТВО ПО ЭКСПЛУАТАЦИИ

рис.1

1- указатель биения размера, 2- ручка управления гидроцилиндром правки "восьмёрки", 3- ручка управления гидроцилиндром правки диска, 4- упор перемещаемый, 5- оправка с коническими насадками и шайбами, 6- гидроцилиндр правки диска, 7- кронштейн гидроцилиндра.

Внешний вид станда "Лидер"



рис.2

8- упор регулируемый, 9- кронштейн, 10- гидроцилиндр правки "восьмёрки", 11- кнопка "ПУСК"- "СТОП" гидростанция, 12- панель декоративная, 13- рукава давления, 14- шкаф для оснастки и инструментов, 15- корпус станда.

8. Возможные неисправности и методы их устранения

В процессе эксплуатации станда могут возникнуть затруднения, характер которых и рекомендации по их преодолению, приведены ниже.

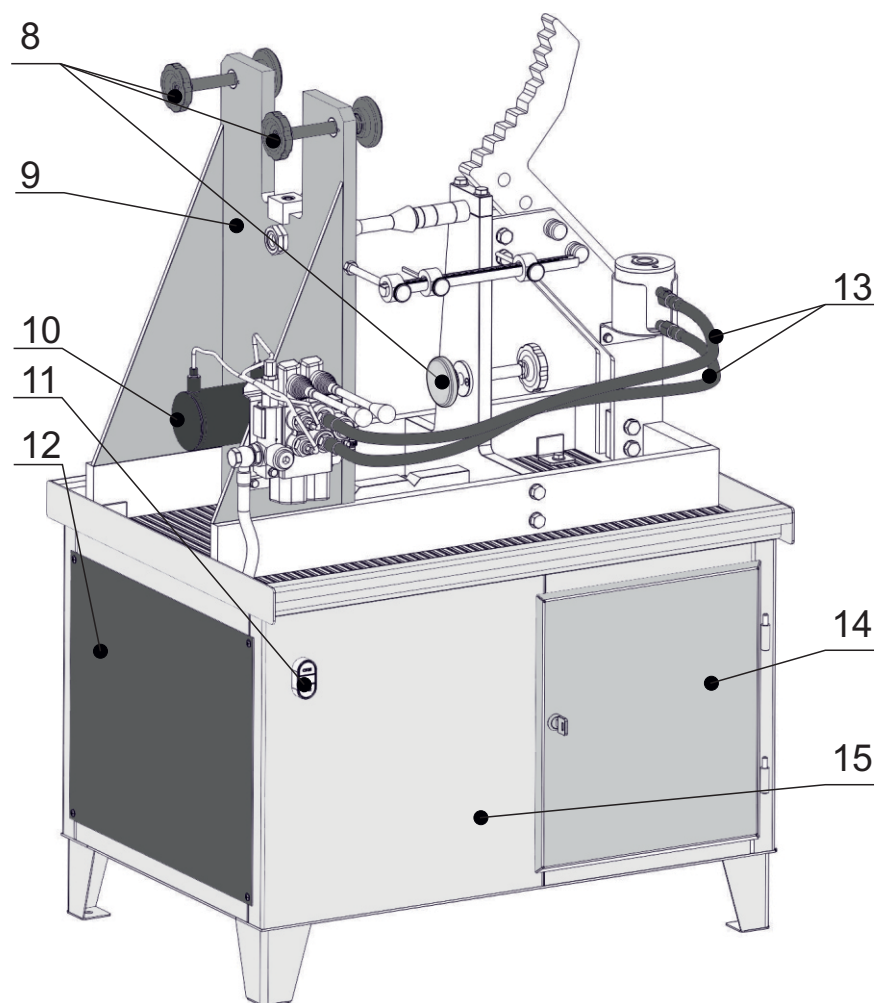
Внешние проявления неисправности	Вероятные причины	Рекомендуемые действия
Стенд не работает	Нет напряжения в электросети	Вызвать электрика для восстановления питания
	Неисправна вилка или шнур питания	Заменить вилку шнура питания, заменить шнур питания
	Сработало тепловое реле защиты	Демонтировать электромонтажную коробку, включить тепловое реле Выключить электрическое питание Обнаружить и установить место(а) утечки тока (короткое замыкание)
	Неисправен выключатель электропитания	Заменить выключатель

СТЕНД ДЛЯ ПРАВКИ ДИСКОВ "ЛИДЕР"

РУКОВОДСТВО ПО ЭКСПЛУАТАЦИИ

- проверка и восстановление надежности винтовых соединений станда.

7.3.2. Проверьте и при необходимости подтяните резьбовые соединения станда.

7.3.3 Проверьте уровень масла в бачке гидравлической системы, при необходимости восстановите уровень согласно *Разделу б.*

7.3.4 Проверьте состояние узлов и агрегатов станда, при наличии механических повреждений-замените.

СТЕНД ДЛЯ ПРАВКИ ДИСКОВ "ЛИДЕР"

РУКОВОДСТВО ПО ЭКСПЛУАТАЦИИ

- 4.6 Фиксаторы выполнены в виде маталлических штифтов и предназначены для закрепления упора в необходимом для более удобной работы положении.
- 4.7 Управление гидроцилиндрами станда осуществляется с помощью гидравлических распределителей. Гидроцилиндр приводится в действие давлением масла, создаваемым масляным насосом.
- 4.8 Маслянный насос установлен внутри корпуса и является основной гидропровода станда. Вращение масляного насоса осуществляется от электродвигателя, который соединен с насосом через муфту. Кроме него в гидросистему входят:
- маслянный бачок;
 - гидравлический распределитель;
 - гидроцилиндры;
 - шланги для высокого давления(маслопроводы);
- Гидравлическая система станда заправляется маслом для гидравлических систем: индустриальным маслом И20А, гидравлическим маслом МГ8А или аналогичным.
- 4.9 На лицевой стороне кронштейна расположен указатель биения. Указатель биения представляет собой стержень с мерной шкалой и с двумя подвижными указателями для определения размера и места биения.
- 4.10 Оправка предоставляет собой вал с подвижными конусами и набором шайб для закрепления ремонтного колеса.
- 4.11 Во втулку кронштейна вворачивается оправка для установки колеса в ремонтное положение.

5. Упаковка

5.1. Для обеспечения сохранности при хранении и транспортировке стенд упаковывается в индивидуальную транспортную тару, представляющую из себя ящик из гофрокартона, охваченный реечным каркасом, ошинованную пластиковой лентой. Собственно стенд, законсервированный и подготовленный к транспортировке в соответствии с конструкторской документацией, закрепляется на жестком дощатом основании ящика. Все неокрашенные детали консервируются и закрепляются. Все детали и стенд укрываются полиэтиленовой плёнкой и гофрокартоном.

- Конструкция упаковки допускает складирование не более 1 ряда в высоту.
- Конструкция упаковки может быть изменена изготовителем при условии сохранения ее защитных свойств.

Примечание. Разрушение фрагментов упаковки, как правило, как правило, свидетельствует о нарушении условий транспортировки и хранения и может явиться основанием для отклонения претензий по состоянию и комплектности



7. Техническое обслуживание стенда

Своевременное техническое обслуживание и уход уменьшают износ трущихся деталей и способствуют продлению срока службы стенда. Для поддержания стенда в работоспособном состоянии и обеспечения безопасных условий эксплуатации в течение всего срока службы необходимо выполнять следующие виды технического обслуживания:

- ежедневное техническое обслуживание;
- ежемесячное техническое обслуживание;
- ежегодное техническое обслуживание.

Перед всеми работами по техническому обслуживанию и уходу отсоедините шнур электропитания от сети переменного тока.

7.1. Ежедневное техническое обслуживание "Лидер"

- 7.1.1 Ежедневное техническое обслуживание стенда для правки дисков «Лидер» включает в себя действия, совершаемые в начале рабочего дня и в конце его.
- 7.1.2 В начале рабочего дня необходимо осмотреть и убедиться в исправности электрошнура, шлангов высокого давления, соединений гидравлической системы, в отсутствии течи масла из гидросистемы.
- 7.1.3 Проверьте состояние заземляющего контакта.
- 7.1.4 В конце рабочего дня выньте шток из втулки поршня гидроцилиндра и снимите рихтующую насадку. Поршень гидроцилиндра переведите в исходное положение. Демонтируйте, если установлено, колесо со стенда.
- 7.1.5 Отключите шнур электропитания стенда. Удалите с элементов конструкции, а также с использованного инструмента и сменных узлов пыль и грязь. Рабочий гидроцилиндр установите в кронштейн/подставку.
- 7.1.6 На резьбовые соединения крепёжных болтов нанесите тонкий слой смазки «ШРУС/4М» или «Литол/24».

7.2. Ежегодное техническое обслуживание "Лидер"

При ежегодном техническом обслуживании проводятся работы, предусмотренные регламентом ежедневного технического обслуживания, и в дополнение производится:

Соблюдайте параллельность вертикальной оси станда и вектора приложения рабочего усилия.

Примечание: Установку рабочего гидроцилиндра проводите в соответствии с рекомендуемыми положениями (см.рис.2)

6.2.9 Повторяйте действия описанные в пунктах 6.2.5 , 6.2.8 до полного исправления обода

6.2.10 В процессе работ по исправлению обода иногда возникает необходимость в перестановке упора. Для установки упоров в удобное положение вытащите фиксаторы (штифты), установите упор в новое положение и совместив отверстия зафиксируйте упор.

Внимание! Производство работ по исправлению обода колеса при незафиксированном или не полностью зафиксированном упоре не допускается.

6.2.11. После проведения работ по исправлению обода колеса, на обработанных поверхностях, возможно появление задигов металла.

Произведите зачистку поверхностей с помощью напильника, наждачной шкурки и т.д.

Примеры установки рихтующей насадки



рис.4

6. Подготовка и порядок работы со стандом

6.1. Подготовка станда к работе “Лидер”

- 6.1.1 Распакуйте станд и отдельные узлы. Установите станд на ровной площадке с твердым покрытием таким образом, чтобы обеспечивался свободный доступ к элементам конструкции, а станд устойчиво стоял на всех четырёх опорах. Установите упоры следующим образом: на левое окончание трубки установите упор с опорными площадками, расположенными с внутренней стороны; на правое — упор с опорными площадками, расположенными с наружной стороны. Проверьте положение упоров по Рис.1. Соберите и установите индикатор биения. Удалите сухой ветошью консервационную смазку с элементов конструкции.
- 6.1.2 Снимите декоративную панель отсека гидросистемы. Проверьте уровень масла в масляной бачке. Уровень масла должен находиться между отметками «Min» и «Max» (от 0,5 до 0,9 объема). При необходимости долейте до необходимого уровня масла, марка которого указана под бачком гидросистемы.

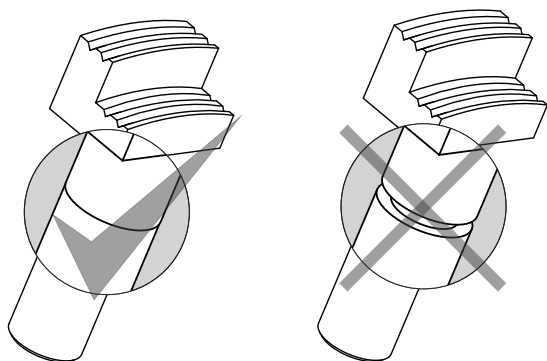
Примечание. Заправка гидравлической системы станда другими типами масел не допускается.

- 6.1.3 Проверьте состояние шлангов высокого давления и соединений гидравлической системы.
- 6.1.4 Заземлите корпус станда согласно Раздела1. Подключите станд к сети питания электрическим током ~220В.
- 6.1.5 Включите электродвигатель гидравлического насоса станда, нажав кнопку «I» («Пуск», зеленого цвета), при этом в включится встроенный световой индикатор. Манипулируя рычагом гидропереключателя, проверьте работу гидроцилиндра. Направление перемещения рычага должно соответствовать указанному на рисунке (при перемещении рычага «вверх» — поршень гидроцилиндра выходит из корпуса, при перемещении рычага «вниз» — поршень втягивается). Выключите электродвигатель гидравлического насоса нажав кнопку «O» («Стоп», красного цвета.)
- 6.1.6 Отключите электропитание станда. Закройте отсек гидросистемы, установив декоративную крышку на штатное место.

6.2. Порядок работы со станком «Лидер»

6.2.1 Перед началом работы осмотрите электрошнур, шланги высокого давления, соединения гидравлической системы, убедитесь в отсутствии повреждений. Проверьте состояние заземляющего контакта и подключите станок к сети питания электрическим током. Измерьте центральное отверстие диска и установите на планшайбу соответствующую центрующую шайбу и зафиксируйте её стопорным болтом.

Внимание! Все работы с электрооборудованием и электрическими цепями должен производить электрик с допуском на обслуживание электроустановок до 1000 В.



Примечание. При осмотре колеса могут быть обнаружены трещины. Используя аргонодуговую сварку (любого типа, но с силой тока не менее 300/350А) отремонтируйте обнаруженные дефекты. Зачистку поверхностей от швов произведите с помощью специнструмента или вручную, с использованием напильника, наждачной шкурки и т.п.



Рекомендуемые положения рабочего цилиндра

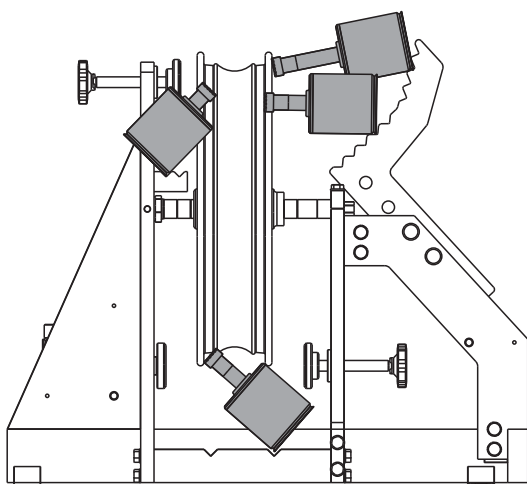

рис.3

10. Гарантия изготовителя

- 10.1 Предприятие-изготовитель гарантирует соответствие станка для правки дисков «Фаворит» требованиям действующей конструкторской и технологической документации при соблюдении потребителем условий и правил транспортировки, хранения и эксплуатации.
- 10.2 Гарантийный срок эксплуатации - 1 год со дня продажи станка через торговую сеть. В случае отсутствия в руководстве по эксплуатации штампа торговой организации, гарантийный срок исчисляется со дня выпуска станка предприятием-изготовителем.
- 10.3 Предприятие-изготовитель обязуется в течение гарантийного срока безвозмездно ремонтировать, либо заменять вышедшие из строя детали и станок в целом, если в течение указанного срока будет обнаружено их несоответствие требованиям конструкторской и технологической документации или будет выявлен отказ станка, произошедший по вине предприятия-изготовителя. Если по результатам исследования причин отказа станка установлено отсутствие конструкторского или производственного дефекта, все затраты по ремонту, понесённые предприятием-изготовителем, оплачивает покупатель.
- 10.4 В течение гарантийного срока ремонт производится за счёт покупателя в том случае, если он эксплуатирует станок не в соответствии с настоящим руководством по эксплуатации или не выполняет рекомендаций сервисного центра, направленных на обеспечение нормальной работы станка.
- 10.5 Обмен неисправных станков, вышедших из строя в период гарантийного срока, осуществляется в соответствии с действующими правилами обмена промышленных товаров, купленных в розничной сети.
- 10.6 Предприятие-изготовитель, в случае выхода из строя станка, как в период гарантийного срока, так и после него, не обязуется компенсировать покупателю издержки, связанные с отправкой станка в ремонт.
- 10.7 Предприятие-изготовитель не несёт ответственности по гарантийным обязательствам в случаях:
 - > истёк срок гарантийного хранения или эксплуатации;
 - > предъявленный станок разукруплен;
 - > в руководстве по эксплуатации отсутствуют отметки ОТК изготовителя;